



# 使用指南

Sound Bar 家庭劇院

# SR-B20A

ZH-  
TW

# 目錄

<b>說明</b>	<b>5</b>
關於本用戶指南 .....	5
功能 .....	6
隨附的附件 .....	9
<b>部件名稱和功能</b>	<b>11</b>
條形音箱的部件名稱（前方／頂部） .....	11
條形音箱的部件名稱（後方） .....	13
遙控器部件名稱 .....	14
<b>準備</b>	<b>16</b>
準備 .....	16
準備的注意事項 .....	19
安裝條形音箱 .....	21
連接電視 .....	22
僅使用隨附的數位光纖音訊纜線連接電視 .....	22
使用HDMI纜線（另售）連接電視 .....	23
連接音訊裝置 .....	25
連接外部低音揚聲器 .....	26
準備遙控器 .....	27
開啟和關閉條形音箱 .....	28
<b>播放</b>	<b>29</b>
播放期間的基本控制 .....	29
根據您的喜好調整聲音 .....	31
本產品的聲音功能 .....	31
環繞播放 .....	32
立體聲播放 .....	33
調整超低音揚聲器的音量 .....	34
清晰地播放人聲（語音清晰） .....	35
享受增強的低音音效（低音延伸） .....	36

收聽來自 Bluetooth® 裝置的音訊 .....	37
<b>附加功能</b> .....	<b>40</b>
變更指示燈的亮度 (Dimmer) .....	40
使用電視的遙控器控制條形音箱 (HDMI控制) .....	41
顯示音訊訊號的類型和功能設定 .....	42
使用應用程式控制條形音箱 .....	43
<b>配置</b> .....	<b>44</b>
啟用／停用HDMI控制功能 .....	44
啟用／停用自動電源待機功能 .....	45
啟用／停用童鎖功能 .....	46
啟用／停用Bluetooth待機功能 .....	47
啟用／禁用 Bluetooth 功能 .....	48
設定動態範圍壓縮級別 .....	49
初始化條形音箱 .....	50
<b>故障排除</b> .....	<b>51</b>
發生任何問題時請先檢查以下內容 .....	51
發生問題時：電源或整體功能 .....	52
發生問題時：音訊 .....	60
發生問題時：Bluetooth® .....	65
發生問題時：應用程式 .....	67
其他處理 .....	68
如何最小化待機耗電功率 .....	68
遙控器電池的注意事項 .....	69
如何更換遙控器電池 .....	70
如何重置條形音箱 .....	71
<b>附錄</b> .....	<b>72</b>
條形音箱的規格 .....	72
支援的數位音訊訊號格式 .....	75

<b>指示燈顯示列表</b> .....	<b>76</b>
<b>關於第三方軟體程式</b> .....	<b>79</b>
<b>將條形音箱安裝在牆上</b> .....	<b>88</b>
將條形音箱安裝在牆上的注意事項 .....	88
將條形音箱安裝在牆上（適用於合格的維修人員） .....	89

# 說明

## 關於本用戶指南

- 本用戶指南適用於以下讀者：
  - 本產品的使用者
  - 將本產品安裝在牆壁上的施工者、建築工人及經銷商
- 本用戶指南的重要資訊使用以下標誌字彙：



### 警告

此內容表示「嚴重傷害或死亡的風險」。



### 注意

此內容表示「傷害的風險」。

- **須知**  
表示必須遵守的要點以防止產品失效、損壞或故障和資料丟失以及保護環境。
- **註**  
表示有關說明的注意事項、功能限制和其他可能有用的資訊。
- 本用戶指南中的插圖及螢幕僅用於說明目的。
- 本用戶指南中的公司名稱及產品名稱是其各自公司的商標或註冊商標。
- 各種智慧手機和平板裝置統稱為「行動裝置」。必要時，在說明中指定行動裝置的類型。
- [搜尋標籤]是搜尋中使用的關鍵字。此提供作為從 [快速入門指南](#) 到 [使用指南](#) 的連結。

### 註

此產品隨附 [安全手冊](#) 和 [快速入門指南](#)。首先請參閱 [安全手冊](#)。

## 功能

此條形音箱為電視用的揚聲器，可讓您輕易地享受電視上的環繞聲。

### ■ 播放環繞聲

虛擬3D環繞聲技術，“DTS Virtual:X”可讓您從水平方向和不同高度聽到環繞聲。這使聲音變得廣闊，彷彿包覆您的全身，並增強沉浸在電影、電視和音樂世界中的感覺。



### 相關連接

“環繞播放” (p.32)

## ■ 輕鬆播放來自Bluetooth裝置的音訊內容



### 相關連接

“收聽來自 Bluetooth® 裝置的音訊” (p.37)

## ■ 附加功能

### 語音清晰

此功能自動區分人聲與背景聲音，並僅增加人聲的音量。可以更清晰地聽到使用大量背景音樂和音效的電視節目中的人聲。

- “清晰地播放人聲（語音清晰）” (p.35)

### 低音延伸

此功能可增強使用輕巧型揚聲器時通常不夠強的低音電平，從而產生更具衝擊力的聲音。

- “享受增強的低音音效（低音延伸）” (p.36)

### Audio Return Channel (ARC) 和HDMI控制功能相容

可以使用一條HDMI纜線將Audio Return Channel (ARC) 相容的電視連接到條形音箱。

HDMI控制功能相容的電視可使用電視的遙控器控制條形音箱的基本功能。

- “使用HDMI纜線（另售）連接電視” (p.23)
- “使用電視的遙控器控制條形音箱（HDMI控制）” (p.41)

### 專用的應用程式：「Sound Bar Remote」

本條形音箱可以從行動裝置輕易控制。

## ■ Yamaha環保產品認證



Yamaha環保標籤是對高環境性能產品進行認證的標誌。

憑藉先進的節能設計，本產品在待機模式下實現了1.8瓦以下的低耗電功率。

## 隨附的附件

確保您已收到以下所有附件：

- 條形音箱 (SR-B20A)



- 遙控器



\* 遙控器裡已裝有一個鋰電池 (CR2025) 。

- 電源線



- 數位光纖音訊纜線



- 墊塊 (×2, 於1片)



\* 將條形音箱安裝在牆上時使用。

- 安裝模板

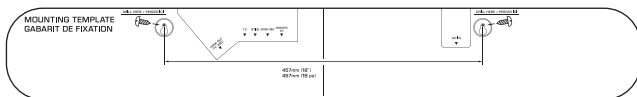

\* 將條形音箱安裝在牆上時使用。

## 說明 > 隨附的附件

- 快速入門指南



- 安全手冊



# 部件名稱和功能

## 條形音箱的部件名稱（前方／頂部）

本節介紹條形音箱前方／頂部的部件名稱和功能。

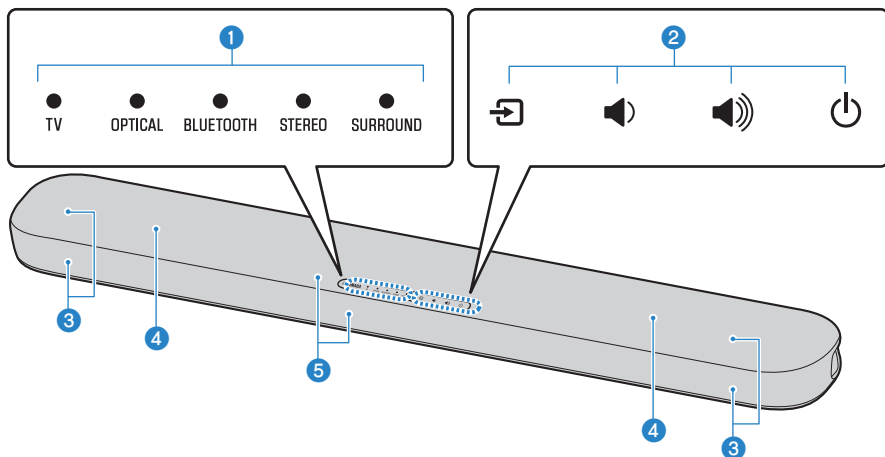

### 1 指示燈

頂板上的指示燈透過閃爍或亮起來顯示操作和設定狀態。在正常播放期間，設定狀態如下所示：

TV / OPTICAL / BLUETOOTH：選擇的輸入源

STEREO：立體聲播放

SURROUND：環繞播放

#### 註

本文件使用以下插圖說明指示燈熄滅、亮起或閃爍。



熄滅



亮起



閃爍

### 2 控件

用指尖觸碰符號以控制條形音箱。

➡（輸入）：選擇一個輸入源（p.29）。

🔊 / 🔊（音量 +/-）：調整音量。（p.29）。

🔌（電源）：開啟和關閉條形音箱。

### 3 揚聲器

部件名稱和功能 > 條形音箱的部件名稱（前方／頂部）

**4 內建超低音揚聲器**

**5 遙控器感應器**

**註**

- 為避免非預期的操作，請勿在條形音箱的控件上放置任何物品。  
啟用兒童鎖功能可防止意外的操作。
- 可以透過按 DIM來調整指示燈的亮度。

**相關連接**

- “啟用／停用童鎖功能” (p.46)
- “變更指示燈的亮度 (Dimmer)” (p.40)

## 條形音箱的部件名稱（後方）

本節介紹條形音箱後方的部件名稱和功能。

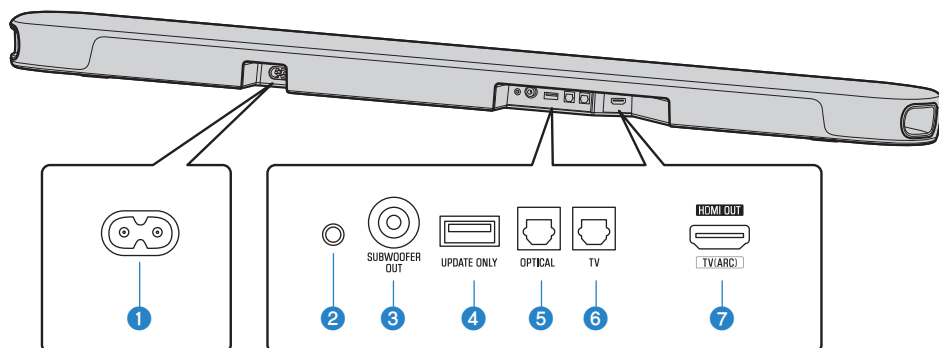

- ❶ AC電源輸入插孔
- ❷ 重置按鈕  
按住至少10秒可強制關閉條形音箱。
- ❸ SUBWOOFER OUT 插孔 (p.26)
- ❹ UPDATE ONLY 插孔  
用於更新條形音箱的韌體。  
有關詳情，請參閱韌體隨附的說明。
- ❺ OPTICAL 輸入插孔 (p.25)
- ❻ TV 輸入插孔 (p.22)
- ❼ HDMI OUT/TV (ARC) 插孔 (p.23)

### 相關連接

- “條形音箱的部件名稱（前方／頂部）” (p.11)
- “遙控器部件名稱” (p.14)

## 遙控器部件名稱

本節介紹遙控器的部件名稱和功能。

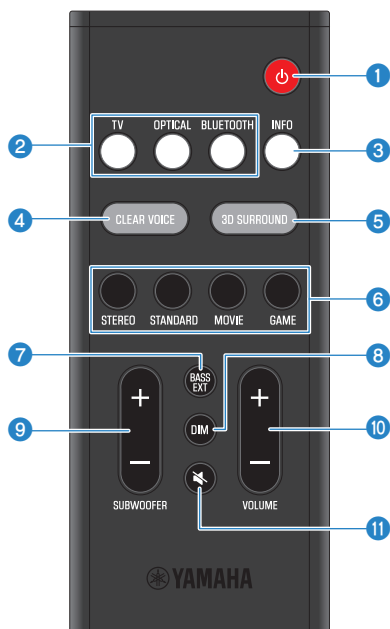

### 1 電源 按鈕

開啟和關閉條形音箱 (p.28)。

### 2 輸入源按鈕

選擇一個音訊輸入源 (p.29)。

- TV 按鈕：來自電視的音訊
- OPTICAL 按鈕：來自連接到 OPTICAL 輸入插孔的裝置的音訊
- BLUETOOTH 按鈕：來自Bluetooth裝置的音訊

### 3 INFO 按鈕

顯示資訊，例如播放中的音訊訊號的類型以及條形音箱功能的設定 (p.42)。

### 4 CLEAR VOICE 按鈕

啟用或停用語音清晰功能 (p.35)。

### 5 3D SURROUND 按鈕

按下此按鈕可啟用或停用3D環繞播放 (p.32)。

**6 聲音模式按鈕**

切換到您偏好的聲音模式 (p.31)。

- STANDARD
- MOVIE
- GAME
- STEREO

**7 BASS EXT 按鈕**

啟用或停用低音延伸功能 (p.36)。

**8 DIM 按鈕**

切換條形音箱的指示燈亮度 (p.40)。

**9 SUBWOOFER (+/-) 按鈕**

調整超低音揚聲器的音量 (p.34)。

**10 VOLUME (+/-) 按鈕**

調整條形音箱的音量 (p.29)。

**11 靜音 (靜音) 按鈕**

將音訊輸出設為靜音 (p.29)。再次按下此按鈕，或按 VOLUME (+/-) 取消靜音。

**註**

- 在下圖所示的範圍內使用遙控器：

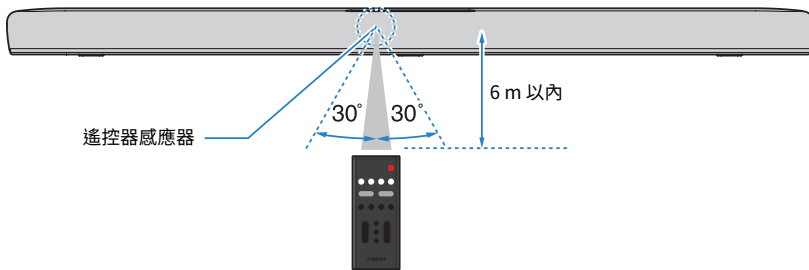

- 將本條形音箱安裝在牆上時，請將遙控器對準條形音箱頂部上的遙控器感應器。

**相關連接**

- “條形音箱的部件名稱 (前方/頂部)” (p.11)
- “將條形音箱安裝在牆上 (適用於合格的維修人員)” (p.89)

# 準備

## 準備

安裝條形音箱，並將電視連接到條形音箱。

### **1** 安裝條形音箱。

安裝步驟

“安裝條形音箱” (p.21)

## 2 將電視連接到條形音箱。

根據電視的類型，將電視如下連接到條形音箱：

- 僅使用隨附的數位光纖音訊纜線連接電視

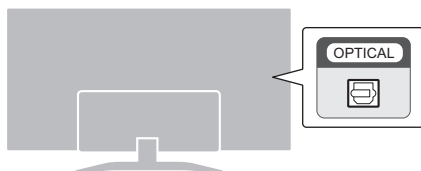

連接步驟

- “僅使用隨附的數位光纖音訊纜線連接電視” (p.22)

- 配備標有“ARC”標記的HDMI插孔的電視

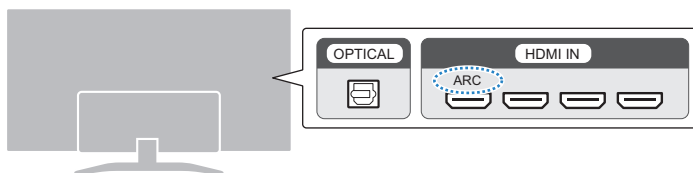

連接步驟

- “使用HDMI纜線（另售）連接電視” (p.23)

- 未配備標有“ARC”標記的HDMI插孔的電視

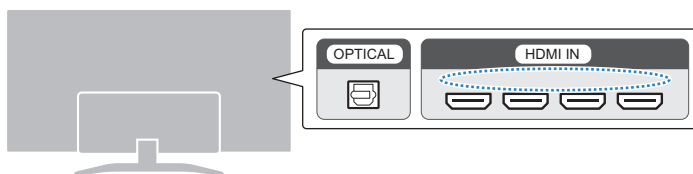

連接步驟

- “僅使用隨附的數位光纖音訊纜線連接電視” (p.22)
- “使用HDMI纜線（另售）連接電視” (p.23)

## 3 連接音訊裝置（如果需要）。

連接步驟

“連接音訊裝置” (p.25)

#### 4 連接外部超低音揚聲器（如果需要）。

連接步驟

“連接外部低音揚聲器” (p.26)

#### 5 準備遙控器。

“準備遙控器” (p.27)

#### 6 開啟條形音箱。

“開啟和關閉條形音箱” (p.28)

#### 註

- 將AV裝置（例如BD/DVD播放器和機頂盒）連接到電視的HDMI輸入插孔。

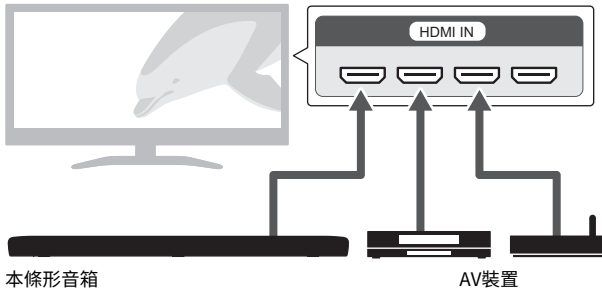

- 透過條形音箱播放來自電視或AV裝置的音訊時，請按以下方式設定輸入源：
  - 條形音箱的輸入源：TV
  - 電視輸入源：AV裝置播放內容
- ARC (Audio Return Channel) 是一種從電視的HDMI輸出插孔傳送音訊訊號的功能。

## 準備的注意事項

在安裝條形音箱和連接其他裝置之前，務必閱讀以下注意事項。務必始終遵守注意事項。

### ■ 安裝的注意事項



#### 警告

- 請依本手冊的指示進行安裝。掉落或翻倒可能造成受傷或損壞。
- 請確認完成的安裝安全。同時，定期進行安全檢查。否則可能造成裝置墜落和人員受傷。
- 請勿將本產品暴露於雨中、靠近水邊或是在有濕氣或潮濕環境下使用，或者在本產品上放置內含液體的任何容器（例如花瓶、水瓶或玻璃瓶），以免傾倒而將水分潑進任何開口或水分可能滴落之處。若水分等液體進入本產品，可能會引起火災、觸電或故障。
- 本產品附近切勿放置任何燃燒物品或明火，因為可能引起火災。
- 請勿於醫療器材附近或醫療設施內使用本產品。此產品的無線電波可能會影響電子醫療器材。



#### 注意

- 請勿將本產品放置在不穩定的位置，有可能意外掉落或翻覆而造成傷害。
- 安裝本產品時，請勿阻礙散熱。若未遵守這一點，可能會將高溫聚積在本產品內部，引起火災或故障。
- 請勿將本產品安裝在可能接觸到腐蝕氣體或鹽分空氣的地方，或有大量煙霧或蒸氣之處。如此做可能導致故障。
- 發生如地震等災難時，避免靠近本產品。由於本產品可能會翻覆或掉落而造成傷害，因此請迅速遠離本產品並前往安全處。

#### 須知

- 請勿用力按壓揚聲器單元或本產品的織物覆蓋部分。
- 請勿在本產品附近放置易受磁性影響的物品（例如硬碟驅動器或磁卡）。條形音箱的磁效應可能會損壞物品或其記錄的數據。
- 請勿在變得極熱（如陽光直射或靠近加熱器）或極冷、容易遭受大量灰塵或振動的地方使用此產品。若未遵守這一點，可能會導致此產品的面板變形，內部組件發生故障或運作變得不穩定。
- 如果使用無線功能，請避免將此產品安裝在金屬牆壁或金屬書桌、微波爐或其他無線網絡裝置的附近。障礙物會縮短發射距離。

## ■ 連接的注意事項



### 警告

- 使用本產品上標印的電源供應電壓。若未插接正確的AC插座，可能會引起火災、觸電或故障。
- 確認使用隨附的電源線。請勿將隨附的電源線用於其他裝置。若未注意到這一點，可能會引起火災、觸電或故障。
- 切勿使用潮濕的雙手插入或拔掉電源插頭。請勿使用潮濕的雙手操作本產品。若未注意到這一點，可能會造成觸電或故障。
- 若有閃電，切勿碰觸插頭或電源線。若未注意到這一點，可能會造成觸電。
- 設置本產品時，請確保使用的AC插座位於方便使用的地方。若發生某些問題或故障，請立即切斷電源開關，將插頭與AC插座中斷連接。即使已經關閉電源開關，只要電源線還插接在牆壁的AC插座上，本產品就還沒有與電源中斷連接。
- 如果長時間不使用本產品，務必從AC插座拔掉電源插頭。若未注意到這一點，可能會引起火災或故障。
- 定期檢查插頭，清除任何累積的髒污或灰塵。若未注意到這一點，可能會引起火災或造成觸電。



### 注意

- 當插頭插入AC插座時若感覺鬆動，切勿使用此插座。若未注意到這一點，可能會引起火災、觸電或燒燙傷。
- 當斷開電源插頭時，務必握住插頭而不是電源線。拔電源線會造成損壞，造成觸電或引起火災。
- 直接將插頭穩固地整個插入AC插座。使用本產品時若插頭未充分插入插座，會導致灰塵累積在插頭上，引起火災或燒燙傷。

### 須知

- 若連接外部裝置，務必徹底閱讀各裝置的用戶指南並根據說明來進行連接。未能根據說明正確處理裝置會造成故障。
- 請勿將本產品連接至工業裝置。本產品係設計用於連接至消費者用途的裝置。連接到工業裝置可能會造成本產品故障。

## 安裝條形音箱

- 在安裝條形音箱之前，務必閱讀以下注意事項。
  - “準備的注意事項” (p.19)

按照下圖所示安裝條形音箱。

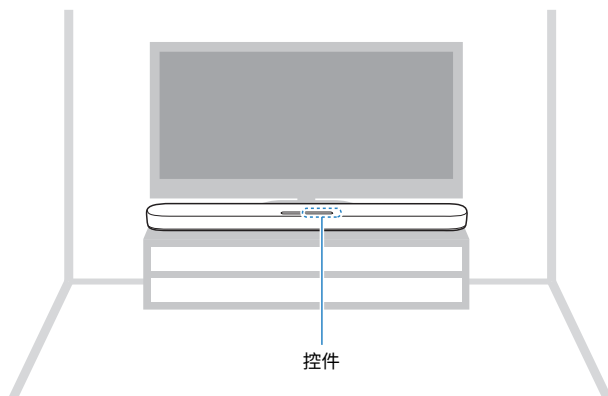

### 註

條形音箱也可以安裝在牆上。

### 相關連接

“將條形音箱安裝在牆上（適用於合格的維修人員）” (p.89)

## 連接電視

### 僅使用隨附的數位光纖音訊纜線連接電視

- 在連接外部低音揚聲器之前，務必閱讀以下注意事項。
  - “準備的注意事項” (p.19)

使用隨附的數位光纖音訊纜線連接電視。

#### 1 將電視連接到條形音箱。

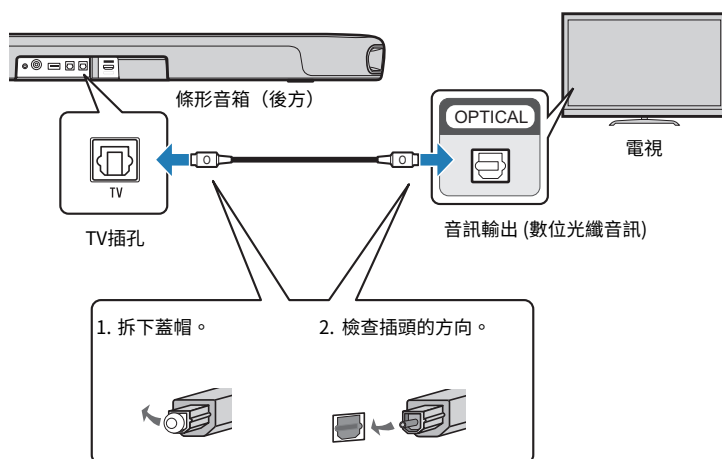

#### 2 將條形音箱連接到電源。

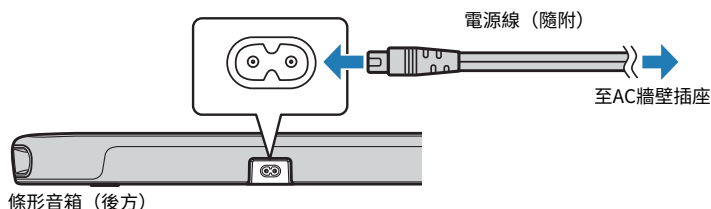

#### 註

將AV裝置 (例如機頂盒) 連接到電視。

## 使用HDMI纜線（另售）連接電視

- 在連接外部低音揚聲器之前，務必閱讀以下注意事項。
  - “準備的注意事項” (p.19)

如果透過HDMI纜線連接電視，則可以使用電視的遙控器透過HDMI控制功能來控制條形音箱。

### ■ Audio Return Channel (ARC) 相容的電視

使用ARC相容的HDMI纜線（另售）連接Audio Return Channel (ARC) 相容的電視。

#### 1 將電視連接到條形音箱。

將HDMI纜線連接到電視上支援Audio Return Channel (ARC) 相容的插孔（標記為“ARC”）。

HDMI OUT / TV (ARC) 插孔

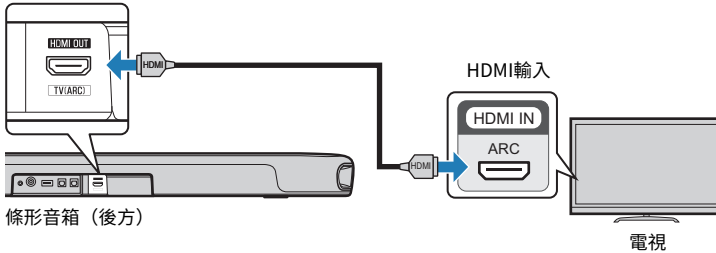

#### 2 將條形音箱連接到電源。

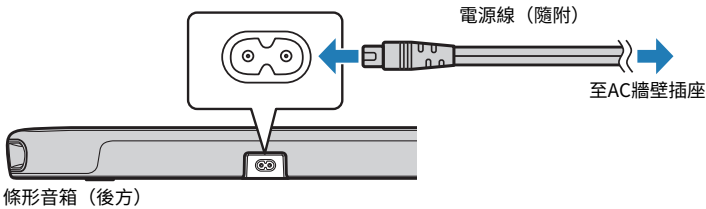

### ■ 不支援Audio Return Channel (ARC) 的電視

使用HDMI纜線（另售）和隨附的數位光纖音訊纜線連接電視。

## 1 將電視連接到條形音箱。

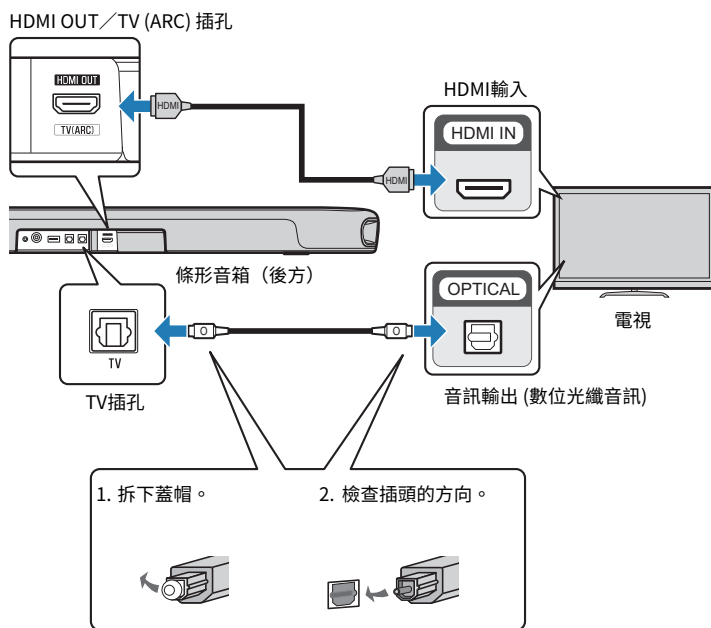

## 2 將條形音箱連接到電源。

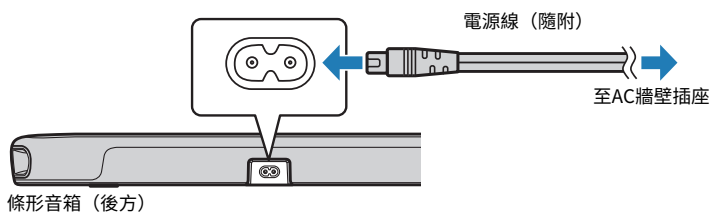

### 註

- 若要啟動Audio Return Channel (ARC)，請啟用條形音箱的HDMI控制功能。（此功能的原廠設定為啟用。）
- 使用19接腳的HDMI纜線（附有HDMI標記）。
- 使用盡可能短的纜線，以防訊號品質降低。
- 將AV裝置（例如機頂盒）連接到電視。

### 相關連接

“啟用／停用HDMI控制功能” (p.44)

## 連接音訊裝置

- 在連接音訊裝置之前，務必閱讀以下注意事項。
  - “準備的注意事項” (p.19)

配備音訊輸出插孔的裝置可以直接連接到條形音箱。

### ■ 附有數位光纖音訊輸出插孔的裝置

使用數位光纖音訊纜線連接音訊裝置。

#### 1 將音訊裝置連接到條形音箱。

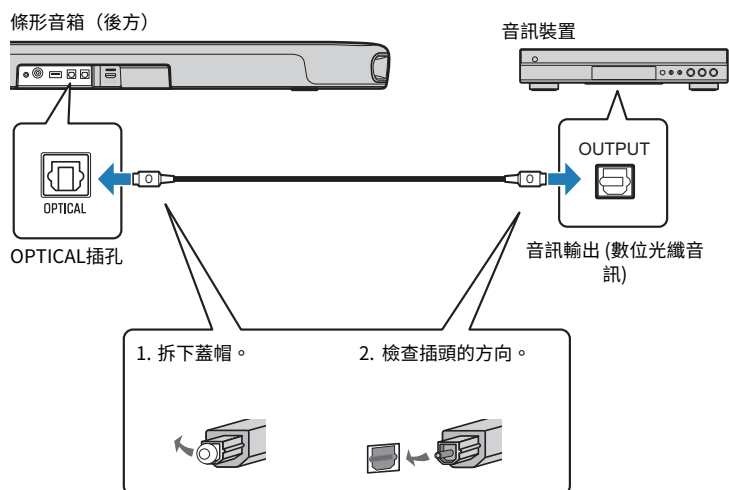

#### 2 將條形音箱連接到電源。

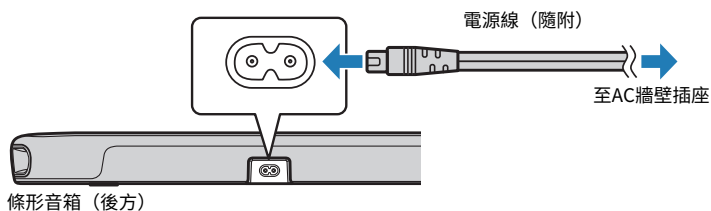

#### 註

當連接配備有視訊輸出的裝置時，將視訊輸出插孔直接連接到電視上的視訊輸入插孔。

## 連接外部低音揚聲器

- 在連接外部低音揚聲器之前，務必閱讀以下注意事項。
  - “準備的注意事項” (p.19)

條形音箱具有內建超低音揚聲器。然而，可以連接附有內建擴大機的外部超低音揚聲器，以進一步增強低頻聲音。

### 1 將外部超低音揚聲器連接到條形音箱。

使用單聲道纜線（另售）連接外部超低音揚聲器。

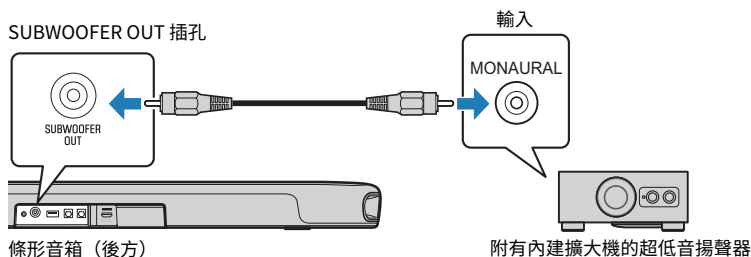

### 2 將條形音箱連接到電源。

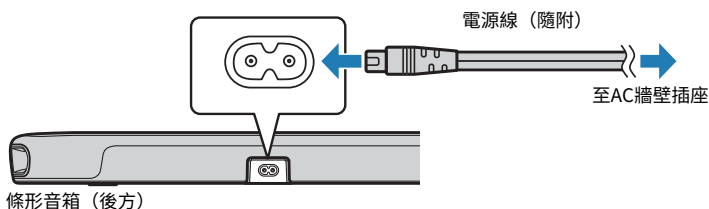

#### 註

音訊從內建超低音揚聲器和外部超低音揚聲器輸出。

## 準備遙控器

嘗試使用遙控器之前，請取出電池絕緣條。

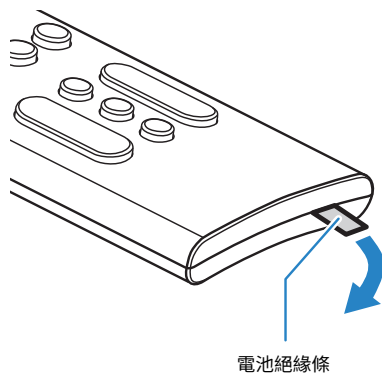

### 相關連接

“如何更換遙控器電池” (p.70)

## 開啟和關閉條形音箱

開啟和關閉條形音箱。

### 1 按 。

按下按鈕開啟和關閉條形音箱。

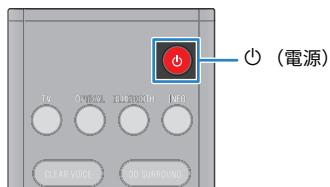

條形音箱開啟時，所有的指示燈均會亮起，然後某些指示燈會保持亮燈以顯示設定狀態（正常顯示）。



當條形音箱關閉時，指示燈熄滅。

# 播放

## 播放期間的基本控制

本節介紹播放期間可用的基本控制操作。

### ■ 選擇一個輸入源

按以下按鈕之一。

- TV 按鈕：來自電視的音訊
- OPTICAL 按鈕：來自連接到 OPTICAL 輸入插孔的裝置的音訊
- BLUETOOTH 按鈕：來自Bluetooth裝置的音訊

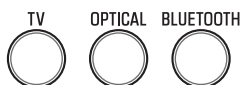

所選的輸入源按鈕的指示燈亮起。



指示燈之一亮起

### ■ 調整音量

按 VOLUME (+/-) 調整音量。



亮起的指示燈數量變化以顯示音量電平。





調高音量 (+)



降低音量 (-)

如果音訊正從電視揚聲器和條形音箱兩者輸出時，將電視靜音。

## 播放 > 播放期間的基本控制

要暫時使條形音箱靜音，請按 。要取消靜音，請再次按  或按 VOLUME (+/-)。



靜音時，指示燈將顯示以下內容。



閃爍

### 相關連接

- “環繞播放” (p.32)
- “立體聲播放” (p.33)
- “清晰地播放人聲（語音清晰）” (p.35)
- “享受增強的低音音效（低音延伸）” (p.36)
- “收聽來自 Bluetooth® 裝置的音訊” (p.37)

## 根據您的喜好調整聲音

### 本產品的聲音功能

---

本產品的聲音功能如下：

#### ■ 聲音模式

本產品可讓您在以下模式享受聆聽音訊。

##### STANDARD

此聲音模式最適合一般內容，例如體育、情境喜劇和真人秀。執行環繞播放。

##### MOVIE

此聲音模式最適合電影。執行環繞播放。

##### GAME

此聲音模式最適合視訊遊戲。執行環繞播放。

##### STEREO

2聲道立體聲播放。

#### ■ 聲音設定

本產品提供以下聲音功能。

##### 3D環繞

當啟用3D環繞功能時，虛擬的3D環繞聲技術“DTS Virtual:X”可讓您從水平方向和不同高度聽到環繞聲。

##### 語音清晰

啟用語音清晰功能時，可以更輕易地聽到音訊中的人聲。對於使用大量背景音樂和音效的電影或戲劇，建議使用此功能。

##### 低音延伸

啟用低音延伸功能時，低音會增強並變得更強大。

##### 相關連接

- “環繞播放” (p.32)
- “立體聲播放” (p.33)
- “清晰地播放人聲（語音清晰）” (p.35)
- “享受增強的低音音效（低音延伸）” (p.36)

播放 > 根據您的喜好調整聲音

## 環繞播放

按 STANDARD、MOVIE 或 GAME 在該聲音模式下切換到環繞播放。根據觀看或收聽的內容選擇您偏好的聲音模式。



### ■ 啟用或停用3D環繞

按 3D SURROUND 啟用或停用3D環繞。



亮起綠色：啟用3D環繞  
亮起白色：停用3D環繞

### 相關連接

“本產品的聲音功能” (p.31)

播放 > 根據您的喜好調整聲音

## 立體聲播放

---

按 STEREO 切換到2聲道立體聲播放。

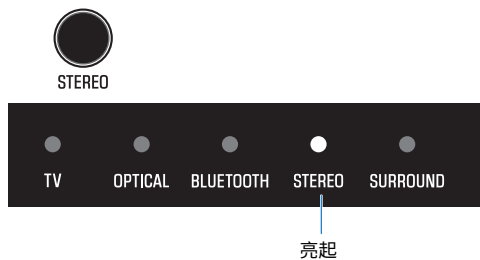

### 相關連接

“本產品的聲音功能” (p.31)

播放 > 根據您的喜好調整聲音

## 調整超低音揚聲器的音量

---

僅調整超低音揚聲器的音量。整個系統的音量維持不變。

按 SUBWOOFER (+/-) 調整音量。



SUBWOOFER

亮起的指示燈變化以顯示音量電平。



音量調低 (-)

音量調高 (+)

播放 > 根據您的喜好調整聲音

## 清晰地播放人聲（語音清晰）

啟用語音清晰功能時，可以更輕易地聽到音訊中的人聲。對於使用大量背景音樂和音效的電影或戲劇，建議使用此功能。

按 CLEAR VOICE 啟用或停用此功能。

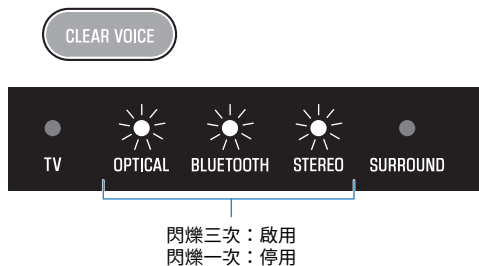

### 註

按 INFO 確認語音清晰功能是啟用還是停用。

### 相關連接

“顯示音訊訊號的類型和功能設定” (p.42)

播放 > 根據您的喜好調整聲音

## 享受增強的低音音效（低音延伸）

啟用低音延伸功能時，低音會增強並變得更強大。

按 BASS EXT 啟用或停用此功能。



閃爍三次：啟用  
閃爍一次：停用

### 註

按 INFO 確認低音延伸功能是啟用還是禁用。

### 相關連接

“顯示音訊訊號的類型和功能設定” (p.42)

## 收聽來自 Bluetooth® 裝置的音訊

可以透過條形音箱播放來自Bluetooth裝置的音訊內容。



### 1 按 BLUETOOTH 將輸入源切換為Bluetooth。



條形音箱進入連接等待狀態，並且 BLUETOOTH 指示燈閃爍。

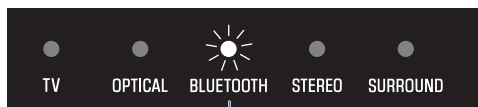

閃爍

### 2 在Bluetooth裝置上，啟用Bluetooth功能。

### 3 選擇Bluetooth裝置上的條形音箱。

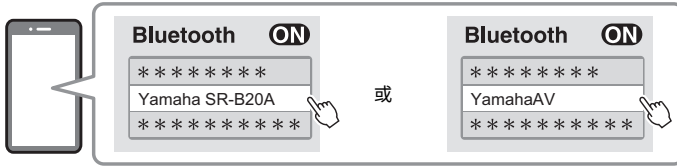

建立連接後，條形音箱上的 BLUETOOTH 指示燈停止閃爍並開始亮起藍色。

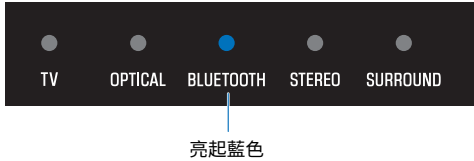

### 4 開始在Bluetooth裝置上播放。

條形音箱將開始播放來自Bluetooth裝置的音訊。

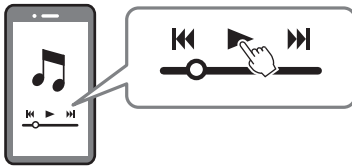

#### 註

- “Compressed Music Enhancer” 在Bluetooth裝置播放期間啟用，以重現音訊在壓縮之前所具有的豐富、深沉的聲音。
- 啟用Bluetooth功能可讓條形音箱在與Bluetooth裝置執行連接操作時自動開啟。
- 如果之前已連接過其他Bluetooth裝置，則當輸入源切換到Bluetooth時，條形音箱將連接到上次連接的裝置。
- 如果執行以下操作之一，Bluetooth連接會被終止。
  - Bluetooth裝置上的Bluetooth功能關閉。
  - 按住條形音箱遙控器上的BLUETOOTH 至少五秒。
  - 在條形音箱上選擇了Bluetooth以外的輸入源。
  - 條形音箱關閉。
- 必要時調整Bluetooth裝置的音量電平。
- 在條形音箱的10公尺內執行Bluetooth裝置操作。

#### 相關連接

“啟用／停用Bluetooth待機功能” (p.47)

### ■ 切換Bluetooth裝置以進行播放（多點連接）

條形音箱可以同時連接到兩台Bluetooth裝置。在Bluetooth裝置之間很容易切換以進行播放。

播放 > 收聽來自 Bluetooth® 裝置的音訊

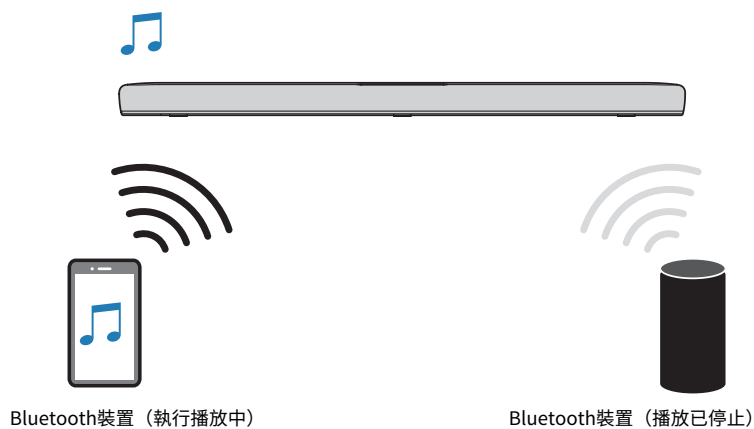

執行以下步驟在要播放的裝置之間切換。

- 1 停止在Bluetooth裝置上播放。**
- 2 在其他Bluetooth裝置上開始播放。**

在條形音箱可以聽到來自其他Bluetooth裝置的音訊。

**註**

連接新的Bluetooth裝置時，請解除當前連接的Bluetooth裝置，然後再連接新裝置。

# 附加功能

## 變更指示燈的亮度 (Dimmer)

將條形音箱的指示燈的亮度更改為以下三個級別之一：「明亮」、「暗淡」或「關閉」。亮度的原廠設定為「暗淡」。

**1** 開啟條形音箱。

**2** 按 DIM。



按下按鈕以「暗淡」、「關閉」和「明亮」的順序更改亮度。

### 註

指示燈在剛操作後會明亮地發光，然後在幾秒後變為指定的亮度。

## 使用電視的遙控器控制條形音箱（HDMI控制）

當條形音箱透過HDMI纜線連接到電視時，可以使用電視機的遙控器控制條形音箱。這稱為HDMI控制功能。

電視遙控器（示例）

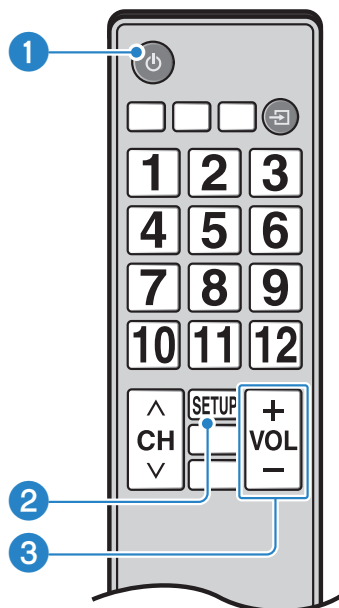

### 1 開啟和關閉電源

電視和條形音箱同時開啟／關閉。

### 2 切換音訊輸出裝置

音訊輸出裝置可以被切換到電視或條形音箱。控制操作因電視類型而異。

### 3 調整音量

當電視的音訊輸出設定為條形音箱時，可以調整條形音箱的音量。

## 相關連接

“啟用／停用HDMI控制功能”（p.44）

## 顯示音訊訊號的類型和功能設定

可以確認正在播放的音訊訊號的類型以及條形音箱功能的設定。

### 1 按 INFO。



按下INFO後，條形音箱上的指示燈將立即顯示以下有關音訊訊號的類型和功能設定的資訊三秒。

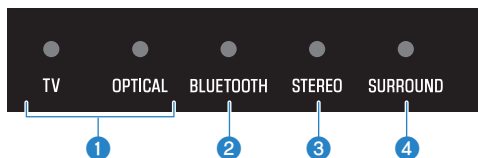

#### 1 音訊訊號的類型

TV 亮起白色：Dolby Digital

TV 亮起紅色：DTS

OPTICAL 亮起白色：AAC

TV 和 OPTICAL 熄滅：PCM或無輸入信號

#### 2 Dolby Pro Logic II是啟用或停用

亮起：啟用

熄滅：停用

#### 註

在環繞聲中播放2聲道立體聲訊號時，Dolby Pro Logic II會自動啟用。

#### 3 低音延伸功能是啟用或停用

亮起：啟用

熄滅：停用

#### 4 語音清晰功能是啟用或停用

亮起：啟用

熄滅：停用

## 使用應用程式控制條形音箱

透過在行動裝置上安裝專用的免費應用程式“Sound Bar Remote”，即可從行動裝置控制條形音箱。在App Store或Google Play搜尋“Sound Bar Remote”並將其安裝到行動裝置。



主要功能如下：

- 開啟／關閉電源、選擇輸入源、調整音量，以及調整超低音揚聲器音量
- 在聲音模式之間切換
- 啟用或停用3D環繞
- 啟用或停用低音延伸和語音清晰功能
- 更改指示燈的亮度 (Dimmer)

有關應用程式的詳情，請參閱App Store或Google Play上的應用程式說明。

### 註

- 條形音箱僅支援 Sound Bar Remote。無法使用其他應用程式（如 Sound Bar Controller）來控制條形音箱。
- 若要使用應用程式來控制條形音箱，請按照以下步驟在行動裝置上配置設定：
  - 啟用Bluetooth功能。
  - 對於Android裝置，配置設定以允許取得位置資訊。
- Sound Bar Remote 僅使用Android裝置的位置資訊來檢測條形音箱。您的個人資訊將不會被收集。

# 配置

## 啟用／停用HDMI控制功能

啟用HDMI控制功能即可使用電視的遙控器來控制條形音箱。

原廠設定：啟用

- 1 關閉條形音箱。
- 2 按住TV至少五秒。



HDMI控制功能從啟用切換為停用，或從停用切換為啟用。

指示燈會顯示如下套用的設定，並且條形音箱開啟。



亮起：啟用

熄滅：停用

### 註

若要啟動Audio Return Channel (ARC)，請啟用HDMI控制功能。

### 相關連接

- “使用HDMI纜線（另售）連接電視” (p.23)
- “連接音訊裝置” (p.25)
- “無法使用電視的遙控器控制條形音箱” (p.59)

## 啟用／停用自動電源待機功能

在以下任何情況下，啟用自動電源待機功能都會關閉條形音箱。

- 8小時無控制操作
- 20分鐘無音訊輸入和無控制操作

原廠設定根據機型而不同。

美國、加拿大、墨西哥、澳洲、中國和和台灣用機型：停用

歐洲、英國、韓國和其他地區用機型：啟用

**1** 關閉條形音箱。

**2** 在條形音箱上按住  的同時，按住  至少五秒。



自動電源待機功能從啟用切換為停用，或從停用切換為啟用。

指示燈會顯示如下套用的設定，並且條形音箱開啟。



亮起：停用  
熄滅：啟用

## 啟用／停用童鎖功能

鎖住條形音箱的控制可防止意外的操作（童鎖功能）。

原廠設定：停用（無童鎖）

- 1 關閉條形音箱。
- 2 按住INFO至少五秒。



童鎖功能從啟用切換為停用，或從停用切換為啟用。

指示燈會顯示如下套用的設定，並且條形音箱開啟。



亮起：啟用（童鎖）

熄滅：停用（無童鎖）

## 啟用／停用Bluetooth待機功能

啟用Bluetooth待機功能可讓條形音箱在Bluetooth裝置連接到條形音箱時自動開啟。

原廠設定：啟用

- 1 關閉條形音箱。
- 2 按住BLUETOOTH至少五秒。



Bluetooth待機功能從啟用切換為停用，或從停用切換為啟用。

指示燈會顯示如下套用的設定，並且條形音箱開啟。

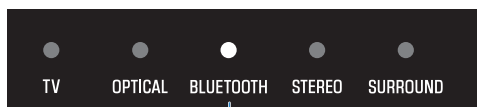

亮起：啟用  
熄滅：停用

## 啟用／禁用 Bluetooth 功能

Bluetooth功能可被停用。

原廠設定：啟用

- 1 關閉條形音箱。
- 2 按住DIM至少五秒。



Bluetooth功能從啟用切換為停用，或從停用切換為啟用。

指示燈會顯示如下套用的設定，並且條形音箱開啟。

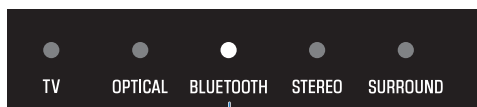



亮起：啟用  
熄滅：停用

## 設定動態範圍壓縮級別

壓縮音訊訊號的動態範圍（最大聲音和最安靜聲音之間的音量差異）可以更輕易地以低音量收聽。僅當正在播放Dolby Digital音訊訊號時，才會套用此設定。

原廠設定：無壓縮

- 1 關閉條形音箱。
- 2 按住以下按鈕之一至少5秒。

壓縮級別	功能	按住按鈕
最大壓縮	套用大量的動態範圍壓縮。	 STANDARD
標準壓縮	套用非常適合典型房間的動態範圍壓縮量。	 MOVIE
無壓縮	不套用動態範圍壓縮。	 GAME

動態範圍壓縮級別設定已更改。

如下圖所示，指示燈顯示套用的壓縮級別設定，並且條形音箱開啟。

壓縮級別	指示燈
最大壓縮	 TV    OPTICAL    BLUETOOTH    STEREO    SURROUND 亮起紅色
標準壓縮	 TV    OPTICAL    BLUETOOTH    STEREO    SURROUND 亮起白色
無壓縮	 TV    OPTICAL    BLUETOOTH    STEREO    SURROUND 亮起白色

## 初始化條形音箱

將條形音箱的設定重置為出廠預設。

- 1 條形音箱關閉。
- 2 在條形音箱上按住  的同時，按住  直到所有指示燈閃爍。



執行初始化。當初始化完成時，指示燈將顯示以下內容。



閃爍（初始化完成）

## 故障排除

### 發生任何問題時請先檢查以下內容

條形音箱運作異常時，確保以下事項。

- 所有裝置的電源線已牢固連接至AC牆壁插座。
- 條形音箱、電視和AV裝置已開啟。
- 每條纜線的接頭是否已牢固地插入每台裝置的插孔中。

## 發生問題時：電源或整體功能

### 電源突然關閉

● **自動電源待機功能關閉了條形音箱。**

在以下任何情況下，啟用自動電源待機功能都會自動關閉條形音箱。

- 8小時無控制操作
- 20分鐘無音訊輸入和無控制操作

再次開啟條形音箱。自動電源待機功能可被停用。

- “啟用／停用自動電源待機功能” (p.45)

● **保護電路已啟動。（條形音箱上的 TV 指示燈閃爍紅色。）**

確認所有連接都正確後，再次開啟條形音箱。如果電源仍然頻繁關閉，請從AC牆壁插座拔下電源線，並聯絡最近的Yamaha授權經銷商或服務中心。

## 無法接通電源

---

- **已連續3次啟動保護電路。**

為保護產品，電源不能打開。請從AC牆壁插座拔下電源線，並聯絡最近的Yamaha授權經銷商或服務中心。

## 無法從條形音箱的控制執行任何操作

---

- 條形音箱的控制已鎖住。
  - 解鎖條形音箱的控制。
    - “啟用／停用童鎖功能” (p.46)

## 儘管電源已打開，所有指示燈均熄滅（電源似乎已關閉）

---

- 指示燈亮度設定為「關閉」。
  - 更改亮度。
    - “變更指示燈的亮度 (Dimmer)” (p.40)

## 條形音箱無法正確運作

---

- 內部微電腦因外部電擊（如閃電或過量靜電）或供電電壓的下降而突然停止。
  - 按下條形音箱背面的重置按鈕至少10秒，以強制條形音箱關閉。等待至少10秒，然後再次開啟條形音箱。

## 條形音箱自行開啟

---

- 另一台Bluetooth裝置正在附近運行。
  - 終止與條形音箱的Bluetooth連接。
    - “收聽來自 Bluetooth® 裝置的音訊” (p.37)

## 無法使用遙控器控制條形音箱

---

- **條形音箱超出了操作範圍。**
  - 請在操作範圍內使用遙控器。
    - “遙控器部件名稱” (p.14)
- **電池電量耗盡。**
  - 更換新的電池。
    - “如何更換遙控器電池” (p.70)
- **條形音箱的遙控器感應器受到陽光直射或強光照射。**
  - 調整光線角度或重新擺放條形音箱。

## 無法使用電視的遙控器控制條形音箱

---

### ● HDMI控制功能未正確配置。

確認設定已正確配置如下：

- 條形音箱的HDMI控制功能已啟用。
- HDMI控制功能在電視上啟用。
- 在電視的HDMI設定，音訊輸出目的地被設定為電視的內建揚聲器以外的選項。

如果無法使用電視的遙控器控制條形音箱，請執行以下內容。

- 關閉條形音箱和電視，然後重新打開它們。
- 從AC牆壁插座拔出條形音箱的電源線，以及透過HDMI纜線連接到條形音箱的外部裝置的電源線。大約30秒後重新插入它們。

### 相關連接

“啟用／停用HDMI控制功能” (p.44)

### ● 電視不支援條形音箱的控制功能。

即使您的電視支援HDMI控制功能，某些功能也可能無法使用。有關詳情，請參閱電視隨附的說明書。

## 發生問題時：音訊

### 無聲音

- **您正嘗試播放的輸入源未被選擇。**
  - 選擇一個正確的輸入源。
    - “播放期間的基本控制” (p.29)
- **靜音功能已啟動。**
  - 取消靜音功能。
    - “播放期間的基本控制” (p.29)
- **音量太低。**
  - 調高音量。
    - “播放期間的基本控制” (p.29)
- **條形音箱的電源線未正確連接。**
  - 確保條形音箱的電源線正確地連接到AC牆壁插座。
- **一個輸入插孔連接到另一個輸入插孔。**
  - 將條形音箱上的輸入插孔連接到AV裝置上的輸出插孔。
- **輸入了條形音箱無法播放的訊號。**
  - 將電視或AV裝置上的數位音訊輸出設定更改為條形音箱支援的音訊訊號類型。
    - “支援的數位音訊訊號格式” (p.75)
- **HDMI控制功能已停用。**
  - 僅當使用HDMI纜線將支援ARC (Audio Return Channel) 的電視連接到條形音箱時，啟用HDMI控制功能。
    - 若要在停用HDMI控制功能時從條形音箱輸出音訊，請透過數位光纖音訊纜線將電視的音訊輸出插孔連接到條形音箱的 TV 插孔（數位光纖）。
    - “啟用／停用HDMI控制功能” (p.44)
    - “使用HDMI纜線（另售）連接電視” (p.23)
- **啟用了HDMI控制的電視的音訊輸出目的地被設定為電視的內建揚聲器。**
  - 在電視的HDMI設定，將音訊輸出目的地設定為電視內建揚聲器以外的選項。

## 超低音揚聲器無聲音

---

- **播放源不包含超低音揚聲器聲道訊號或低頻訊號。**
  - 嘗試播放含有超低音揚聲器聲道訊號的內容，以查看是否可以從超低音揚聲器聽到任何聲音。
- **超低音揚聲器的音量太小。**
  - 調高低音揚聲器的音量。
    - “調整超低音揚聲器的音量” (p.34)

## 條形音箱開啟時音量降低

---

● **自動音量調整功能已啟動。**

為防止意外的音量過大，如果在音量設於高的狀態下關閉了條形音箱，則下次開啟條形音箱時會自動調整音量。必要時調高音量。

- “播放期間的基本控制” (p.29)

## 沒有環繞效果

---

- **立體聲播放被選擇。**
  - 選擇環繞播放。
    - “環繞播放” (p.32)
- **音量太低。**
  - 調高音量。
    - “播放期間的基本控制” (p.29)
- **電視或 AV 裝置設定為僅輸出 2 聲道音訊（如 PCM）。**
  - 更改電視或AV裝置上的音訊輸出設定以輸出位元流音訊訊號。
- **聲音也從電視內建揚聲器中聽到。**
  - 將電視的音量完全調低。
- **您正在從非常靠近條形音箱的位置聆聽聲音。**
  - 您應該在距離條形音箱一段距離的位置聆聽。

## 可聽見雜訊

---

- 條形音箱離另一台數位或高頻裝置太近。  
將這些裝置移離條形音箱。

## 發生問題時：Bluetooth®

### 條形音箱無法連接到Bluetooth®裝置

- **Bluetooth未被選為條形音箱的輸入源。**
  - 選擇Bluetooth作為輸入源。
    - “收聽來自 Bluetooth® 裝置的音訊” (p.37)
- **條形音箱距離Bluetooth裝置太遠。**
  - 將Bluetooth裝置移至條形音箱附近。
- **發射電磁波的裝置（例如微波爐或無線裝置等）位於附近。**
  - 請勿在發射電磁波的裝置附近使用條形音箱。
- **您正在使用的Bluetooth裝置不支援A2DP設定檔。**
  - 使用支援A2DP設定檔的Bluetooth裝置。
- **Bluetooth裝置中登錄的連接設定檔未正常運作。**
  - 刪除Bluetooth裝置中的連接設定檔，然後將Bluetooth裝置連接到條形音箱。
- **Bluetooth適配器等裝置的密鑰不是“0000”。**
  - 使用密碼為“0000”的Bluetooth裝置。
- **條形音箱已經連接到另一台Bluetooth裝置（當首次連接Bluetooth裝置時）。**
  - 終止當前的Bluetooth連接，然後連接到新裝置。
- **條形音箱已經連接到兩台Bluetooth裝置（這些裝置以前曾經被連接到條形音箱）。**
  - 解除當前連接的Bluetooth裝置之一，然後連接到另一台裝置。
- **條形音箱的Bluetooth功能已停用。**
  - 啟用Bluetooth功能。
    - “啟用／禁用 Bluetooth 功能” (p.48)

## 聽不到聲音，或聲音從 Bluetooth® 裝置間歇性地切斷

---

- **Bluetooth裝置上的音量過低。**
  - 調高Bluetooth裝置的音量。
- **Bluetooth未被選為條形音箱的輸入源。**
  - 選擇Bluetooth作為輸入源。
    - “收聽來自 Bluetooth® 裝置的音訊” (p.37)
- **正在另一台Bluetooth裝置上執行播放。**
  - 在Bluetooth裝置上播放。
- **Bluetooth裝置上的音訊輸出目的地未設定為條形音箱。**
  - 選擇條形音箱作為Bluetooth裝置上的音訊輸出目的地。
- **與Bluetooth裝置的連接已終止。**
  - 再次連接到Bluetooth裝置。
- **條形音箱距離Bluetooth裝置太遠。**
  - 將Bluetooth裝置移至條形音箱附近。
- **發射電磁波的裝置（例如微波爐或無線裝置等）位於附近。**
  - 請勿在發射電磁波的裝置附近使用條形音箱。
- **正在另一台Bluetooth裝置上執行播放。**
  - 停止當前的播放，然後在其他Bluetooth裝置上執行播放。

## 發生問題時：應用程式

### 應用程式無法檢測到條形音箱

---

- **使用中的應用程式不受條形音箱支援。**  
條形音箱僅支援 Sound Bar Remote。Sound Bar Controller、Home Theater Controller和 MusicCast Controller 無法使用。
- **行動裝置上的Bluetooth功能已停用。**  
啟用行動裝置上的Bluetooth功能。
- **在Android裝置上取得位置資訊的功能已停用。**  
若要檢測到 Sound Bar Remote，請配置設定以允許取得Android裝置上的位置資訊。

## 其他處理

### 如何最小化待機耗電功率

---

更改設定如下：

- HDMI控制：停用
- Bluetooth待機：停用

#### 相關連接

- “啟用／停用HDMI控制功能” (p.44)
- “啟用／停用Bluetooth待機功能” (p.47)

## 遙控器電池的注意事項

在更換新的遙控器電池之前，務必閱讀以下注意事項。務必遵守注意事項。



### 警告

- 本產品隨附的遙控器包含硬幣/鈕扣電池。請勿吞食硬幣型/鈕扣型電池。妥善保管新舊電池，使其遠離兒童。如果電池槽無法關緊，請使其遠離兒童。若吞食硬幣/鈕扣電池，就會在 2 小時內造成嚴重的內部燙傷並可導致死亡。若您認為電池可能已被吞食或置於體內任何部位，請即刻就醫。
- 切勿將電池丟入火焰中。切勿將電池暴露在高溫中，例如直射的陽光或是火焰。請勿對隨附的電池充電。電池可能會爆炸或洩漏，引起火災或傷害。
- 切勿拆解電池。若電池洩漏，避免碰觸洩漏的液體。若電池的內容物沾染到雙手或是眼睛，會造成失明或化學灼傷。若電池液體一旦接觸到眼睛、嘴巴或皮膚，立即以清水沖洗，迅速就醫。



### 注意

- 請勿使用指定以外的電池。否則可能會引起火災或燒燙傷、或導致液體洩漏，從而造成皮膚發炎。
- 插入電池時，務必確認電池的正負極符合標示的+/-極符號。未能做到這一點可能會引起火災、燒燙傷、或是由於液體洩漏而起火燃燒。
- 電池電量耗盡時，或是長時間未使用條形音箱時，請移除遙控器上的電池，以防止電池液體的可能洩漏。
- 切勿將電池放在口袋或袋子裡，或是與金屬一起攜帶或存放。電池可能會短路、爆炸或洩漏，引起火災或傷害。
- 存放或丟棄電池時，在端子區域貼上膠帶或是其他保護以便絕緣。將其與其他電池或金屬物質混在一起可能會引起火災、燒燙傷、或是由於液體洩漏而起火燃燒。

## 如何更換遙控器電池

- 在更換新的電池之前，務必閱讀以下注意事項。
- “遙控器電池的注意事項” (p.69)

電池電量耗盡時，無法再用遙控器控制條形音箱。更換新的電池。

### 1 按箭頭方向滑動蓋子將其取下。

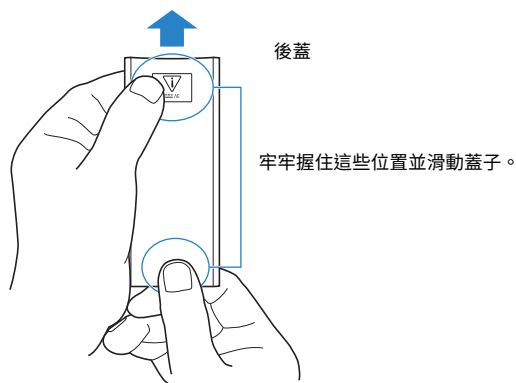

### 2 取下舊電池並插入新電池。

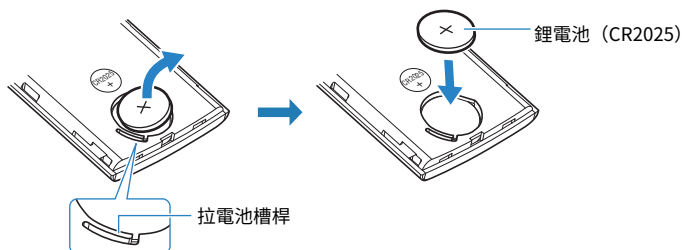

### 3 沿箭頭方向將蓋子滑回其位置。

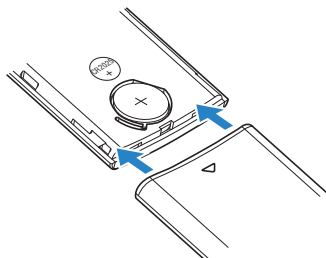

## 如何重置條形音箱

---

透過執行以下操作來重置條形音箱。

### ■ 強制條形音箱關閉

按下條形音箱背面的重置按鈕至少10秒。條形音箱被強制關閉。

### ■ 初始化條形音箱

參閱以下說明，將條形音箱的設定重置為出廠預設。

“初始化條形音箱” (p.50)

# 附錄

## 條形音箱的規格

條形音箱的規格如下。

### 放大器部分

---

額定輸出功率

- 左／右前方 30 W × 2 聲道
- 超低音揚聲器 60 W

### 揚聲器部分

---

左／右前方

- 類型 聲學懸掛式 (無磁屏蔽)
- 驅動器 5.5 cm 圓錐 x 2
- 頻率響應 160 Hz~22 kHz
- 阻抗 6 Ω

高音喇叭

- 類型 聲學懸浮式 (磁屏蔽)
- 驅動器 2.5 cm 圓頂 x 2
- 頻率響應 7 kHz~23 kHz
- 阻抗 6 Ω

超低音揚聲器

- 類型 低音反射型 (無磁屏蔽)
- 驅動器 7.5 cm 圓錐 x 2
- 頻率響應 55 Hz~160 Hz
- 阻抗 3 Ω (6 Ω × 2)

### 解碼器

---

支援的音訊訊號

(HDMI (ARC)/光纖輸入)

PCM (最高2聲道)  
Dolby Digital (最高5.1聲道)  
DTS Digital Surround (最高5.1聲道)

### 輸入插孔

---

數位 (光纖)

2 (TV, OPTICAL)

## 輸出插孔

HDMI	1 (HDMI OUT/TV (ARC))
Analog (RCA/單聲道)	1 (SUBWOOFER OUT)

## 其他插孔

USB	1 (UPDATE ONLY)
-----	-----------------

## Bluetooth

功能	信宿功能 (源設備至本機)
Bluetooth版本	版本5.0
受支援的檔案	A2DP
支援的解碼器	接收功能: SBC, AAC
Bluetooth Class	Bluetooth Class 1
範圍 (視線)	約10 m
受支援的內容保護方法	SCMS-T (信宿功能)
英國和歐洲用機型	
• 廣播頻率	2402 MHz~2480 MHz
• 最大輸出功率(EIRP)	9.7 dBm (9.3 mW)

## 一般

電源	
• 美國、加拿大、台灣和墨西哥用機型	AC 100~120 V, 50/60 Hz
• 英國、歐洲和其他地區用機型	AC 100~240 V, 50/60 Hz
耗電功率	25 W (額定)
待機耗電功率	
• [美國、加拿大、台灣和墨西哥用機型]	
• HDMI控制/Bluetooth待機：關閉	0.2 W
• HDMI控制/Bluetooth待機：開啟	0.5 W
• [英國、歐洲和其他地區用機型]	
• HDMI控制/Bluetooth待機：關閉	0.2 W
• HDMI控制/Bluetooth待機：開啟	0.5 W

## 附錄 > 條形音箱的規格

---

### 尺寸 (寬x高x深)

- 將條形音箱安裝在電視等的前面
- 用墊塊將條形音箱安裝在牆上

910 × 53 × 131 mm

910 × 131 × 62 mm

---

### 重量

3.2 kg

### 註

本用戶指南的內容為印製日期的最新規格。若要取得最新版本的用戶指南，請至Yamaha網站下載。

## 支援的數位音訊訊號格式

本產品支援以下數位音訊訊號。

### TV, OPTICAL和 TV (ARC)

音訊格式	詳情
2聲道線性PCM	2聲道，32/44.1/48/88.2/96 kHz，16/20/24位元
位元流	Dolby Digital, DTS Digital Surround

### 註

本用戶指南的內容為印製日期的最新規格。最新版本的用户指南可從Yamaha網站下載。

## 指示燈顯示列表

本產品（條形音箱）的指示燈主要透過以下方式顯示資訊：

### 註

本文件如下顯示指示燈的發光狀態：



熄滅



亮起



閃爍

### 關機狀態



### 正常播放狀態

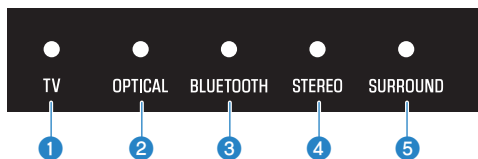

#### 1 TV

亮起：播放來自電視的音訊

#### 2 OPTICAL

亮起：播放來自 OPTICAL 輸入插孔的音訊

#### 3 BLUETOOTH

亮起藍色：Bluetooth裝置連接已建立  
閃爍白色：Bluetooth裝置連接等待狀態

#### 4 STEREO

亮起：立體聲播放

## 5 SURROUND

亮起綠色：環繞播放（啟用3D環繞）

亮起白色：環繞播放（停用3D環繞）

熄滅：立體聲播放

## ■ 靜音狀態



## ■ 發生錯誤



閃爍紅色

## 註

- 當指示燈的亮度設定為「關閉」時，指示燈僅在控制操作期間亮起。
- 有關更改設定時指示燈將顯示的內容，請參閱各設定的說明。

## 相關連接

- “播放期間的基本控制” (p.29)
- “顯示音訊訊號的類型和功能設定” (p.42)
- “變更指示燈的亮度 (Dimmer)” (p.40)
- “發生問題時：電源或整體功能” (p.52)

## 商標

### DOLBY AUDIO

由Dolby Laboratories授權製造。

Dolby、Dolby Audio、Pro Logic和雙D符號是Dolby Laboratories的商標。



有關DTS專利，請造訪 <http://patents.dts.com>。

由DTS, Inc.授權製造。DTS、符號、DTS與符號符號、DTS Digital Surround和DTS Virtual:X是DTS, Inc.在美國和/或其他國家的註冊商標或商標。

© DTS, Inc. 保留所有權利。

### HDMI™

HIGH-DEFINITION MULTIMEDIA INTERFACE

HDMI、HDMI高畫質多媒體介面及HDMI 標誌為HDMI Licensing Administrator, Inc.在美國及其他國家的商標或註冊商標。

### Bluetooth®

Bluetooth®字標和標誌是Bluetooth SIG, Inc.擁有的註冊商標，Yamaha公司對此等標記的任何使用均已取得授權。其他商標和商品名均歸其各自的所有者所有。

## 關於第三方軟體程式

本條形音箱使用以下第三方軟體程式。

- CMSIS
- CMSIS Device
- STM32F4 HAL
- FatFS
- STM32\_USB\_Host\_Library
- GNU LIBRARY

有關各軟體程式的版權和授權協議條款和條件，請參閱以下內容。

### 註

根據各程式的權利人的要求，原始文本（英文）按原樣列出。

#### ■ CMSIS

Copyright © 2009 - 2017 ARM LIMITED All rights reserved.

Redistribution and use in source and binary forms, with or without modification, are permitted provided that the following conditions are met:

- Redistributions of source code must retain the above copyright notice, this list of conditions and the following disclaimer.
- Redistributions in binary form must reproduce the above copyright notice, this list of conditions and the following disclaimer in the documentation and/or other materials provided with the distribution.
- Neither the name of ARM nor the names of its contributors may be used to endorse or promote products derived from this software without specific prior written permission.

THIS SOFTWARE IS PROVIDED BY THE COPYRIGHT HOLDERS AND CONTRIBUTORS "AS IS" AND ANY EXPRESS OR IMPLIED WARRANTIES, INCLUDING, BUT NOT LIMITED TO, THE IMPLIED WARRANTIES OF MERCHANTABILITY AND FITNESS FOR A PARTICULAR PURPOSE ARE DISCLAIMED. IN NO EVENT SHALL COPYRIGHT HOLDERS AND CONTRIBUTORS BE LIABLE FOR ANY DIRECT, INDIRECT, INCIDENTAL, SPECIAL, EXEMPLARY, OR CONSEQUENTIAL DAMAGES (INCLUDING, BUT NOT LIMITED TO, PROCUREMENT OF SUBSTITUTE GOODS OR SERVICES; LOSS OF USE, DATA, OR PROFITS; OR BUSINESS INTERRUPTION) HOWEVER CAUSED AND ON ANY THEORY OF LIABILITY, WHETHER IN CONTRACT, STRICT LIABILITY, OR TORT (INCLUDING NEGLIGENCE OR OTHERWISE) ARISING IN ANY WAY OUT OF THE USE OF THIS SOFTWARE, EVEN IF ADVISED OF THE POSSIBILITY OF SUCH DAMAGE.

#### ■ CMSIS Device

Copyright © 2017 STMicroelectronics.

Redistribution and use in source and binary forms, with or without modification, are permitted provided that the following conditions are met:

1. Redistributions of source code must retain the above copyright notice, this list of conditions and the following disclaimer.

2. Redistributions in binary form must reproduce the above copyright notice, this list of conditions and the following disclaimer in the documentation and/or other materials provided with the distribution.

3. Neither the name of STMicroelectronics nor the names of its contributors may be used to endorse or promote products derived from this software without specific prior written permission.

THIS SOFTWARE IS PROVIDED BY THE COPYRIGHT HOLDERS AND CONTRIBUTORS "AS IS" AND ANY EXPRESS OR IMPLIED WARRANTIES, INCLUDING, BUT NOT LIMITED TO, THE IMPLIED WARRANTIES OF MERCHANTABILITY AND FITNESS FOR A PARTICULAR PURPOSE ARE DISCLAIMED. IN NO EVENT SHALL THE COPYRIGHT HOLDER OR CONTRIBUTORS BE LIABLE FOR ANY DIRECT, INDIRECT, INCIDENTAL, SPECIAL, EXEMPLARY, OR CONSEQUENTIAL DAMAGES (INCLUDING, BUT NOT LIMITED TO, PROCUREMENT OF SUBSTITUTE GOODS OR SERVICES; LOSS OF USE, DATA, OR PROFITS; OR BUSINESS INTERRUPTION) HOWEVER CAUSED AND ON ANY THEORY OF LIABILITY, WHETHER IN CONTRACT, STRICT LIABILITY, OR TORT (INCLUDING NEGLIGENCE OR OTHERWISE) ARISING IN ANY WAY OUT OF THE USE OF THIS SOFTWARE, EVEN IF ADVISED OF THE POSSIBILITY OF SUCH DAMAGE.

### ■ STM32F4 HAL

Copyright © 2017 STMicroelectronics. All rights reserved.

This software component is licensed by ST under BSD 3-Clause license, the "License"; You may not use this file except in compliance with the License. You may obtain a copy of the License at: <https://opensource.org/licenses/BSD-3-Clause>

### ■ FatFS

Copyright © 2017, ChaN, all right reserved.

FatFs module is an open source software. Redistribution and use of FatFs in source and binary forms, with or without modification, are permitted provided that the following condition is met:

1. Redistributions of source code must retain the above copyright notice, this condition and the following disclaimer.

This software is provided by the copyright holder and contributors "AS IS" and any warranties related to this software are DISCLAIMED.

The copyright owner or contributors be NOT LIABLE for any damages caused by use of this software.

### ■ STM32\_USB\_Host\_Library

Copyright © 2015 STMicroelectronics. All rights reserved.

This software component is licensed by ST under Ultimate Liberty license SLA0044, the "License"; You may not use this file except in compliance with the License. You may obtain a copy of the License at:

<http://www.st.com/SLA0044>

## ■ GNU LIBRARY

Version 2, June 1991

Copyright © 1991 Free Software Foundation, Inc.

51 Franklin St, Fifth Floor, Boston, MA 02110-1301, USA

Everyone is permitted to copy and distribute verbatim copies of this license document, but changing it is not allowed.

[This is the first released version of the library GPL. It is numbered 2 because it goes with version 2 of the ordinary GPL.]

### Preamble

The licenses for most software are designed to take away your freedom to share and change it. By contrast, the GNU General Public Licenses are intended to guarantee your freedom to share and change free software--to make sure the software is free for all its users.

This license, the Library General Public License, applies to some specially designated Free Software Foundation software, and to any other libraries whose authors decide to use it. You can use it for your libraries, too.

When we speak of free software, we are referring to freedom, not price. Our General Public Licenses are designed to make sure that you have the freedom to distribute copies of free software (and charge for this service if you wish), that you receive source code or can get it if you want it, that you can change the software or use pieces of it in new free programs; and that you know you can do these things.

To protect your rights, we need to make restrictions that forbid anyone to deny you these rights or to ask you to surrender the rights. These restrictions translate to certain responsibilities for you if you distribute copies of the library, or if you modify it.

For example, if you distribute copies of the library, whether gratis or for a fee, you must give the recipients all the rights that we gave you. You must make sure that they, too, receive or can get the source code. If you link a program with the library, you must provide complete object files to the recipients so that they can relink them with the library, after making changes to the library and recompiling it. And you must show them these terms so they know their rights.

Our method of protecting your rights has two steps: (1) copyright the library, and (2) offer you this license which gives you legal permission to copy, distribute and/or modify the library.

Also, for each distributor's protection, we want to make certain that everyone understands that there is no warranty for this free library. If the library is modified by someone else and passed on, we want its recipients to know that what they have is not the original version, so that any problems introduced by others will not reflect on the original authors' reputations.

Finally, any free program is threatened constantly by software patents. We wish to avoid the danger that companies distributing free software will individually obtain patent licenses, thus in effect transforming the program into proprietary software. To prevent this, we have made it clear that any patent must be licensed for everyone's free use or not licensed at all.

Most GNU software, including some libraries, is covered by the ordinary GNU General Public License, which was designed for utility programs. This license, the GNU Library General Public License, applies to certain designated libraries. This license is quite different from the ordinary one; be sure to read it in full, and don't assume that anything in it is the same as in the ordinary license.

The reason we have a separate public license for some libraries is that they blur the distinction we usually make between modifying or adding to a program and simply using it. Linking a program with a library, without changing the library, is in some sense simply using the library, and is analogous to running a utility program or application program. However, in a textual and legal sense, the linked executable is a combined work, a derivative of the original library, and the ordinary General Public License treats it as such.

Because of this blurred distinction, using the ordinary General Public License for libraries did not effectively promote software sharing, because most developers did not use the libraries. We concluded that weaker conditions might promote sharing better.

However, unrestricted linking of non-free programs would deprive the users of those programs of all benefit from the free status of the libraries themselves. This Library General Public License is intended to permit developers of non-free programs to use free libraries, while preserving your freedom as a user of such programs to change the free libraries that are incorporated in them. (We have not seen how to achieve this as regards changes in header files, but we have achieved it as regards changes in the actual functions of the Library.) The hope is that this will lead to faster development of free libraries.

The precise terms and conditions for copying, distribution and modification follow. Pay close attention to the difference between a "work based on the library" and a "work that uses the library". The former contains code derived from the library, while the latter only works together with the library.

Note that it is possible for a library to be covered by the ordinary General Public License rather than by this special one.

#### TERMS AND CONDITIONS FOR COPYING, DISTRIBUTION AND MODIFICATION

0. This License Agreement applies to any software library which contains a notice placed by the copyright holder or other authorized party saying it may be distributed under the terms of this Library General Public License (also called "this License"). Each licensee is addressed as "you".

A "library" means a collection of software functions and/or data prepared so as to be conveniently linked with application programs (which use some of those functions and data) to form executables.

The "Library", below, refers to any such software library or work which has been distributed under these terms. A "work based on the Library" means either the Library or any derivative work under copyright law: that is to say, a work containing the Library or a portion of it, either verbatim or with modifications and/or translated straightforwardly into another language. (Hereinafter, translation is included without limitation in the term "modification".)

"Source code" for a work means the preferred form of the work for making modifications to it. For a library, complete source code means all the source code for all modules it contains, plus any associated interface definition files, plus the scripts used to control compilation and installation of the library.

Activities other than copying, distribution and modification are not covered by this License; they are outside its scope. The act of running a program using the Library is not restricted, and output from such a program is covered only if its contents constitute a work based on the Library (independent of the use of the Library in a tool for writing it). Whether that is true depends on what the Library does and what the program that uses the Library does.

1. You may copy and distribute verbatim copies of the Library's complete source code as you receive it, in any medium, provided that you conspicuously and appropriately publish on each copy an appropriate copyright notice and disclaimer of warranty; keep intact all the notices that refer to this License and to the absence of any warranty; and distribute a copy of this License along with the Library.

You may charge a fee for the physical act of transferring a copy, and you may at your option offer warranty protection in exchange for a fee.

2. You may modify your copy or copies of the Library or any portion of it, thus forming a work based on the Library, and copy and distribute such modifications or work under the terms of Section 1 above, provided that you also meet all of these conditions:

\* a) The modified work must itself be a software library.

\* b) You must cause the files modified to carry prominent notices stating that you changed the files and the date of any change.

\* c) You must cause the whole of the work to be licensed at no charge to all third parties under the terms of this License.

\* d) If a facility in the modified Library refers to a function or a table of data to be supplied by an application program that uses the facility, other than as an argument passed when the facility is invoked, then you must make a good faith effort to ensure that, in the event an application does not supply such function or table, the facility still operates, and performs whatever part of its purpose remains meaningful.

(For example, a function in a library to compute square roots has a purpose that is entirely well-defined independent of the application. Therefore, Subsection 2d requires that any application-supplied function or table used by this function must be optional: if the application does not supply it, the square root function must still compute square roots.)

These requirements apply to the modified work as a whole. If identifiable sections of that work are not derived from the Library, and can be reasonably considered independent and separate works in themselves, then this License, and its terms, do not apply to those sections when you distribute them as separate works. But when you distribute the same sections as part of a whole which is a work based on the Library, the distribution of the whole must be on the terms of this License, whose permissions for other licensees extend to the entire whole, and thus to each and every part regardless of who wrote it.

Thus, it is not the intent of this section to claim rights or contest your rights to work written entirely by you; rather, the intent is to exercise the right to control the distribution of derivative or collective works based on the Library.

In addition, mere aggregation of another work not based on the Library with the Library (or with a work based on the Library) on a volume of a storage or distribution medium does not bring the other work under the scope of this License.

3. You may opt to apply the terms of the ordinary GNU General Public License instead of this License to a given copy of the Library. To do this, you must alter all the notices that refer to this License, so that they refer to the ordinary GNU General Public License, version 2, instead of to this License. (If a newer version than version 2 of the ordinary GNU General Public License has appeared, then you can specify that version instead if you wish.) Do not make any other change in these notices.

Once this change is made in a given copy, it is irreversible for that copy, so the ordinary GNU General Public License applies to all subsequent copies and derivative works made from that copy.

This option is useful when you wish to copy part of the code of the Library into a program that is not a library.

4. You may copy and distribute the Library (or a portion or derivative of it, under Section 2) in object code or executable form under the terms of Sections 1 and 2 above provided that you accompany it with the complete corresponding machine-readable source code, which must be distributed under the terms of Sections 1 and 2 above on a medium customarily used for software interchange.

If distribution of object code is made by offering access to copy from a designated place, then offering equivalent access to copy the source code from the same place satisfies the requirement to distribute the source code, even though third parties are not compelled to copy the source code along with the object code.

5. A program that contains no derivative of any portion of the Library, but is designed to work with the Library by being compiled or linked with it, is called a "work that uses the Library". Such a work, in isolation, is not a derivative work of the Library, and therefore falls outside the scope of this License.

However, linking a "work that uses the Library" with the Library creates an executable that is a derivative of the Library (because it contains portions of the Library), rather than a "work that uses the library". The executable is therefore covered by this License. Section 6 states terms for distribution of such executables.

When a "work that uses the Library" uses material from a header file that is part of the Library, the object code for the work may be a derivative work of the Library even though the source code is not. Whether this is true is especially significant if the work can be linked without the Library, or if the work is itself a library. The threshold for this to be true is not precisely defined by law.

If such an object file uses only numerical parameters, data structure layouts and accessors, and small macros and small inline functions (ten lines or less in length), then the use of the object file is unrestricted, regardless of whether it is legally a derivative work. (Executables containing this object code plus portions of the Library will still fall under Section 6.)

Otherwise, if the work is a derivative of the Library, you may distribute the object code for the work under the terms of Section 6. Any executables containing that work also fall under Section 6, whether or not they are linked directly with the Library itself.

6. As an exception to the Sections above, you may also compile or link a "work that uses the Library" with the Library to produce a work containing portions of the Library, and distribute that work under terms of your choice, provided that the terms permit modification of the work for the customer's own use and reverse engineering for debugging such modifications.

You must give prominent notice with each copy of the work that the Library is used in it and that the Library and its use are covered by this License. You must supply a copy of this License. If the work during execution displays copyright notices, you must include the copyright notice for the Library among them, as well as a reference directing the user to the copy of this License. Also, you must do one of these things:

\* a) Accompany the work with the complete corresponding machine-readable source code for the Library including whatever changes were used in the work (which must be distributed under Sections 1 and 2 above); and, if the work is an executable linked with the Library, with the complete machine-readable "work that uses the Library", as object code and/or source code, so that the user can modify the Library and then relink to produce a modified executable containing the modified Library. (It is understood that the user who changes the contents of definitions files in the Library will not necessarily be able to recompile the application to use the modified definitions.)

\* b) Accompany the work with a written offer, valid for at least three years, to give the same user the materials specified in Subsection 6a, above, for a charge no more than the cost of performing this distribution.

\* c) If distribution of the work is made by offering access to copy from a designated place, offer equivalent access to copy the above specified materials from the same place.

\* d) Verify that the user has already received a copy of these materials or that you have already sent this user a copy.

For an executable, the required form of the "work that uses the Library" must include any data and utility programs needed for reproducing the executable from it. However, as a special exception, the source code distributed need not include anything that is normally distributed (in either source or binary form) with the major components (compiler, kernel, and so on) of the operating system on which the executable runs, unless that component itself accompanies the executable.

It may happen that this requirement contradicts the license restrictions of other proprietary libraries that do not normally accompany the operating system. Such a contradiction means you cannot use both them and the Library together in an executable that you distribute.

7. You may place library facilities that are a work based on the Library side-by-side in a single library together with other library facilities not covered by this License, and distribute such a combined library, provided that the separate distribution of the work based on the Library and of the other library facilities is otherwise permitted, and provided that you do these two things:

\* a) Accompany the combined library with a copy of the same work based on the Library, uncombined with any other library facilities. This must be distributed under the terms of the Sections above.

\* b) Give prominent notice with the combined library of the fact that part of it is a work based on the Library, and explaining where to find the accompanying uncombined form of the same work.

8. You may not copy, modify, sublicense, link with, or distribute the Library except as expressly provided under this License. Any attempt otherwise to copy, modify, sublicense, link with, or distribute the Library is void, and will automatically terminate your rights under this License. However, parties who have received copies, or rights, from you under this License will not have their licenses terminated so long as such parties remain in full compliance.

9. You are not required to accept this License, since you have not signed it. However, nothing else grants you permission to modify or distribute the Library or its derivative works. These actions are prohibited by law if you do not accept this License. Therefore, by modifying or distributing the Library (or any work based on the Library), you indicate your acceptance of this License to do so, and all its terms and conditions for copying, distributing or modifying the Library or works based on it.

10. Each time you redistribute the Library (or any work based on the Library), the recipient automatically receives a license from the original licensor to copy, distribute, link with or modify the Library subject to these terms and conditions. You may not impose any further restrictions on the recipients' exercise of the rights granted herein. You are not responsible for enforcing compliance by third parties to this License.

11. If, as a consequence of a court judgment or allegation of patent infringement or for any other reason (not limited to patent issues), conditions are imposed on you (whether by court order, agreement or otherwise) that contradict the conditions of this License, they do not excuse you from the conditions of this License. If you cannot distribute so as to satisfy simultaneously your obligations under this License and any other pertinent obligations, then as a consequence you may not distribute the Library at all. For example, if a patent license would not permit royalty-

free redistribution of the Library by all those who receive copies directly or indirectly through you, then the only way you could satisfy both it and this License would be to refrain entirely from distribution of the Library.

If any portion of this section is held invalid or unenforceable under any particular circumstance, the balance of the section is intended to apply, and the section as a whole is intended to apply in other circumstances.

It is not the purpose of this section to induce you to infringe any patents or other property right claims or to contest validity of any such claims; this section has the sole purpose of protecting the integrity of the free software distribution system which is implemented by public license practices. Many people have made generous contributions to the wide range of software distributed through that system in reliance on consistent application of that system; it is up to the author/donor to decide if he or she is willing to distribute software through any other system and a licensee cannot impose that choice.

This section is intended to make thoroughly clear what is believed to be a consequence of the rest of this License.

12. If the distribution and/or use of the Library is restricted in certain countries either by patents or by copyrighted interfaces, the original copyright holder who places the Library under this License may add an explicit geographical distribution limitation excluding those countries, so that distribution is permitted only in or among countries not thus excluded. In such case, this License incorporates the limitation as if written in the body of this License.

13. The Free Software Foundation may publish revised and/or new versions of the Library General Public License from time to time. Such new versions will be similar in spirit to the present version, but may differ in detail to address new problems or concerns.

Each version is given a distinguishing version number. If the Library specifies a version number of this License which applies to it and "any later version", you have the option of following the terms and conditions either of that version or of any later version published by the Free Software Foundation. If the Library does not specify a license version number, you may choose any version ever published by the Free Software Foundation.

14. If you wish to incorporate parts of the Library into other free programs whose distribution conditions are incompatible with these, write to the author to ask for permission. For software which is copyrighted by the Free Software Foundation, write to the Free Software Foundation; we sometimes make exceptions for this. Our decision will be guided by the two goals of preserving the free status of all derivatives of our free software and of promoting the sharing and reuse of software generally.

#### NO WARRANTY

15. BECAUSE THE LIBRARY IS LICENSED FREE OF CHARGE, THERE IS NO WARRANTY FOR THE LIBRARY, TO THE EXTENT PERMITTED BY APPLICABLE LAW. EXCEPT WHEN OTHERWISE STATED IN WRITING THE COPYRIGHT HOLDERS AND/OR OTHER PARTIES PROVIDE THE LIBRARY "AS IS" WITHOUT WARRANTY OF ANY KIND, EITHER EXPRESSED OR IMPLIED, INCLUDING, BUT NOT LIMITED TO, THE IMPLIED WARRANTIES OF MERCHANTABILITY AND FITNESS FOR A PARTICULAR PURPOSE. THE ENTIRE RISK AS TO THE QUALITY AND PERFORMANCE OF THE LIBRARY IS WITH YOU. SHOULD THE LIBRARY PROVE DEFECTIVE, YOU ASSUME THE COST OF ALL NECESSARY SERVICING, REPAIR OR CORRECTION.

16. IN NO EVENT UNLESS REQUIRED BY APPLICABLE LAW OR AGREED TO IN WRITING WILL ANY COPYRIGHT HOLDER, OR ANY OTHER PARTY WHO MAY MODIFY AND/OR REDISTRIBUTE THE LIBRARY AS PERMITTED ABOVE, BE LIABLE TO YOU FOR DAMAGES, INCLUDING ANY GENERAL, SPECIAL, INCIDENTAL OR CONSEQUENTIAL DAMAGES ARISING OUT OF THE USE OR INABILITY TO

附錄 > 關於第三方軟體程式

USE THE LIBRARY (INCLUDING BUT NOT LIMITED TO LOSS OF DATA OR DATA BEING RENDERED INACCURATE OR LOSSES SUSTAINED BY YOU OR THIRD PARTIES OR A FAILURE OF THE LIBRARY TO OPERATE WITH ANY OTHER SOFTWARE), EVEN IF SUCH HOLDER OR OTHER PARTY HAS BEEN ADVISED OF THE POSSIBILITY OF SUCH DAMAGES.

END OF TERMS AND CONDITIONS

## 將條形音箱安裝在牆上

### 將條形音箱安裝在牆上的注意事項

為了進行安全的安裝，在將條形音箱安裝在牆上之前，務必閱讀以下注意事項。務必遵守注意事項。



#### 注意

- 若要將條形音箱正確安裝在牆上，務必由您所購買本機的經銷商或合格的維修人員完成此作業。安全的安裝需要一些技能和經驗。
- 將條形音箱安裝在牆上時，務必遵守注意事項。條形音箱可能會墜落，導致受傷。
  - 請勿將其安裝在由乾牆或石膏板等脆弱材料建造的牆壁上。
  - 使用本文件中指定的尺寸並可支撐安裝重量的螺絲。請勿使用釘子、雙面膠帶、指定尺寸以外的螺絲或已磨損或損壞的螺絲。
  - 將纜線固定到位，以使無任何物品會意外卡在其上面。
- 安裝後檢查條形音箱是否已牢靠地固定到位。Yamaha對於安裝不當引起的任何事故不承擔任何責任。
- 請勿倚靠在條形音箱或對條形音箱頂部施加過大的力量。否則可能導致條形音箱墜落。

## 將條形音箱安裝在牆上（適用於合格的維修人員）

- 將條形音箱安裝在牆上之前，務必閱讀以下注意事項。
- “將條形音箱安裝在牆上的注意事項” (p.88)

使用條形音箱上的螺絲掛孔將條形音箱安裝在牆上。

[搜尋標籤] # Q01 壁掛式

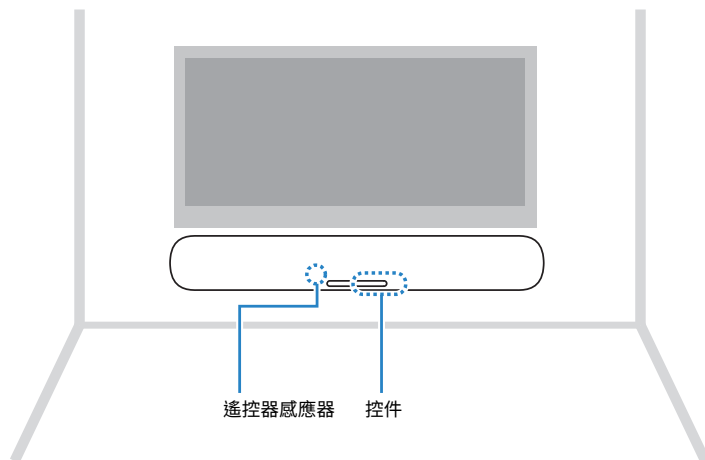

### 1 將安裝模板（隨附）裝在牆上。

安裝模板（附件）

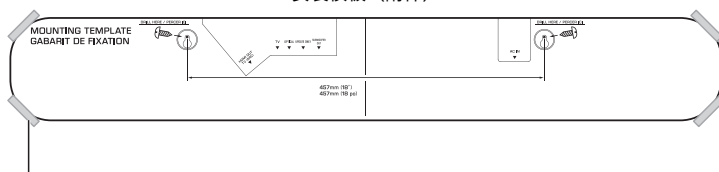

膠帶或圖釘

### 2 標記螺絲的位置。

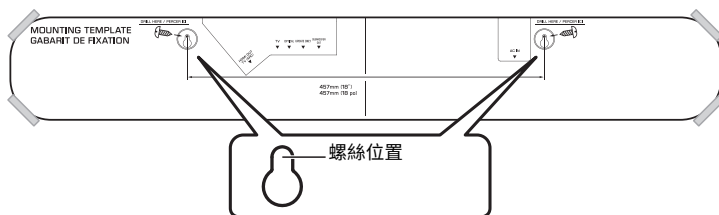

### 3 從牆上取下安裝模板。

**4 將螺絲（另售）安裝在牆上的標記點。**

務必使用以下尺寸的螺絲。

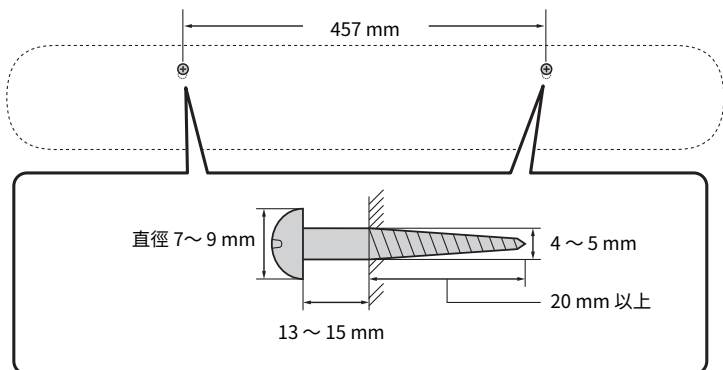

**5 撕下墊塊（隨附）上的襯紙，並將每個墊塊的粘貼面粘貼到條形音箱的底部。**

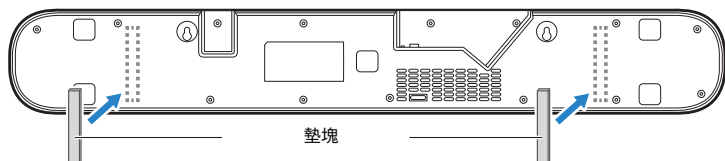

**6 將纜線連接到條形音箱。**

**7 把條形音箱掛在螺絲上。**

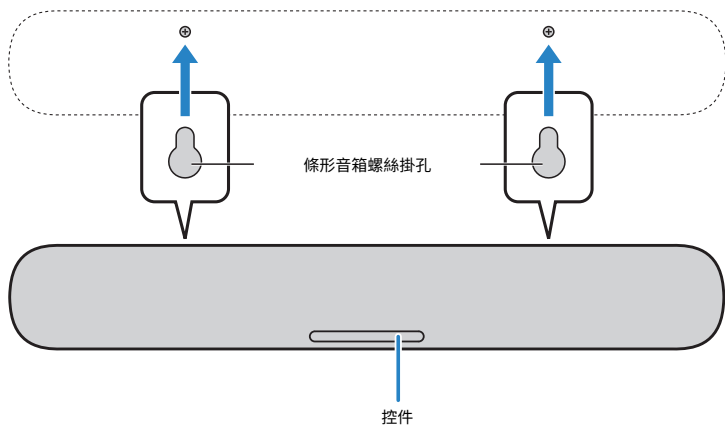

Yamaha Global Site  
<https://www.yamaha.com/>

Yamaha Downloads  
<https://download.yamaha.com/>

© 2021 Yamaha Corporation

Published 06/2022 NV-D0

AV19-0302