



# Guia do usuário

Truly Wireless Earphones

# TW-E5A

PT

# Conteúdo

## **Nota 4**

---

### **Sobre esta documentação ..... 4**

Marcas comerciais ..... 4

### **Manuseando este produto ..... 6**

Desempenho impermeável ..... 6

Notas relacionadas à bateria ..... 7

## **Visão geral do produto 8**

---

### **Vantagens deste produto ..... 8**

### **Acessórios ..... 9**

### **Nomes das Partes ..... 11**

### **Nomes das peças (estojo de carregamento) ..... 12**

## **Carregamento e alimentação 13**

---

### **Carregando os fones de ouvido ..... 13**

### **Carregando o estojo de carregamento ..... 15**

### **Ligue a energia ..... 16**

### **Desligando a energia ..... 17**

### **Verificando a energia restante da bateria ..... 18**

## **Conexões 19**

---

### **Registrando um dispositivo Bluetooth (emparelhamento) ..... 19**

### **Registrando (pareando) um dispositivo Bluetooth diferente ..... 21**

### **Conectando a um dispositivo Bluetooth ..... 24**

### **Desconectando de um dispositivo Bluetooth ..... 25**

## **Usando este produto 26**

---

### **Colocando os fones de ouvido ..... 26**

### **Substituindo as pontas dos ouvidos ..... 27**

### **Substituindo as mangas de silicone ..... 28**

## **Operando este produto 29**

---

Ajustando o volume .....	29
Ouvindo música .....	30
Recebendo uma ligação .....	31
Usando o recurso de assistência por voz no seu smartphone .....	32

## **Definições 33**

---

Sobre o aplicativo para fones de ouvido / fones de ouvido .....	33
Lista de configurações (tela principal) .....	34
Lista de configurações do produto (menu) .....	35
Ajusta automaticamente a qualidade do som de acordo com o volume .....	36
Tornando os sons do ambiente mais fáceis de ouvir .....	37
Definir o tempo de espera automática .....	38
Atualizando o firmware .....	39

## **Solução de problemas 40**

---

Leia isto primeiro .....	40
Nenhum som pode ser ouvido .....	41
O som só pode ser ouvido em um fone de ouvido .....	42
A energia não liga .....	43
O produto não pode ser carregado .....	44
Não é possível conectar a um dispositivo Bluetooth .....	45
O produto não opera ou é reproduzido .....	46
O som está distorcido, barulhento ou irregular. ....	47
Restaurando este produto com os padrões de fábrica (Inicializar / Redefinir) .	48
Problema ainda não resolvido (Suporte ao Cliente) .....	52

## **Apêndice 53**

---

Especificações .....	53
Lista de operações .....	54
Lista de indicadores e mensagens de áudio .....	56

# Nota

## Sobre esta documentação

### Marcas comerciais

---

As marcas registradas usadas nesta documentação são as seguintes.



A marca e os logotipos Bluetooth® são marcas registradas de propriedade da Bluetooth SIG, Inc. e qualquer uso dessas marcas pela Yamaha Corporation está sob licença. Outras marcas comerciais e nomes comerciais são de seus respectivos proprietários.



O Qualcomm aptX é um produto da Qualcomm Technologies, Inc. e / ou de suas subsidiárias. Qualcomm é uma marca comercial registrada pela Qualcomm Incorporated nos EUA e em outros países. aptX é uma marca comercial registrada pela Qualcomm Technologies International, Ltd. nos EUA e em outros países.

#### **Android™ e Google Play™**

Android e Google Play são marcas comerciais da Google LLC.

#### **App Store<sup>SM</sup>**

A App Store é uma marca de serviço da Apple Inc.

#### **Siri®**

Siri é uma marca comercial registrada pela Apple Inc. nos EUA e em outros países.

## Aviso sobre o conteúdo desta documentação

---

- Esta documentação é um guia do usuário destinado aos seguintes leitores.
  - Quem vai usar este produto
- Esta documentação classifica precauções e outros assuntos da seguinte maneira.



### **ADVERTÊNCIAS**

Este conteúdo indica "risco de ferimentos graves ou morte".



### **CUIDADO**

Este conteúdo indica "risco de lesão".

#### **AVISO**

Indica os pontos que você deve observar para evitar falhas no produto, danos ou mau funcionamento e perda de dados, além de proteger o meio ambiente.

#### **OBSERVAÇÃO**

Indica notas sobre instruções, restrições sobre funções e informações adicionais que podem ser úteis.

- Todas as ilustrações e telas mostradas nesta documentação são para fins explicativos.
- Todos os nomes de empresas, nomes de produtos e outras listagens nesta documentação são marcas comerciais registradas ou marcas comerciais de suas respectivas empresas.
- O software pode ser revisado e atualizado sem aviso prévio.

## Manuseando este produto

### Desempenho impermeável

O desempenho à prova d'água do corpo desses fones de ouvido é compatível com os padrões IPX5. No entanto, o estojo de carregamento não é à prova d'água.

As falhas do produto causadas pela entrada de água devido ao manuseio incorreto não são cobertas pela garantia. Tenha cuidado com o seguinte para evitar choque elétrico ou falha do produto.

#### Sobre IPX

- IPX refere-se à "proteção contra entrada de líquidos" de um produto, conforme citado em JIS C 0920 (a norma harmonizada da IEC 60529), "Graus de proteção fornecidos por gabinetes (código IP)".
- Estas são disposições que garantem o desempenho de um produto em água doce ou água da torneira à temperatura ambiente. Isso não garante desempenho equivalente em água morna, água do mar ou similar.

#### • Fones de ouvido

- O desempenho à prova d'água do corpo desses fones de ouvido é compatível com os padrões IPX5. Os fones de ouvido são protegidos por jatos diretos de água de todas as direções.

#### • Estojo de carregamento

O estojo de carregamento e o cabo de alimentação USB incluído não são à prova d'água. Tenha cuidado com o seguinte.

- Limpe completamente a umidade que entra nos fones de ouvido antes de colocá-los de volta no estojo de carregamento.
- Não manuseie o estojo de carregamento com as mãos molhadas.
- Não use esses fones de ouvido onde houver muita umidade ou onde estejam expostos à água, como na banheira / chuveiro ou no exterior, quando estiver chovendo.

## **Notas relacionadas à bateria**

---

A bateria de íon de lítio contida neste produto é um item de consumo. Para prolongar a vida útil da bateria o máximo possível, tenha cuidado com o seguinte.

- Se o produto não for utilizado por um longo período de tempo, o tempo de carregamento poderá demorar mais.
- Se você precisar armazenar este produto por um longo período, carregue-o uma vez a cada seis meses. Armazenar o produto por um longo tempo sem carregá-lo pode danificar as baterias, o que tornaria impossível recarregá-las.

# Visão geral do produto

## Vantagens deste produto

Este produto é um conjunto de fones de ouvido sem fio que se conectam a dispositivos Bluetooth, como um tocador de música portátil ou smartphone.

### Reprodução de som em alta definição de dispositivos Bluetooth

Este produto suporta os codecs Qualcomm aptX™ e AAC.

### Suporta Qualcomm TrueWireless™ Stereo Plus (TWS+)

Este produto suporta TrueWireless Stereo Plus-dispositivos Bluetooth compatíveis, oferecendo conectividade mais estável.

### AMBIENT SOUND função

Os sons ao seu redor serão misturados com o som da reprodução. Esse recurso é conveniente quando você deseja ouvir música enquanto toma cuidado com o que está acontecendo ao seu redor, como durante uma caminhada, quando deseja conversar brevemente com alguém e assim por diante.

### LISTENING CARE característica

Este produto apresenta LISTENING CARE, que permite desfrutar de uma qualidade de som rica, mesmo em volumes baixos.

Focalizando as características do ouvido humano em que os sons graves e graves se tornam mais difíceis de ouvir em volumes mais baixos, bem como a maneira como as coisas soam de maneira diferente em diferentes ambientes auditivos, esse recurso corrige o equilíbrio do som para que o som ideal corresponda ao som ideal. volume. Ao renderizar um som natural que é fácil de ouvir, esse recurso reduz a carga nos seus ouvidos causada por níveis excessivos.

### Suporte a recursos do smartphone

Você pode usar este produto para falar ao telefone e iniciar o assistente de voz enquanto estiver conectado a este produto.

### Aplicativo para smartphone dedicado: Headphones Controller

Use o Headphones Controller aplicativo para definir configurações mais detalhadas.

### Links relacionados

- “Sobre o aplicativo para fones de ouvido / fones de ouvido” (p.33)
- “Ajusta automaticamente a qualidade do som de acordo com o volume” (p.36)
- “Tornando os sons do ambiente mais fáceis de ouvir” (p.37)

## Acessórios

Verifique se todos os acessórios estão incluídos neste produto.

Fones de ouvido (unidades principais)

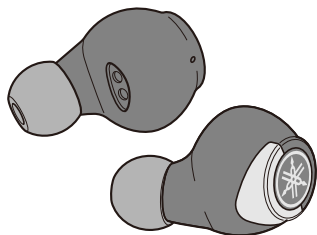

Estojo de carregamento

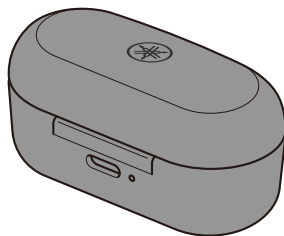

Cabo de força USB (30 cm; tipo C para A)

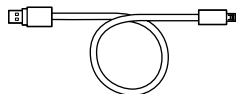

Auriculares (LL, L, M, S, SS; um conjunto cada)

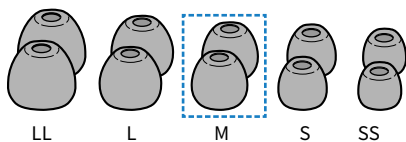

(já conectado aos  
fones de ouvido)

Mangas de silicone (L, M, S; um conjunto cada)

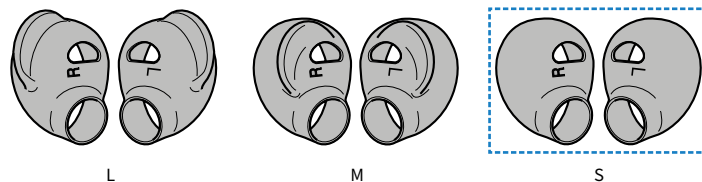

(já conectado aos  
fones de ouvido)

Guia de Iniciação Rápida

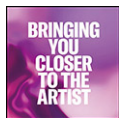

Guia do Usuário (básico)



Brochura de Segurança



## Nomes das Partes

Abaixo está uma explicação das partes dos fones de ouvido.

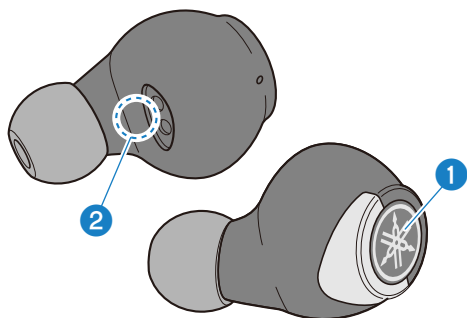

1 Tecla de função (L, R)

2 Indicador

### **OBSERVAÇÃO**

Os fones de ouvido usam microfones embutidos para capturar sons e conversas do ambiente.

## Nomes das peças (estojo de carregamento)

Abaixo está uma explicação das partes do estojo de carregamento.

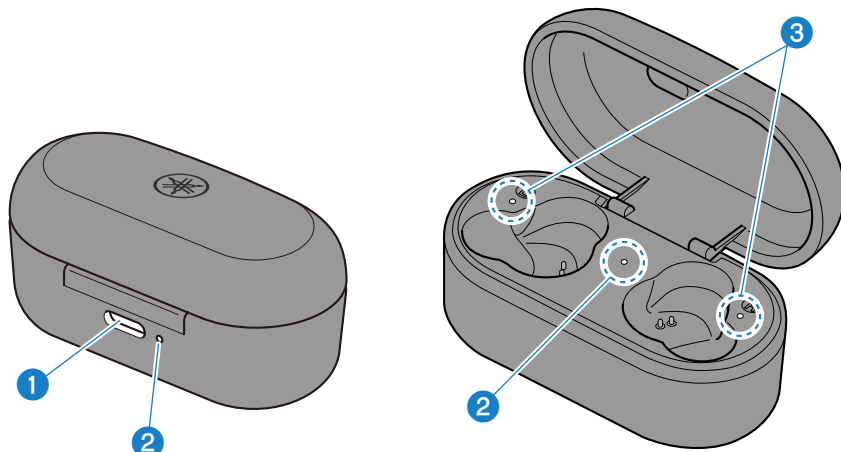

**1 Conector de carregamento**

Conecte o cabo de alimentação USB ao conector para carregar.

**2 Indicador (caixa de carga)**

Mostra a carga restante da bateria do estojo de carregamento e o status do carregamento.

**3 Indicadores (em fones de ouvido)**

Mostra o status de carregamento dos fones de ouvido.

### OBSERVAÇÃO

O estojo de carregamento contém uma bateria para carregar os fones de ouvido.

# Carregamento e alimentação

## Carregando os fones de ouvido

Carregue os fones de ouvido antes de usar.

### AVISO

- O estojo de carregamento não é à prova d'água. Limpe completamente a umidade que entra nos fones de ouvido antes de colocá-los de volta no estojo de carregamento.

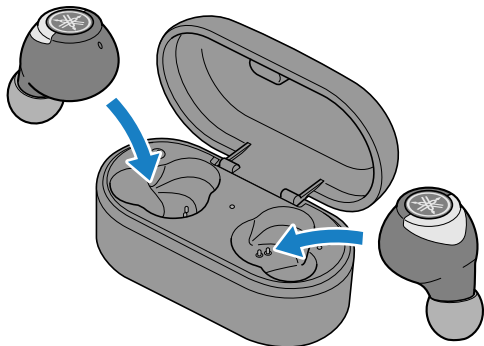

- 1 Abra a tampa do estojo de carregamento.**
- 2 Coloque os fones de ouvido do estojo de carregamento.**
- 3 Feche a tampa do estojo de carregamento.**

O indicador acende da seguinte maneira durante o carregamento e desliga quando o carregamento é concluído.

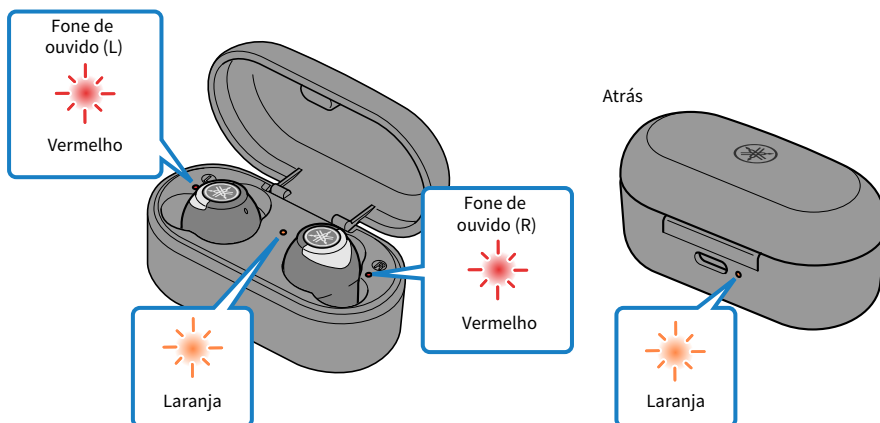

**OBSERVAÇÃO**

- Quando a carga restante da bateria do estojo de carregamento estiver completamente descarregada durante o carregamento dos fones de ouvido, eles serão ligados.
- Quando a carga restante da bateria no estojo de carregamento estiver baixa, o indicador no estojo de carregamento piscará. Quando isso acontecer, carregue o estojo de carregamento.
- Os fones de ouvido não carregarão se não estiverem armazenados adequadamente dentro do compartimento do estojo de carregamento. Verifique se os fones de ouvido estão totalmente inseridos no estojo de carregamento, conforme mostrado na ilustração a seguir.

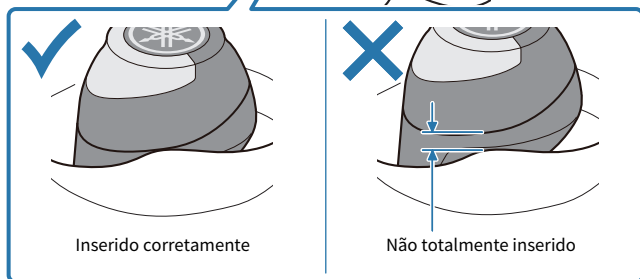
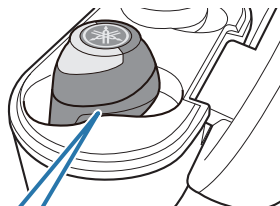

## Carregando o estojo de carregamento

Carregar o estojo de carregamento.

Certifique-se de usar o cabo de alimentação USB que acompanha este produto. Além disso, ao usar um adaptador de energia USB, verifique se o adaptador é compatível com a saída de energia disponível comercialmente em 5 V DC (pelo menos 0,5 A).

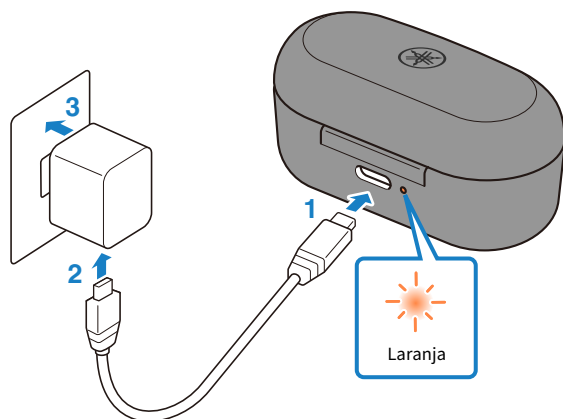

- 1 Conecte o cabo de alimentação USB ao estojo de carregamento.**
- 2 Conecte o cabo de alimentação USB ao adaptador de alimentação USB.**
- 3 Conecte o adaptador de energia USB na tomada.**

Carregamento começará.

O indicador do estojo de carregamento acende durante o carregamento e apaga quando o carregamento é concluído.

### OBSERVAÇÃO

- Você também pode carregar os fones de ouvido enquanto o estojo de carregamento está sendo carregado. Nesse caso, o indicador no estojo de carregamento mostrará o status de carregamento do estojo de carregamento.
- Talvez não seja possível carregar se você usar um cabo de alimentação USB diferente daquele incluído neste produto.
- Você pode carregar da porta USB do seu computador em vez de usar um adaptador de energia USB.
- A energia deste produto será desligada durante o carregamento. Você não poderá operar ou tocar música no momento.

### AVISO

- Ao carregar este produto dentro da China, use um adaptador de energia USB aprovado pela CCC.

## Ligue a energia

Ligue a energia.

### 1 Remova os fones de ouvido do estojo de carregamento.

O indicador acende como mostrado abaixo e a energia é ligada.

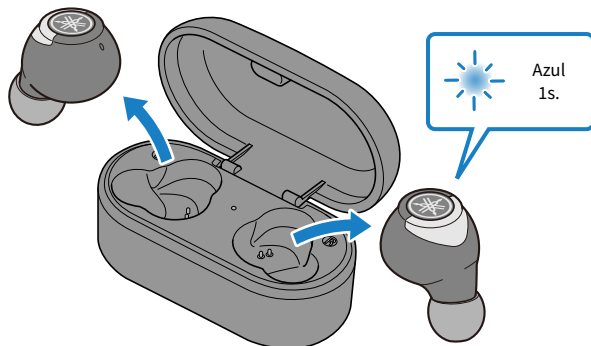

### OBSERVAÇÃO

Se os fones de ouvido foram removidos do estojo de carregamento ou se eles não ligam quando removidos do estojo de carregamento, mantenha pressionada a tecla de função em cada fone de ouvido (L, R) até que os indicadores acendam em azul.

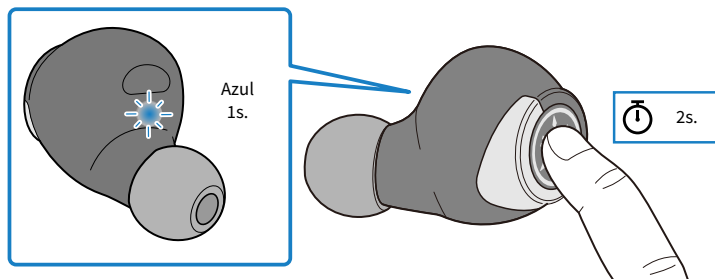

### Links relacionados

“Verificando a energia restante da bateria” (p.18)

## Desligando a energia

Desligue a energia deste produto.

### 1 Coloque os fones de ouvido do estojo de carregamento.

A energia do fone de ouvido será desligada e o produto entrará no modo de carregamento.

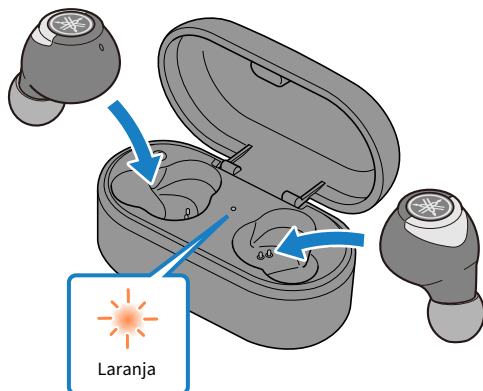

### OBSERVAÇÃO

- Se os fones de ouvido foram removidos do estojo de carregamento, mantenha pressionada a tecla de função em cada fone de ouvido (L, R) até seus indicadores acenderem em vermelho. Você ouvirá a "Power Off" mensagem de áudio nos fones de ouvido.

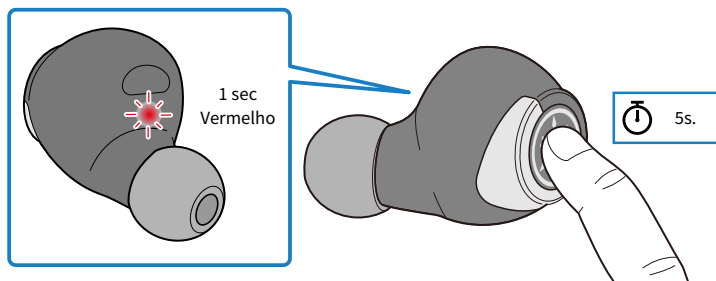

- Quando a carga restante da bateria estiver fraca, o indicador piscará em vermelho três vezes quando a energia for ligada. Se isso acontecer, carregue este produto.
- Quando a carga restante da bateria do estojo de carregamento estiver descarregada, os fones de ouvido não serão desligados, mesmo quando colocados no estojo de carregamento. Se isso acontecer, use as teclas de função em cada fone de ouvido para desativá-las.

## Verificando a energia restante da bateria

Após a ativação deste produto, você pode verificar quanta energia resta da bateria no indicador intermitente e na mensagem de áudio.

- Mensagens de áudio:
  - Battery High: muita carga restante
  - Battery Medium: moderada carga restante
  - Battery Low: pouca carga restante
- Indicador (no fone de ouvido):
  - Pisca três vezes (vermelho): pequena quantidade de carga restante

# Conexões

## Registrando um dispositivo Bluetooth (emparelhamento)

Ao conectar este produto pela primeira vez a um dispositivo Bluetooth, siga as etapas abaixo para registrar (emparelhar) este produto com esse dispositivo.

### 1 Defina este produto para o modo de emparelhamento.

Primeiro, remova o fone de ouvido (R) e aguarde até os LEDs acenderem, como mostrado na ilustração abaixo. Depois, remova o fone de ouvido (L). O fone de ouvido (R) entrará no modo de espera de emparelhamento.

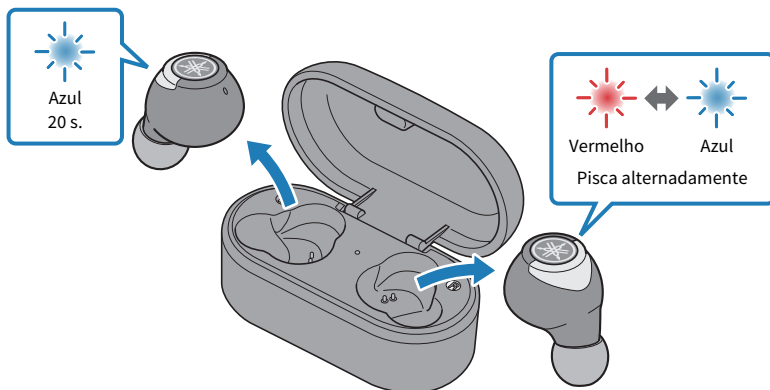

#### OBSERVAÇÃO

Se os dois fones de ouvido estiverem piscando alternadamente em vermelho / azul, eles não poderão ser registrados com êxito (emparelhados). Coloque os dois fones de ouvido no estojo de carregamento e retire-os novamente.

### 2 Ative a função Bluetooth no dispositivo Bluetooth.

Uma lista de dispositivos Bluetooth que podem ser conectados será exibida.

### 3 Selecione este produto nesta lista no seu dispositivo Bluetooth.

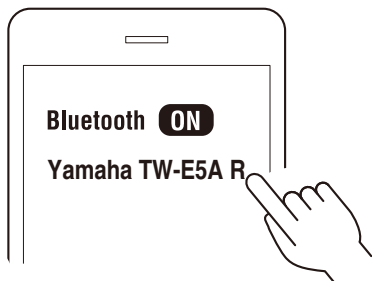

Se conectado com sucesso, você ouvirá o "Pairing Successful" mensagem de áudio.

O indicador no fone de ouvido acenderá como mostrado abaixo.

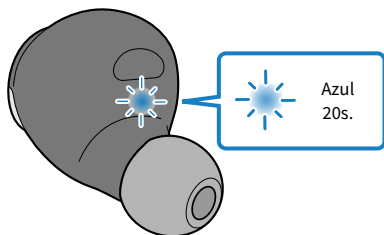

A seguir, você verá uma mensagem para registrar (emparelhar) o outro fone de ouvido. Siga as instruções para registrar (par).

O outro fone de ouvido pode estar listado como "Fone de ouvido", dependendo do dispositivo Bluetooth.

#### OBSERVAÇÃO

- O modo de espera do emparelhamento terminará automaticamente após cerca de dois minutos. Para se registrar novamente, comece a partir da etapa 1.
- Até 3 os dispositivos podem ser registrados com este produto. Do 4th dispositivo ligado, os registros mais antigos serão excluídos (o mais antigo é excluído primeiro).
- Se for necessária uma chave de acesso ao conectar, insira "0000".
- Você também pode configurar os fones de ouvido no modo de registro (emparelhamento) desconectando os fones de ouvido com o dispositivo Bluetooth conectado.

#### Links relacionados

- "Registrando (pareando) um dispositivo Bluetooth diferente" (p.21)
- "Conectando a um dispositivo Bluetooth" (p.24)
- "Desconectando de um dispositivo Bluetooth" (p.25)
- "Sobre o aplicativo para fones de ouvido / fones de ouvido" (p.33)



**3 Continue pressionando a tecla de função no fone de ouvido (L) até o indicador acender como mostrado abaixo.**

Você ouvirá a "Power On" mensagem de áudio nos fones de ouvido.

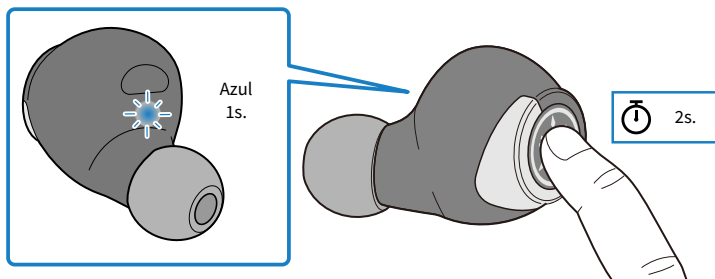

**4 Ative a função Bluetooth no dispositivo Bluetooth.**

Uma lista de dispositivos Bluetooth que podem ser conectados será exibida.

**5 Seleccione este produto nesta lista no seu dispositivo Bluetooth.**

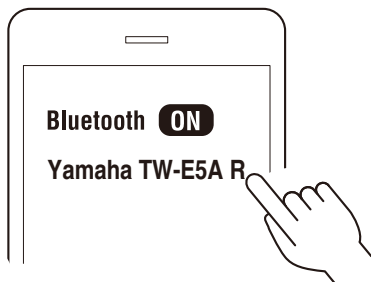

Se conectado com sucesso, você ouvirá o "Pairing Successful" mensagem de áudio.

O indicador no fone de ouvido acenderá como mostrado abaixo.

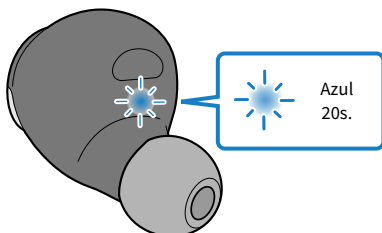

A seguir, você verá uma mensagem para registrar (emparelhar) o outro fone de ouvido. Siga as instruções para registrar (par).

O outro fone de ouvido pode estar listado como "Fone de ouvido", dependendo do dispositivo Bluetooth.

### **OBSERVAÇÃO**

- O modo de espera do emparelhamento terminará automaticamente após cerca de dois minutos. Para se registrar novamente, comece a partir da etapa 1.
- Até 3 os dispositivos podem ser registrados com este produto. Do 4th dispositivo ligado, os registros mais antigos serão excluídos (o mais antigo é excluído primeiro).
- Se for necessária uma chave de acesso ao conectar, insira "0000".
- Você também pode configurar os fones de ouvido no modo de registro (emparelhamento) desconectando os fones de ouvido com o dispositivo Bluetooth conectado.

### **Links relacionados**

- “Conectando a um dispositivo Bluetooth” (p.24)
- “Desconectando de um dispositivo Bluetooth” (p.25)
- “Sobre o aplicativo para fones de ouvido / fones de ouvido” (p.33)

## Conectando a um dispositivo Bluetooth

Este produto se conecta a dispositivos Bluetooth com os quais já foi registrado (emparelhado).

Quando você liga, eles pesquisam o último dispositivo Bluetooth ao qual foram conectados e se conectam automaticamente.

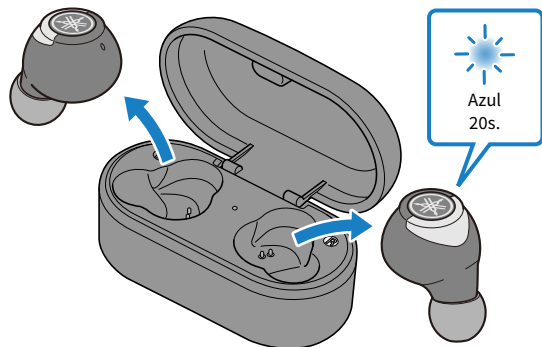

Se eles não se conectarem automaticamente, os fones de ouvido entrarão no modo de espera de conexão / registro (emparelhamento). Inicie a conexão com os fones de ouvido do seu dispositivo Bluetooth.

Se conectado com sucesso, você ouvirá o "Connected" mensagem de áudio. O indicador será exibido como mostrado abaixo.

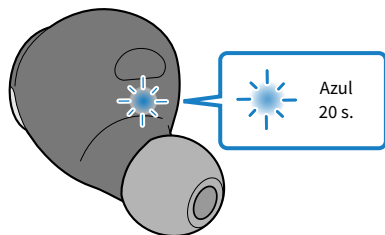

### OBSERVAÇÃO

- O fone de ouvido esquerdo ou direito se conectará a um dispositivo Bluetooth, de acordo com a carga restante da bateria. Os fones de ouvido aparecerão na lista mostrada no dispositivo Bluetooth, como mostrado abaixo.
  - Fone de ouvido (L): Yamaha TW-E5A L
  - Fone de ouvido (R): Yamaha TW-E5A R
- O outro fone de ouvido pode estar listado como "Fone de ouvido", dependendo do dispositivo Bluetooth.
- Este produto se conecta a um único dispositivo Bluetooth e não pode se conectar a vários dispositivos ao mesmo tempo.

### Links relacionados

- "Registrando um dispositivo Bluetooth (emparelhamento)" (p.19)
- "Desconectando de um dispositivo Bluetooth" (p.25)
- "Sobre o aplicativo para fones de ouvido / fones de ouvido" (p.33)

## Desconectando de um dispositivo Bluetooth

Siga as etapas abaixo para desconectar um dispositivo Bluetooth.

- Desconecte os fones de ouvido operando o dispositivo Bluetooth.
  - Os fones de ouvido entrarão no modo de espera para uma conexão / registro (emparelhamento) com um dispositivo Bluetooth.
- Desligue o dispositivo Bluetooth.
  - Os fones de ouvido entrarão no modo de espera para uma conexão / registro (emparelhamento) com um dispositivo Bluetooth.
- Desligue a energia deste produto.

### Links relacionados

- “Registrando um dispositivo Bluetooth (emparelhamento)” (p.19)
- “Conectando a um dispositivo Bluetooth” (p.24)
- “Sobre o aplicativo para fones de ouvido / fones de ouvido” (p.33)

## Usando este produto

### Colocando os fones de ouvido

Verifique as marcas nos fones de ouvido para os lados esquerdo e direito para garantir que eles estejam no ouvido correto e insira-os no ouvido.

Mova os fones de ouvido para ajustá-los de modo que eles se ajustem aos seus ouvidos quando você os colocar.

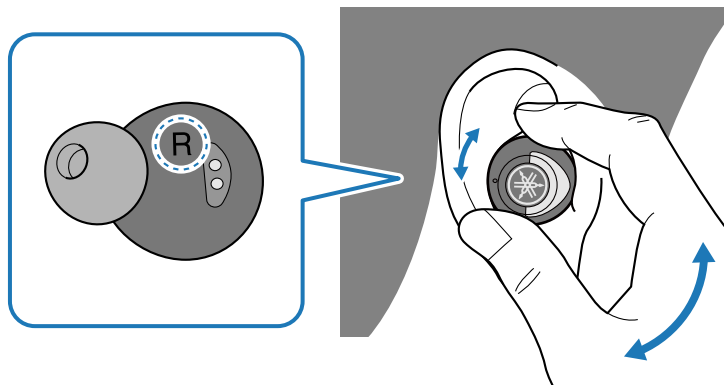

Se parece que os fones de ouvido podem se soltar quando você balança a cabeça um pouco enquanto os usa, tente usar diferentes mangas de silicone. Isso ajudará a impedir que eles caiam.

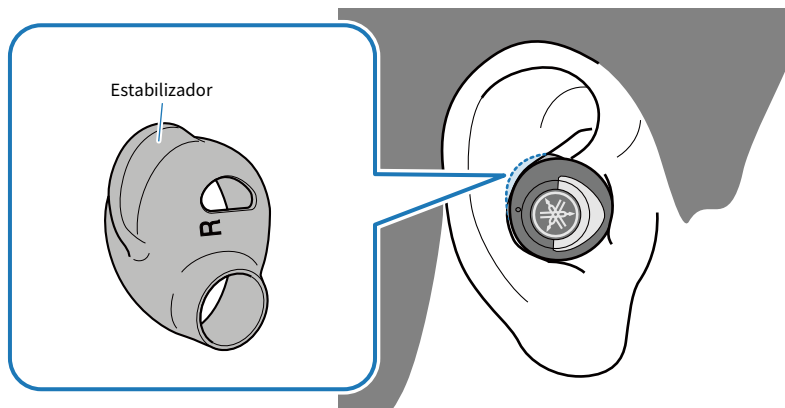

#### Links relacionados

- “Substituindo as pontas dos ouvidos” (p.27)
- “Substituindo as mangas de silicone” (p.28)

Usando este produto > Substituindo as pontas dos ouvidos

## Substituindo as pontas dos ouvidos

Você poderá ouvir a sua música com um som melhor usando as pontas dos fones de ouvido correspondentes aos seus ouvidos. Ao colocar os fones de ouvido, use as pontas dos fones que mantêm os sons do ambiente o máximo possível enquanto a música está parada.

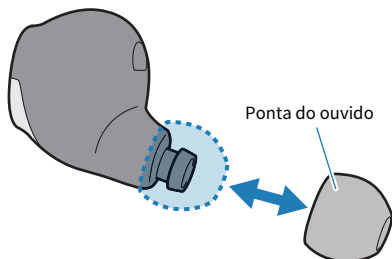

### OBSERVAÇÃO

5 tamanhos de fones de ouvido estão incluídos neste produto. Os fones de ouvido vêm pré-conectados com M-tamanho das pontas de ouvidos.



### CUIDADO

- Não use fones de ouvido quebrados e não use os fones de ouvido sem eles. Fazer isso pode danificar seus ouvidos.
- Prenda firmemente as pontas dos ouvidos. Não fazer isso pode soltá-los dentro dos ouvidos, o que pode danificá-los. Se uma ponta do ouvido se soltar dentro do seu ouvido, consulte um médico.
- Depois de removidas, mantenha as pontas dos ouvidos fora do alcance das crianças, para evitar que sejam engolidas acidentalmente.

Usando este produto > Substituindo as mangas de silicone

## Substituindo as mangas de silicone

Substitua as mangas de silicone conforme mostrado abaixo. Usar mangas de silicone que se encaixam nos seus ouvidos fará com que eles fiquem melhor nos seus ouvidos.

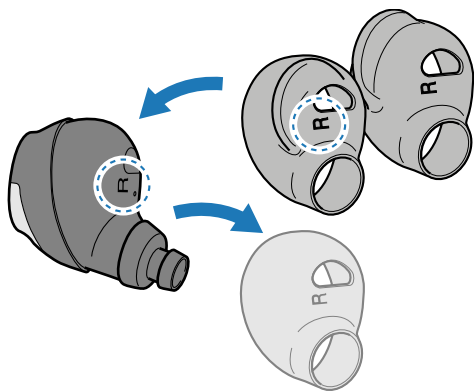

### OBSERVAÇÃO

- As mangas de silicone esquerda e direita são diferentes.
- 3 tipos de mangas de silicone estão incluídos neste produto. Os fones de ouvido vêm pré-conectados com S-mangas de silicone tamanho.



### CUIDADO

- Depois de removidas, mantenha as mangas de silicone fora do alcance das crianças, para evitar que sejam engolidas acidentalmente.

## Operando este produto

### Ajustando o volume

Siga as etapas abaixo para ajustar o volume.

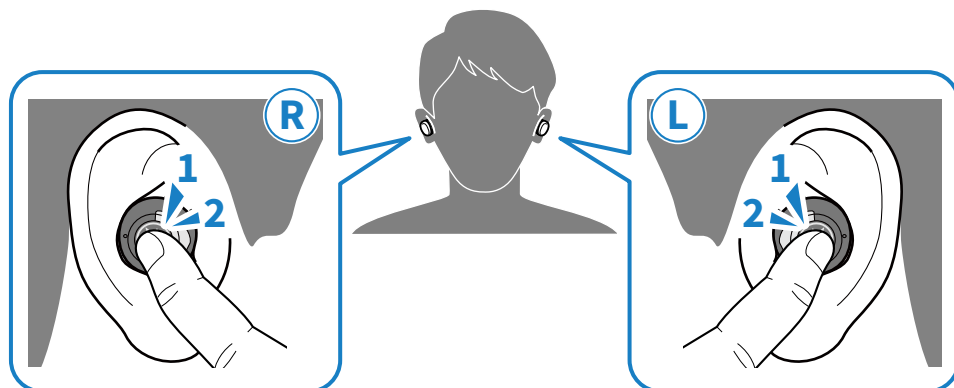

- Aumenta o volume  
Pressione a tecla de função no fone de ouvido (R) duas vezes.
- Abaixa o volume  
Pressione a tecla de função no fone de ouvido (L) duas vezes.

#### **OBSERVAÇÃO**

Ao conectar-se a um dispositivo (como um smartphone) no qual o volume pode ser ajustado, você também pode ajustar o volume usando esse dispositivo.

## Ouvindo música

Você pode operar este produto usando as teclas de função durante a reprodução, como a seguir.

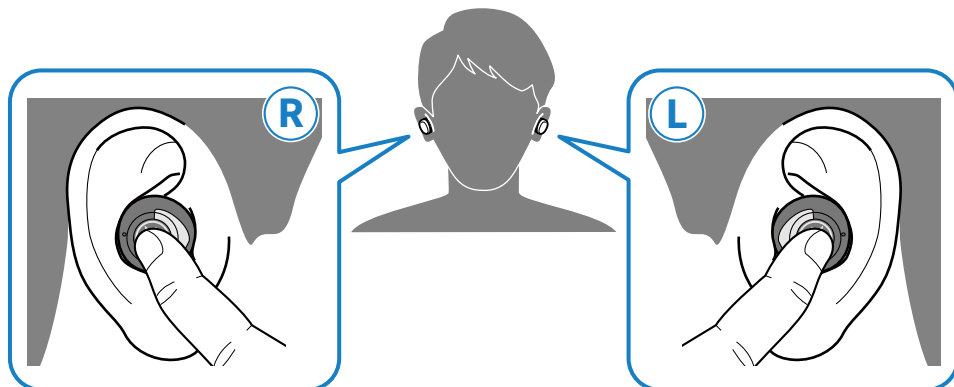

- Pausar ou reiniciar a reprodução  
Pressione a tecla de função no fone de ouvido (L) ou (R).
- Ir para a próxima música  
Mantenha pressionada a tecla de função no fone de ouvido (R) até ouvir um sinal sonoro (cerca de dois segundos).  
Tire o dedo da tecla quando ouvir o sinal sonoro.
- Volte para o início da música ou pule para a música anterior  
Mantenha pressionada a tecla de função no fone de ouvido (L) até ouvir um sinal sonoro (cerca de dois segundos).  
Tire o dedo da tecla quando ouvir o sinal sonoro.
- Ligando e AMBIENT SOUND desligando:  
Pressione a tecla de função no fone de ouvido (R) três vezes seguidas.  
Quando o AMBIENT SOUND estiver ativado, você ouvirá a "Ambient Sound" mensagem de áudio nos fones de ouvido. Quando o AMBIENT SOUND desabilitado, você ouvirá a "Off" mensagem de áudio nos fones de ouvido.

### OBSERVAÇÃO

- Para selecionar uma música para reprodução, opere seu dispositivo Bluetooth.
- Você também pode mudar o AMBIENT SOUND usando o Headphones Controller aplicativo.

### Links relacionados

- "Ajustando o volume" (p.29)
- "Tornando os sons do ambiente mais fáceis de ouvir" (p.37)

## Recebendo uma ligação

Ao conectar-se a um dispositivo Bluetooth (como um smartphone) com funcionalidade de chamada telefônica, você pode conversar usando este produto. Opere este produto da seguinte maneira.

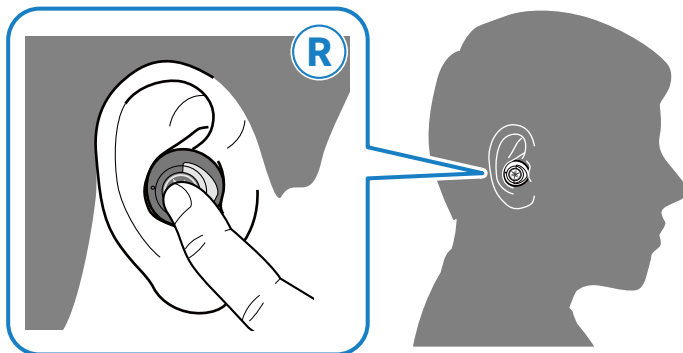

- Receber uma ligação  
Pressione a tecla de função no fone de ouvido (R).
- Terminar uma ligação  
Pressione a tecla de função no fone de ouvido (R) durante a chamada.
- Ignorar uma chamada  
Mantenha pressionada a tecla de função no fone de ouvido (R) por pelo menos dois segundos quando a chamada for recebida.  
Tire o dedo da tecla quando ouvir o sinal sonoro.

### **OBSERVAÇÃO**

Quando uma chamada é recebida, qualquer música reproduzida será pausada. A reprodução de música será retomada automaticamente quando a chamada terminar ou você a ignora.

### **Links relacionados**

“Ajustando o volume” (p.29)

## Usando o recurso de assistência por voz no seu smartphone

Ao conectar este produto a um dispositivo Bluetooth compatível com um recurso de assistência por voz, como o Siri ou o Google Assistant, você pode controlar o assistente de voz com este produto.

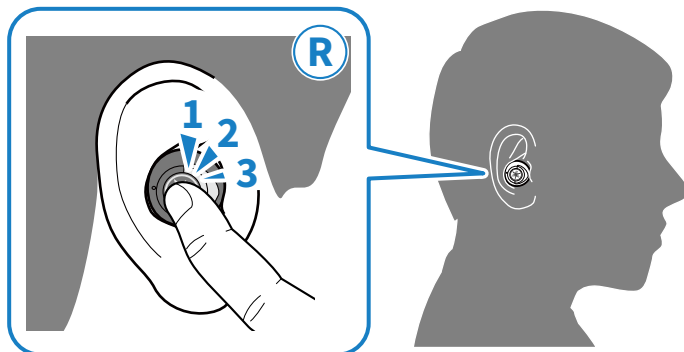

### **1 Pressione a tecla de função no fone de ouvido (R) três vezes.**

O assistente de voz será iniciado e você poderá operá-lo usando sua voz.

#### **OBSERVAÇÃO**

- As operações do recurso assistente de voz variam de acordo com o seu dispositivo Bluetooth. Consulte o manual do usuário do seu dispositivo Bluetooth para obter detalhes.
- Para terminar de ouvir o assistente de voz, opere seu dispositivo Bluetooth.

## Definições

### Sobre o aplicativo para fones de ouvido / fones de ouvido

O Headphones Controller aplicativo para smartphone é um aplicativo dedicado para obter a melhor qualidade de som dos fones de ouvido Yamaha.



Este aplicativo permitirá que você faça o seguinte.

- Mostrar o status de seus fones de ouvido (como a energia restante da bateria)
- Faça configurações detalhadas nos seus fones de ouvido

Instale o aplicativo na App Store (dispositivos iOS) ou no Google Play (dispositivos Android).

Veja as informações sobre o aplicativo em cada loja para obter detalhes.

#### **OBSERVAÇÃO**

As funções são diferentes para os fones de ouvido esquerdo e direito, portanto, os respectivos níveis de bateria restantes podem variar.

#### **Links relacionados**

- “Ajusta automaticamente a qualidade do som de acordo com o volume” (p.36)
- “Tornando os sons do ambiente mais fáceis de ouvir” (p.37)
- “Definir o tempo de espera automática” (p.38)

## Lista de configurações (tela principal)

As configurações que você pode fazer na tela principal do Headphones Controller aplicativo são mostrados abaixo.

### OBSERVAÇÃO

A tela do aplicativo pode variar, dependendo do seu produto.

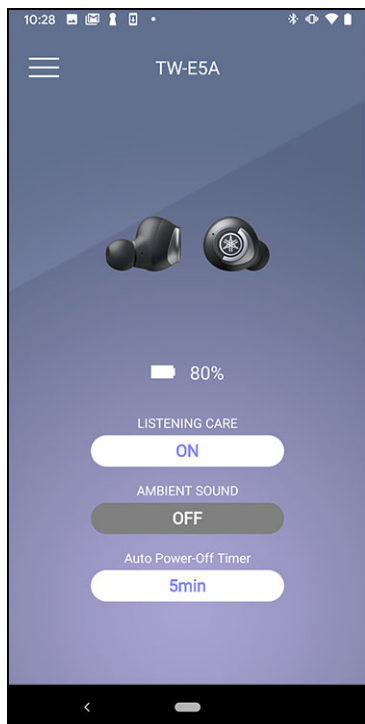

- LISTENING CARE  
Aciona LISTENING CARE (um recurso que ajusta automaticamente a qualidade do som de acordo com o volume).
- AMBIENT SOUND  
Isso define o equilíbrio entre a reprodução e o som ambiente.
- Timer de Desligamento Automático  
Define o tempo que leva para desligar a energia após o Bluetooth ser desconectado.

### Links relacionados

- “Sobre o aplicativo para fones de ouvido / fones de ouvido” (p.33)
- “Lista de configurações do produto (menu)” (p.35)
- “Ajusta automaticamente a qualidade do som de acordo com o volume” (p.36)
- “Tornando os sons do ambiente mais fáceis de ouvir” (p.37)
- “Definir o tempo de espera automática” (p.38)

## Lista de configurações do produto (menu)

As configurações que você pode fazer no menu do Headphones Controller aplicativo são mostrados abaixo.

### OBSERVAÇÃO

A tela do aplicativo pode variar, dependendo do seu produto.

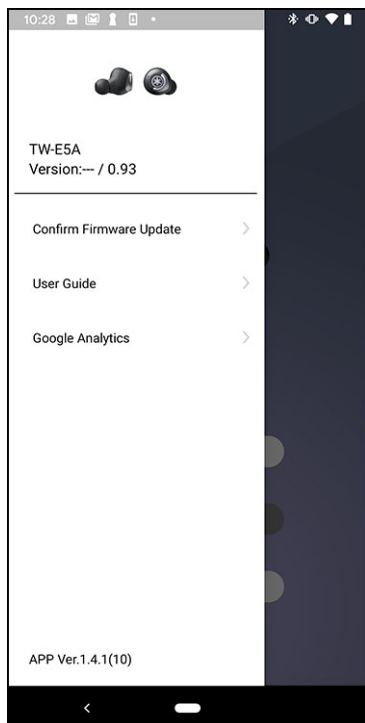

- Confirme Atualização do Firmware  
Verifica se um novo firmware foi lançado e executa atualizações.
- Guia do Usuário  
Acessa o Guia do Usuário
- Informações sobre licença  
Exibe as informações de licença do software para Headphones Controller.
- Contrato de Licença do Usuário Final  
Exibe os Termos de Uso para Headphones Controller.

### Links relacionados

- “Sobre o aplicativo para fones de ouvido / fones de ouvido” (p.33)
- “Lista de configurações (tela principal)” (p.34)
- “Ajusta automaticamente a qualidade do som de acordo com o volume” (p.36)
- “Tornando os sons do ambiente mais fáceis de ouvir” (p.37)
- “Definir o tempo de espera automática” (p.38)

## Ajusta automaticamente a qualidade do som de acordo com o volume

Quando LISTENING CARE estiver ativado, este produto ajustará automaticamente a qualidade do som de acordo com o volume da reprodução.

Esse recurso ajusta o equilíbrio da frequência, oferecendo uma reprodução de qualidade de som rica, mesmo em volume baixo.

Use o Headphones Controller aplicativo para fazer essas configurações.

- LISTENING CARE
  - Definições
    - LIGADO (configuração padrão): ativa LISTENING CARE
    - DESLIGADO : desativa LISTENING CARE

### Links relacionados

- “Sobre o aplicativo para fones de ouvido / fones de ouvido” (p.33)
- “Lista de configurações (tela principal)” (p.34)
- “Lista de configurações do produto (menu)” (p.35)

## Tornando os sons do ambiente mais fáceis de ouvir

Quando você ativa o AMBIENT SOUND, os sons à sua volta serão misturados com o som da reprodução. Esse recurso é útil quando você deseja ouvir música enquanto toma cuidado com o ambiente, como quando está andando, quando deseja conversar brevemente com alguém e assim por diante.

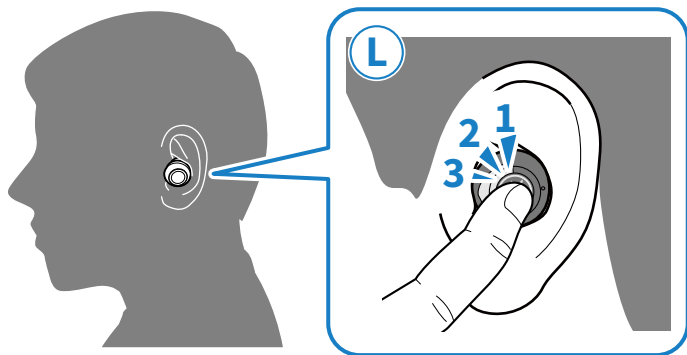

### 1 Pressione a tecla de função no fone de ouvido (L) três vezes.

Isso ativará / desativará o AMBIENT SOUND função.

- AMBIENT SOUND ativar: os sons ao seu redor serão misturados com o som da reprodução. Você ouvirá a "Ambient Sound" mensagem de áudio nos fones de ouvido.
- AMBIENT SOUND desativar (configuração padrão): esse é o modo de reprodução normal. Você ouvirá a "Off" mensagem de áudio nos fones de ouvido.

### OBSERVAÇÃO

- Você também pode definir esse recurso com o AMBIENT SOUND botão no Headphones Controller aplicativo. As configurações são as seguintes.
  - LIGADO: os sons ao seu redor serão misturados com o som da reprodução.
  - DESLIGADO (configuração padrão): este é o modo de reprodução normal.
- Dependendo do tipo de som que você está reproduzindo e do que está acontecendo ao seu redor, o som ambiente pode não ser tão fácil de ouvir. Nesse caso, pause a reprodução.
- Não cubra os fones de ouvido com a mão. Se sua mão estiver cobrindo o microfone, o AMBIENT SOUND efeito não funcionará corretamente e você poderá ouvir ruído.

### Links relacionados

- "Ouvindo música" (p.30)
- "Lista de configurações (tela principal)" (p.34)
- "Lista de configurações do produto (menu)" (p.35)

## Definir o tempo de espera automática

Este produto será desligado automaticamente quando um certo período de tempo passar sem uma conexão de um dispositivo Bluetooth. Você pode definir o tempo que leva para desligar a energia depois que nenhuma conexão foi recebida.

Use o Headphones Controller aplicativo para fazer essas configurações.

- **Timer de Desligamento Automático**

Definições

- 5 min (configuração padrão)
- 30 min
- 1 h
- 3 h
- DESLIGADO : contínuo (a energia não é desligada automaticamente)

### Links relacionados

- “Ligue a energia” (p.16)
- “Sobre o aplicativo para fones de ouvido / fones de ouvido” (p.33)
- “Lista de configurações (tela principal)” (p.34)
- “Lista de configurações do produto (menu)” (p.35)

## Atualizando o firmware

O firmware deste produto pode ser atualizado para adicionar novas funcionalidades, corrigir problemas do produto e assim por diante. As atualizações são realizadas usando Headphones Controller.

Para mais detalhes sobre o conteúdo das atualizações, consulte a página de informações do produto no site da Yamaha.

### AVISO

Para uma comunicação estável de dados entre este produto e seu dispositivo Bluetooth, atualize o firmware em um local em que o sinal seja bom.

Não faça o seguinte enquanto o firmware estiver sendo atualizado.

- Colocando os fones de ouvido do estojo de carregamento
- Desligando a energia deste produto
- Fechando o Headphones Controller aplicativo ou usando outro aplicativo
- Desligando o smartphone
- Cancelando a conexão entre seu smartphone e este produto

**1 Na tela principal do Headphones Controller aplicativo, abra o menu.**

**2 Toque "Confirme Atualização do Firmware".**

Se um novo firmware foi lançado, você verá instruções sobre como executar a atualização. Instale o firmware seguindo as instruções na tela.

### Links relacionados

- “Carregando os fones de ouvido” (p.13)
- “Desligando a energia” (p.17)
- “Sobre o aplicativo para fones de ouvido / fones de ouvido” (p.33)
- “Lista de configurações (tela principal)” (p.34)
- “Lista de configurações do produto (menu)” (p.35)

# Solução de problemas

## Leia isto primeiro

Se este produto não funcionar normalmente enquanto você o estiver usando, verifique primeiro o seguinte.

- **Coloque os dois fones de ouvido de volta no estojo de carregamento e aguarde pelo menos 10 segundos, após o qual você pode primeiro retirar os fones de ouvido (R) e depois o fone de ouvido (L).**
- **Verifique se este produto foi suficientemente carregado.**
  - “Carregando os fones de ouvido” (p.13)
  - “Carregando o estojo de carregamento” (p.15)
- **Atualize o firmware deste produto para a versão mais recente.**
  - “Atualizando o firmware” (p.39)
- **Além disso, verifique o seguinte.**
  - “Nenhum som pode ser ouvido” (p.41)
  - “O som só pode ser ouvido em um fone de ouvido” (p.42)
  - “A energia não liga” (p.43)
  - “O produto não pode ser carregado” (p.44)
  - “Não é possível conectar a um dispositivo Bluetooth” (p.45)
  - “O produto não opera ou é reproduzido” (p.46)
  - “O som está distorcido, barulhento ou irregular.” (p.47)
  - “Restaurando este produto com os padrões de fábrica (Inicializar / Redefinir)” (p.48)
  - “Problema ainda não resolvido (Suporte ao Cliente)” (p.52)

## Nenhum som pode ser ouvido

● **Este produto não está conectado a um dispositivo Bluetooth.**

Emparelhe este produto.

- “Conectando a um dispositivo Bluetooth” (p.24)

● **O volume está muito baixo.**

Aumente o volume.

- “Ajustando o volume” (p.29)

● **A música parou de tocar.**

Inicie a reprodução.

- “Ouvindo música” (p.30)

● **As pontas dos fones não se encaixam nos meus ouvidos.**

Selecione as pontas auriculares que correspondem ao formato da orelha e verifique se elas se encaixam com segurança.

- “Substituindo as pontas dos ouvidos” (p.27)

## O som só pode ser ouvido em um fone de ouvido

● **O sinal pode não estar chegando claramente, tornando a conexão instável.**

Afasto-se de dispositivos sem fio, como pontos de acesso Wi-Fi, ou aparelhos que produzem ondas eletromagnéticas, como fornos de microondas.

Depois de colocar os dois fones de ouvido no estojo de carregamento, retire-os novamente.

● **Você pode estar usando um aplicativo para smartphone que gera som a partir de apenas um canal.**

Verifique se você consegue ouvir o som dos canais esquerdo e direito reproduzindo o som de um aplicativo diferente.

● **Um dos fones de ouvido pode estar desligado.**

Ligue a energia.

- “Ligue a energia” (p.16)

● **As informações de conexão do dispositivo Bluetooth registrado podem não estar funcionando corretamente.**

Exclua as informações de conexão desse dispositivo Bluetooth e emparelhe os fones de ouvido com o dispositivo.

- “Registrando um dispositivo Bluetooth (emparelhamento)” (p.19)

## A energia não liga

● **Pode não haver energia suficiente na bateria.**

Carregue este produto.

- “Carregando os fones de ouvido” (p.13)

● **A energia da bateria do estojo de carregamento pode ter se esgotado durante o carregamento dos fones de ouvido.**

Continue pressionando a tecla de função em cada fone de ouvido (L, R) até que os indicadores fiquem azuis. Depois disso, carregue o estojo de carregamento.

- “Ligue a energia” (p.16)

● **O produto não está temporariamente funcionando de maneira estável.**

Coloque os dois fones de ouvido de volta no estojo de carregamento e aguarde pelo menos 10 segundos, após o qual você pode primeiro retirar o fones de ouvido (R) e depois o fone de ouvido (L).

## O produto não pode ser carregado

- **Este terminal do produto pode estar coberto pela capa de silicone.**  
Recoloque a luva de silicone corretamente.
  - “Substituindo as mangas de silicone” (p.28)
- **Seu computador não está ligado (ao carregar do seu computador).**  
Ligue o computador e carregue este produto.
- **Você pode estar usando um cabo de alimentação USB diferente daquele incluído neste produto.**  
Use o cabo de alimentação USB incluído para garantir que o produto seja carregado corretamente.

## Não é possível conectar a um dispositivo Bluetooth

- **Este produto e seu dispositivo Bluetooth podem estar muito distantes.**  
Mova este produto para mais perto do dispositivo Bluetooth.
- **Um dispositivo que emite ondas eletromagnéticas (como forno de microondas, ponto de acesso etc.) pode estar próximo.**  
Não use este produto perto de outros dispositivos que emitem ondas eletromagnéticas.
- **As informações de conexão do dispositivo Bluetooth registrado podem não estar funcionando corretamente.**  
Exclua as informações de conexão deste produto do dispositivo Bluetooth e emparelhe-o com o dispositivo.
  - “Registrando um dispositivo Bluetooth (emparelhamento)” (p.19)
- **As informações de registro do dispositivo Bluetooth que foram registradas neste produto podem ter sido excluídas.**  
Emparelhe este produto mais uma vez.
  - “Registrando um dispositivo Bluetooth (emparelhamento)” (p.19)
- **Este produto já pode estar conectado a outro dispositivo Bluetooth.**  
Desconecte esse dispositivo Bluetooth e conecte este produto ao novo dispositivo.

## O produto não opera ou é reproduzido

● **Este produto pode estar carregando.**

Você não pode usar este produto enquanto eles estão carregando. Use os fones de ouvido após o término do carregamento.

● **Não há energia restante na bateria neste produto.**

Carregue este produto.

- “Carregando os fones de ouvido” (p.13)
- “Carregando o estojo de carregamento” (p.15)

● **O produto não está temporariamente funcionando de maneira estável.**

Coloque os dois fones de ouvido de volta no estojo de carregamento e aguarde pelo menos 10 segundos, após o qual você pode primeiro retirar o fones de ouvido (R) e depois o fone de ouvido (L).

Solução de problemas > O som está distorcido, barulhento ou irregular.

## O som está distorcido, barulhento ou irregular.

- **O sinal pode não estar chegando claramente, tornando a conexão instável.**

Afastese de dispositivos sem fio, como pontos de acesso, ou de aparelhos que produzem ondas eletromagnéticas, como fornos de microondas.

Tente colocar o dispositivo Bluetooth conectado o mais próximo possível deste produto.

Os dispositivos com conectividade de rede sem fio podem transmitir sinais que obstruem as comunicações Bluetooth. Nesse caso, desative o recurso de conectividade de rede sem fio no seu dispositivo Bluetooth.

- **O produto não está temporariamente funcionando de maneira estável.**

Coloque os dois fones de ouvido de volta no estojo de carregamento e aguarde pelo menos 10 segundos, após o qual você pode primeiro retirar o fones de ouvido (R) e depois o fone de ouvido (L).

## Restaurando este produto com os padrões de fábrica (Inicializar / Redefinir)

Isso restaurará todas as configurações deste produto para os padrões de fábrica.

### 1 Desligue a energia após remover os fones de ouvido do estojo de carregamento.

Continue pressionando a tecla de função em cada fone de ouvido (L, R) até os indicadores acenderem em vermelho. Você ouvirá a "Power Off" mensagem de áudio nos fones de ouvido.

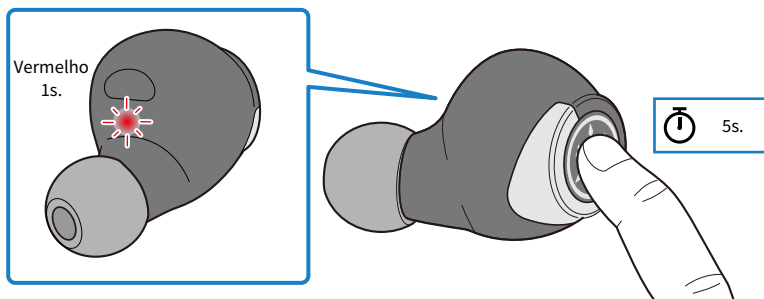

### 2 Mantenha pressionada a tecla de função no fone de ouvido (R) por cerca de 10 segundos.

e o indicador pisca como mostrado abaixo.

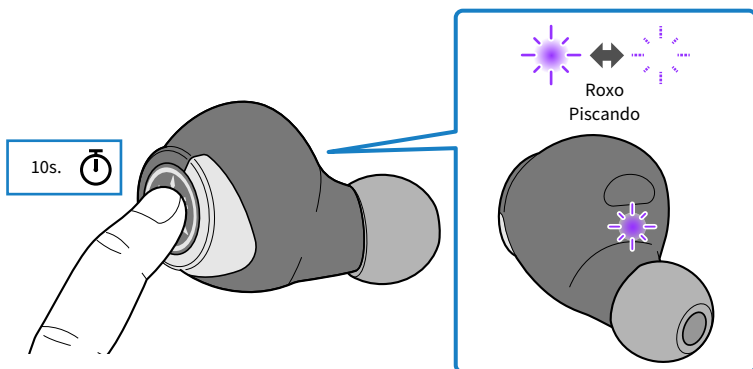

**3 Quando o indicador começar a piscar, pressione a tecla de função no fone de ouvido (R) três vezes em 10 segundos.**

O indicador pisca como mostrado abaixo e a energia será desligada. Você ouvirá a "Power Off" mensagem de áudio nos fones de ouvido. Se o indicador não parar de piscar em vermelho, volte e tente a etapa anterior.

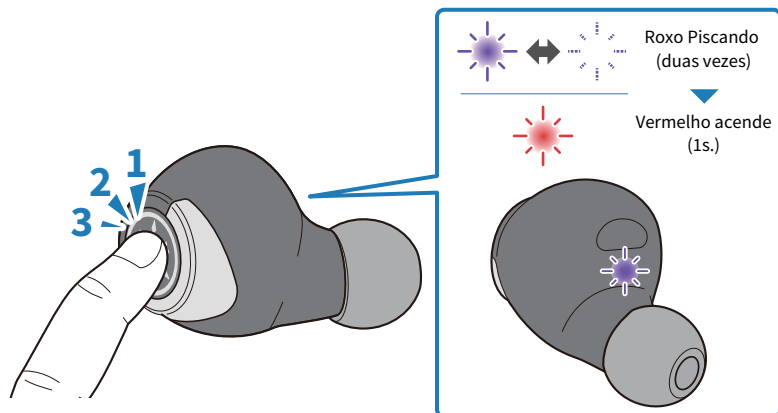

**4 Mantenha pressionada a tecla de função no fone de ouvido (L) por cerca de 10 segundos.**

e o indicador pisca como mostrado abaixo.

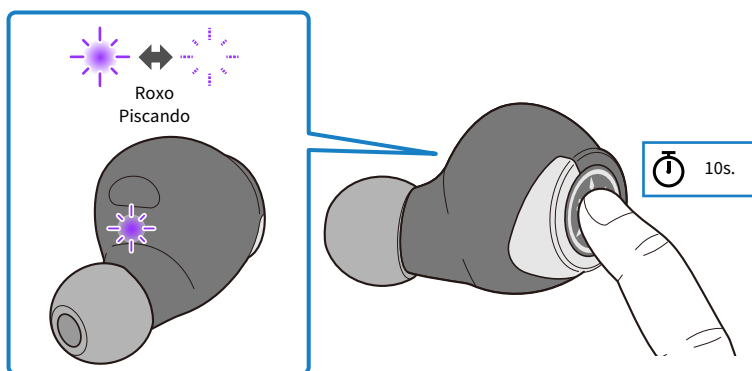

**5 Quando o indicador começar a piscar, pressione a tecla de função no fone de ouvido (L) três vezes em 10 segundos.**

O indicador pisca como mostrado abaixo e a energia será desligada. Você ouvirá a "Power Off" mensagem de áudio nos fones de ouvido. Se o indicador não parar de piscar em vermelho, volte e tente a etapa anterior.

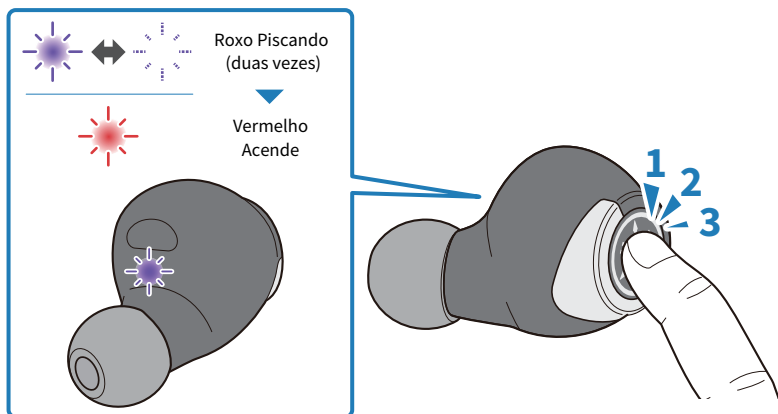

**6 Mantenha pressionada a tecla de função no fone de ouvido (R) por 2 segundos. A energia será ligada.**

Tire o dedo da tecla assim que o indicador acender.

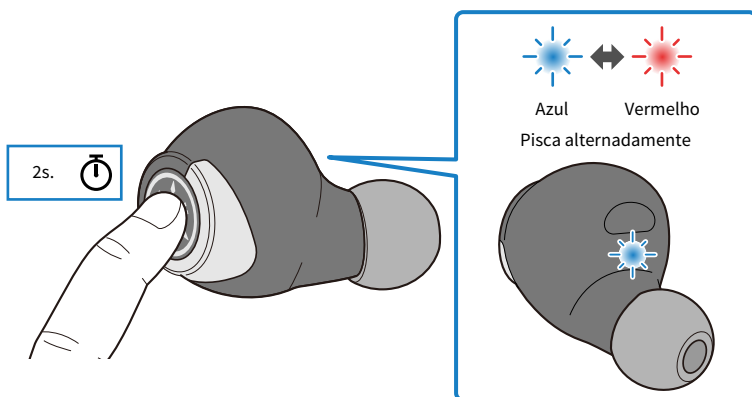

## 7 Mantenha pressionada a tecla de função no fone de ouvido (L) por dois segundos dentro de 10 segundos após executar a etapa anterior. A energia será ligada.

Tire o dedo da tecla assim que o indicador piscar.

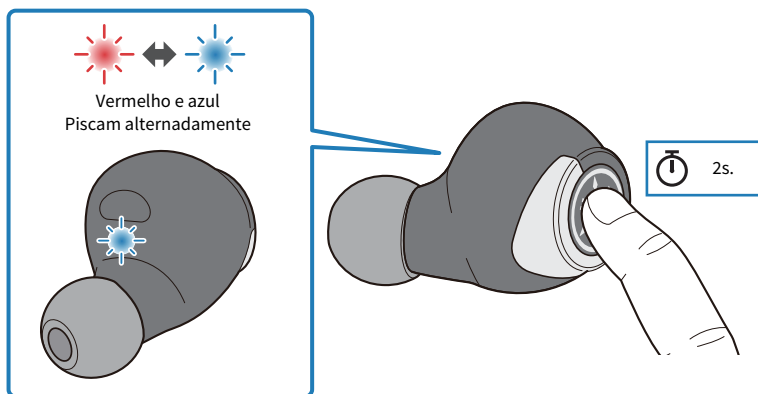

Se após alguns segundos o indicador for exibido como mostrado abaixo, a inicialização foi bem-sucedida. Se os indicadores não estiverem sendo exibidos como mostrado, tente inicializar mais uma vez a partir da etapa 1.

Fone de ouvido (R)

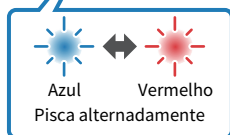
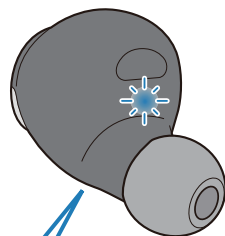

Fone de ouvido (L)

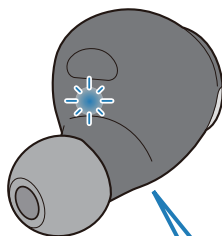

## Problema ainda não resolvido (Suporte ao Cliente)

Se o problema ainda não puder ser resolvido, entre em contato conosco para obter suporte ao produto, como mostrado abaixo.

### ● Para clientes no Japão

Entre em contato com a loja onde você comprou este produto ou com o Centro de suporte ao produto, conforme listado no "Guia do Usuário (básico)".

### ● Para clientes fora do Japão

Entre em contato com o revendedor autorizado Yamaha ou o centro de serviço mais próximo.

# Apêndice

## Especificações

As especificações deste produto são mostradas abaixo.

- Tipo de driver
  - Dinâmico
- Unidade de driver
  - 6,2 mm
- Alcance de frequência
  - 20–20.000 Hz
- Versão Bluetooth
  - 5,0
- Perfis suportados
  - A2DP, AVRCP, HFP, HSP
- Codecs suportados
  - SBC, AAC, Qualcomm® aptX™
- Proteção de conteúdo suportada (somente no Japão)
  - SCMS-T
- Potência de saída RF
  - Classe 1
- Alcance máximo de comunicação
  - 10 m (sem obstruções)
- Número máximo de dispositivos emparelhados
  - 3

### Bateria recarregável

- Recarregável interna bateria
  - Bateria de íons de lítio
- Tempo de carregamento (com capacidade total)
  - Fones de ouvido: aprox. 2 horas
  - Estojo de carregamento: aprox. 2 horas
- Tempo de reprodução contínua
  - Aproximadamente 6,5 horas
- Número de ciclos de carregamento disponíveis com estojo de carregamento (quando o estojo de carregamento está totalmente carregado)
  - Aprox. 3 vezes
- Temperatura de carregamento
  - 0–+40 °C

### Geral

- Avaliação impermeável
  - IPX5
- Peso
  - 7,0 g (por fone de ouvido)

## Lista de operações

As principais operações deste produto são mostradas abaixo.

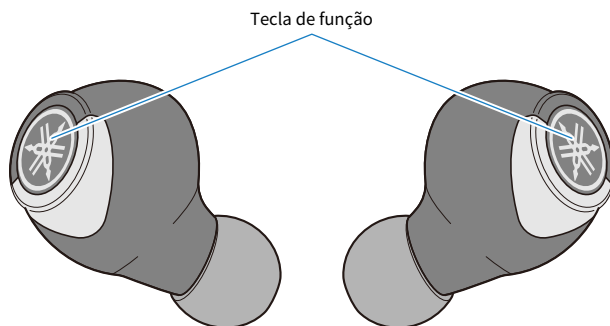

### Força

- Ligar
  - Tecla de função (mantenha pressionado por dois segundos)
- Desligar
  - Tecla de função (mantenha pressionado por cinco segundos)

### Volume

- Aumentar o volume
  - Tecla de função no fone de ouvido (R) (pressione rapidamente, duas vezes seguidas)
- Diminuir volume
  - Tecla de função no fone de ouvido (L) (pressione rapidamente, duas vezes seguidas)

### Reprodução de música

- Pausa / tocar
  - Tecla de função no fone de ouvido (L) ou (R)
- Ir para a próxima música
  - Tecla de função no fone de ouvido (R) (mantenha pressionado até ouvir um sinal sonoro)
- Voltar para o início da música (enquanto estiver no meio da música) ou para a música anterior (quando estiver no início da música)
  - Tecla de função no fone de ouvido (L) (mantenha pressionado até ouvir um sinal sonoro)

### Selecionando os modos

- Ativando / desativando AMBIENT SOUND
  - Tecla de função no fone de ouvido (L) (pressione rapidamente, três vezes seguidas)

### Telefonemas

- Receber uma ligação
  - Tecla de função no fone de ouvido (R)
- Terminar uma ligação
  - Tecla de função no fone de ouvido (R)
- Ignorar uma chamada
  - Tecla de função no fone de ouvido (R) (mantenha pressionado por dois segundos)

### **Outras funções**

- Iniciar o emparelhamento
  - Com a energia desligada, mantenha pressionadas as teclas de função nos fones de ouvido (L e R) (R: cinco segundos; L: dois segundos)
- Iniciar assistente de voz
  - Tecla de função no fone de ouvido (R) (pressione rapidamente, três vezes seguidas)

## Lista de indicadores e mensagens de áudio

O indicador é exibido e as mensagens de áudio neste produto são mostradas abaixo.

### Indicador do produto

- Ligar
  - Acende por 1 segundo (azul) e apaga
- Notificações de energia da bateria restantes
  - Pisca em vermelho três vezes: pequena quantidade de carga restante
- Modo de espera para emparelhar com dispositivo Bluetooth
  - Pisca (entre vermelho e azul alternadamente)
- Procurando dispositivo Bluetooth emparelhado
  - Não aceso
- Terminou a ligação ao dispositivo Bluetooth
  - Acende (azul, por aproximadamente 20 segundos) e apaga
- Desligar
  - Acende por um segundo (Vermelho) e apaga

### Indicador durante o carregamento

- Carregando
  - Acende (vermelho)
- Carregamento concluído
  - Não aceso

### Exibição do indicador do estojo de carregamento

Quando o estojo de carregamento não está conectado a uma fonte de energia

- Enquanto carrega os fones de ouvido
  - Acende
- Carregamento dos fones de ouvido completo
  - Não aceso
- Pequena quantidade de carga restante da bateria no estojo de carregamento
  - Pisca

Quando o estojo de carregamento está conectado a uma fonte de energia

(O status de carregamento do fone de ouvido não é exibido)

- Enquanto carregando o estojo de carregamento
  - Acende
- Terminou o carregamento do estojo de carregamento
  - Não aceso

## **Mensagens de áudio**

- Battery High
  - Muita carga restante da bateria
- Battery Medium
  - Carga moderada da bateria restante
- Battery Low
  - Pequena quantidade de carga restante da bateria
- Power Off
  - Desligar
- Pairing
  - Iniciar registro do dispositivo (emparelhamento)
- Pairing Successful
  - Emparelhar uma conexão concluída / concluída com êxito
- Pairing Failed
  - Emparelhamento sem êxito
- Connected
  - Terminou a ligação ao dispositivo Bluetooth
- Disconnected
  - Desconectado de um dispositivo Bluetooth
- Ambient Sound
  - AMBIENT SOUND ligado
- Off
  - AMBIENT SOUND desativado (modo de reprodução normal)

## **Links relacionados**

- “Carregando o estojo de carregamento” (p.15)
- “Ligue a energia” (p.16)
- “Desligando a energia” (p.17)
- “Verificando a energia restante da bateria” (p.18)
- “Registrando um dispositivo Bluetooth (emparelhamento)” (p.19)
- “Conectando a um dispositivo Bluetooth” (p.24)

Yamaha Global Site  
<https://www.yamaha.com/>

Yamaha Downloads  
<https://download.yamaha.com/>

Manual Development Group  
© 2020 Yamaha Corporation

Published 10/2020 AM-B0

AV19-0137