



# Användarguide

True Wireless Earbuds

# TW-E5B

SV

# Innehåll

## **Introduktion 4**

---

**Om denna användarguide** ..... 4

**Visa försiktighet gällande hantering av denna produkt** ..... 5

**Denna produkts fördelar** ..... 6

**Tillbehörs- och artikelnamn** ..... 8

## **Laddning och strömförsörjning 10**

---

**Ladda öronsnäckorna** ..... 10

**Laddning av laddningsfodralet** ..... 12

**Slå på strömmen** ..... 14

**Slå av strömmen** ..... 15

**Återstående batteritid** ..... 16

## **Bluetooth® Uppkoppling 17**

---

**Ihopparring för första gången** ..... 17

**Para ihop med en annan enhet** ..... 19

**Ansluter till en enhet redan ihopparad** ..... 21

## **Bära denna produkt 22**

---

**Sätta på öronsnäckorna** ..... 22

**Byta ut öronproppar** ..... 23

## **Användning (ljuduppspelning och telefonsamtal) 24**

---

**Spela upp musik på den här produkten** ..... 24

**Att göra omgivande ljud lättare att höra (AMBIENT SOUND)** ..... 25

**Prata i telefon** ..... 26

**Starta röstassistenten** ..... 27

## **Dedicerad app 28**

---

**Om appen ”Headphone Contorl”** ..... 28

**App-inställningar** ..... 29

## **Felsökning** **32**

---

<b>Läs detta först</b> .....	<b>32</b>
<b>Kan inte ansluta</b> .....	<b>33</b>
<b>Strömmen slås inte på</b> .....	<b>34</b>
<b>Produkten kan inte laddas</b> .....	<b>35</b>
<b>Produkten fungerar inte eller spelas upp</b> .....	<b>36</b>
<b>Inget ljud hörs</b> .....	<b>37</b>
<b>Ljud hörs endast från en öronsnäcka</b> .....	<b>38</b>
<b>Ljudet är inte bra eller låter egendomligt</b> .....	<b>39</b>
<b>Ljudet är förvrängd, bullrigt eller hackigt</b> .....	<b>40</b>
<b>Använd endast en av öronsnäckorna</b> .....	<b>41</b>
<b>Initialiserar (utför en fabriksåterställning)</b> .....	<b>42</b>
<b>Uppdatera det fasta programmet</b> .....	<b>44</b>
<b>Lista på supportcenter</b> .....	<b>45</b>

## **Bilaga** **46**

---

<b>Lista över funktioner</b> .....	<b>46</b>
<b>Lista med visningsindikatorer och ljudmeddelanden</b> .....	<b>48</b>
<b>Specifikationer</b> .....	<b>50</b>
<b>Varumärken</b> .....	<b>52</b>

# Introduktion

## Om denna användarguide

Användarguide är avsedd för användare av denna produkt och förklarar hur man ansluter och använder produkten.

- Försiktighetsåtgärderna och andra frågor i denna guide klassificeras enligt följande.



### **VARNING**

Innehåller anger ”risk för allvarlig personskada eller dödsfall.”



### **FÖRSIKTIGHET**

Innehåller anger ”risk för personskada.”

#### **• MEDDELANDE**

Anger punkter som du måste efterleva för att förhindra fel, skador eller funktionsstörning på produkter och förlust av data samt skyddande av miljön.

#### **• OBS!**

Anger anmärkningar om instruktioner, begränsningar av funktioner och ytterligare information som kan vara till hjälp.

- Alla illustrationer och skärmar som visas i denna guide är endast i upplysningssyfte.
- Alla företagsnamn, produktnamn och andra sådana listor i denna guide är registrerade varumärken eller varumärken som tillhör respektive företag.
- Text markerad som [Sök tagg] är för att söka. Dessa taggar används som länkar från ”Snabbstartsguide” till ”Användarguide.”

## Visa försiktighet gällande hantering av denna produkt

Läs "Säkerhetsanvisningar" som medföljer med denna produkt och var försiktig när det gäller följande punkter.

### Vattentät prestanda

Produktens vattentäta prestanda visas nedan. Funktionsfel på produkten som orsakats av vattenintrång på grund av felaktig hantering täcks inte av garantin.

#### • Öronsnäckor

- Höljets vattentäta prestanda för dessa öronsnäckor överensstämmer med IPX5-standarder. Öronsnäckorna är skyddade mot direkta vattenstrålar från alla håll. (Munstycke till öronproppar: utesluter ljudledningen)
- Produktens vattentäta prestanda kommer med tiden att tappa sin funktion genom regelbunden användning.

#### • Laddningsfodral

Laddningsfodralet och den medföljande USB-kabeln är inte vattentäta. Använd försiktighet angående följande för att undvika elektrisk stöt eller produktfel.

- Utsätt inte produkten för vätskor som svett, regnvatten eller havsvatten.
- Torka noggrant bort all fukt, svett, regnvatten, havsvatten som tar sig in i öronsnäckorna innan du lägger tillbaka dem i laddningsfodralet.

#### Om IPX

- IPX avser en produkts "Skydd mot vätskeintrång" enligt JIS C 0920 (harmoniserad standard för IEC 60529), "Grad av skydd tillhandahålls av in kapslingar (IP-kod)".
- Dessa är bestämmelser som garanterar prestandan för en produkt i färskvatten eller kranvatten vid rumstemperatur. Detta garanterar inte likvärdig prestanda i varmt vatten, havsvatten eller liknande.

### Om prestandan för laddning

Denna produkt innehåller litiumjonbatterier i både öronsnäckorna och i laddningsfodralet. Litiumjonbatterier är förbrukningsartiklar. När man vill förlänga batteriernas livslängd så länge som möjligt ska man vara försiktig gällande följande.

- Om produkten inte används under en längre tid kan längre tid att ladda om batterierna.
- När produkten förvaras under längre tid ska du ladda produkten en gång var sjätte månad för att undvika överdriven urladdning.
- Om batteriets laddningstid är för kort kan det ha nått slutet på sin livslängd. Kontakta återförsäljare för Yamaha eller servicecenter.

## Denna produkts fördelar

Denna produkt är en uppsättning trådlösa hörlurar som ansluter till Bluetooth-enheter som en bärbar musikspelare eller smart telefon.

### HD-uppspelning av ljud från Bluetooth-enheter

Denna produkt stöder Qualcomm® aptX™ Adaptive som SBC och AAC kodek.

Qualcomm® aptX™ Adaptive Audio är en ljudkodek som erbjuder både hög kvalitet och anslutningsprestanda som svar på avbrott i ljudsignalen.

### Stöder Qualcomm TrueWireless™ Mirroring

Denna produkt har teknik som låter dig ansluta både vänster och höger öronsnäcka samtidigt till en smart telefon, musikspelare eller annan enhet för högupplöst ljud. Öronsnäckorna växlar mellan primära och sekundära enheter automatiskt för en stabil anslutning.

### AMBIENT SOUND

Funktionen gör det lättare att höra ljuden runt omkring dig, till exempel meddelanden på kollektivtrafik, ljud från förbipasserande bilar och så vidare.

- ”Att göra omgivande ljud lättare att höra (AMBIENT SOUND)” (s.25)

### LISTENING CARE

Denna produkt har funktionen LISTENING CARE, som låter dig njuta av rik ljudkvalitet även vid låg volym. Med fokus på egenskaperna hos det mänskliga örat där ljud med låg och hög kapacitet blir svårare att höra vid låga volymnivåer liksom hur saker låter annorlunda i olika lyssningsmiljöer, korrigerar denna funktion ljudbalansen för att det optimala ljudet ska matcha volymen. Genom att återge ett naturligt ljud som är lätt att lyssna på minskar denna funktion belastningen på öronen orsakad av överdrivna nivåer.

### GAMING MODE

Funktionen får också ljudet och videon att låta mer synkroniserat som är användbart när du tittar på en video eller spelar ett spel.

### Stöd för smarta telefoner

Du kan använda den här produkten för att prata i telefon och starta röstassistenten när du är ansluten till denna produkt.

### Dedicerad smartphone-app: Headphone Control

Installera appen Headphone Control på din smarta telefon för att konfigurera flera detaljerade inställningar.

Du kan växla mellan PÅ/AV för AMBIENT SOUND, LISTENING CARE, GAMING MODE och så vidare.

### OBS!

- Medan funktionen AMBIENT SOUND gör det lättare att höra ljud runt omkring dig, är det ingen garanti att du kommer att kunna höra allt. Du kanske inte kan höra omgivande ljud om du har skruvat upp volymen på ljudet eller i vissa situationer.
- När du använder GAMING MODE, kan video/ljudfördröjningen ändras eller ljudkvaliteten och anslutningsstabiliteten försämrats, beroende på användningsmiljön och hur du bär produkten.

**Relaterade länkar**

- "Ihoppning för första gången" (s.17)
- "Att göra omgivande ljud lättare att höra (AMBIENT SOUND)" (s.25)
- "Starta röstassistenten" (s.27)
- "Om appen "Headphone Control!" (s.28)
- "App-inställningar" (s.29)

## Tillbehörs- och artikelnamn

Se till att alla tillbehör ingår i denna produkt.

### Öronsnäckor

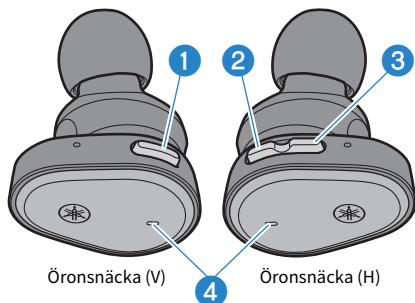

- 1 Funktionsknapp
- 2 + (plus) knapp
- 3 - (minus) knapp
- 4 Indikator

### Laddningsfodral

Framsidan

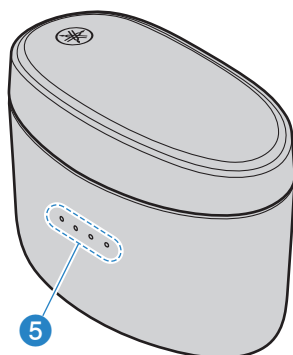

Tillbaka

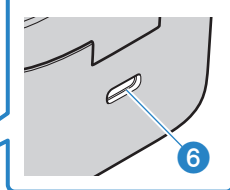

- 5 Laddningsindikatorer
- 6 Kontaktdon för laddning



### USB-strömkabel (30 cm; typ A till C)

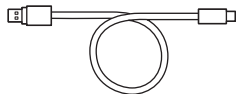

### Öronproppar (XS, S, M, L; en uppsättning av varje)

Obs: M-storleken på öronpropparna är föranslutna.

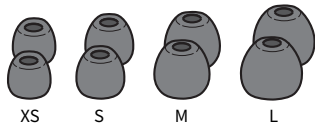

### Snabbuppsättsguide

### Säkerhetsanvisningar

#### OBS!

- Öronsnäckorna förvaras i laddningsfodralet.
- Öronsnäckorna har en inbyggd mikrofon.
- Laddningsfodralet innehåller ett batteri för laddning av öronsnäckorna.

# Laddning och strömförsörjning

## Ladda öronsnäckarna

Ladda öronsnäckarna före användning genom att placera dem i laddningsfodralet.



### FÖRSIKTIGHET

- Laddningsfodralet inte vattentät. Torka noggrant bort all fukt, svett, regnvatten, havsvatten som tar sig in i öronsnäckarna innan du lägger tillbaka dem i laddningsfodralet.
- Ladda den här produkten inom ett temperaturintervall på 5 till 40°C.

### När produkten används för första gången

- Ta ur öronsnäckarna från laddningsfodralet första gången du använder produkten och riv bort isoleringsarken som finns på varje öronsnäcka.

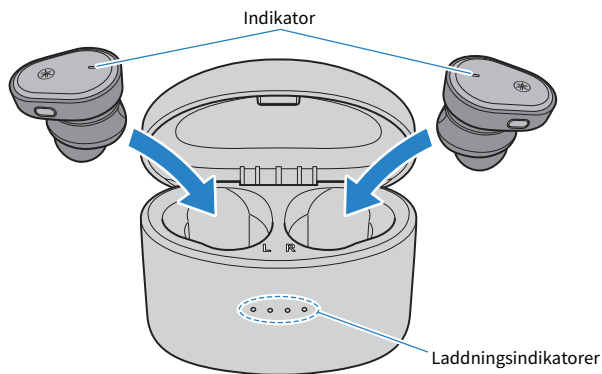
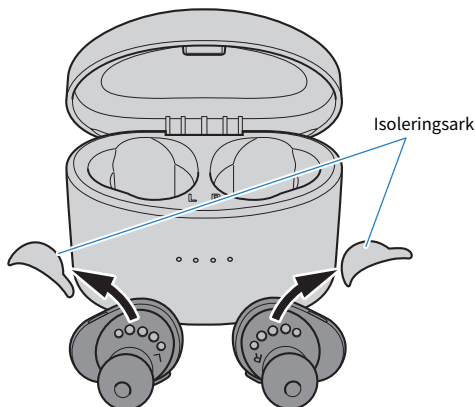

## **1 Öppna locket på laddningsfodralet.**

## **2 Lägg öronsnäckorna i laddningsfodralet.**

Öronsnäckans indikator tänds röd under laddningen och släcks när laddningen är klar.

Laddning tar cirka 1,5 timmar.

### **OBS!**

- När du har lagt öronsnäckorna i laddningsfodralet, visar indikatorerna på laddningsfodralet återstående batteritid i fem sekunder (förutom när laddningsfodralet fortfarande laddas).
- Du kan inte ansluta öronsnäckorna via Bluetooth eller använda dem för uppspelning under tiden som de laddas.

### **Relaterade länkar**

"Bilaga" (s.46)

## Laddning av laddningsfodralet

För att ladda laddningsfodralet, anslut den medföljande USB-nätadaptern.



### FÖRSIKTIGHET

- Laddningsfodralet inte vattentät. Utsätt inte produkten för vätskor som svett, regnvatten eller havsvatten.
- Se till att använda USB-kabeln som medföljde denna produkt.
- När du använder en USB-nätadapter ska du också se till att den kommersiellt tillgängliga adaptern är kompatibel med 5 V DC (minst 0,5 A) uteffekt.
- Se till att använda en USB-nätadapter som är godkänd av CCC när du laddar den här produkten i Kina.
- Ladda den här produkten inom ett temperaturintervall på 5 till 40°C.

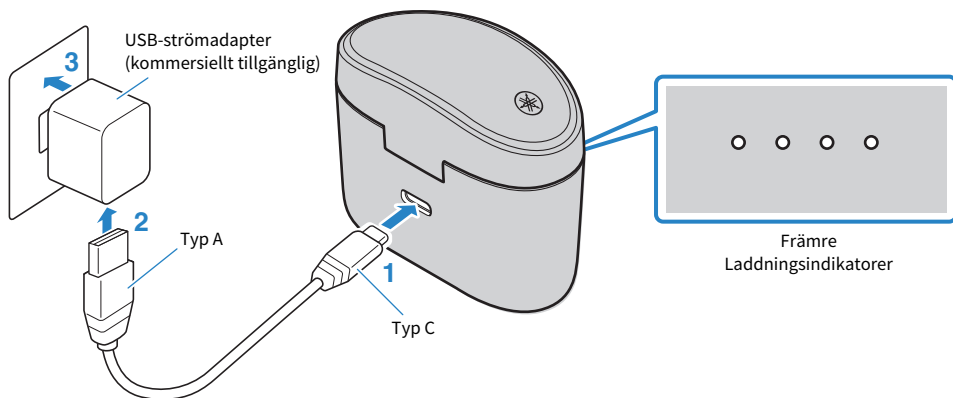

**1 Anslut USB-strömkabeln (typ-C sidan) till laddningsfodralet.**

**2 Anslut USB-strömkabeln (typ-A sidan) till USB-nätadapter.**

**3 Anslut USB-strömkabeln till vägguttaget.**

Laddningen börjar. Laddning tar cirka 2,5 timmar.

Medan fodralet laddas tänds indikatorerna enligt nedan.

Återstående batteritid	Indikator
100 %	
75-100%	
50-75%	
25-50%	
0-25%	

: Tänds

: Blinkar

: Inte tänd

**OBS!**

- Du kan också ladda öronsnäckorna under tiden som laddningsfodralet laddas.
- Du kan ladda från USB-porten på din dator istället för att använda en USB-nätadapter.
- När du har lagt öronsnäckorna i laddningsfodralet, visar indikatorerna på laddningsfodralet återstående batteritid i fem sekunder (förutom när laddningsfodralet fortfarande laddas).

## Slå på strömmen

När du har plockat bort hörlurarna från laddningsfodralet slås de på.

### 1 Plocka bort öronsäckarna från laddningsfodralet.

Indikatorn tänds som visas nedan och strömmen slås på.

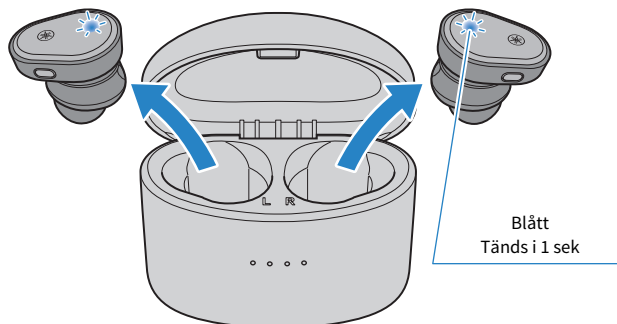

#### OBS!

- När en öronsäcka har låg batterinivå, blinkar indikatorn rött tre gånger när strömmen slås på. Om detta händer ska öronsäcken laddas.
- Om öronsäckarna har tagits ur laddningsfodralet eller om de inte slås på när de plockas ur laddningsfodralet, ska funktionsknappen hållas intryckt på öronsäcken (L) och + (plus) knappen på öronsäcken (R) tills indikatorerna lyser blått för att slå på dem.

#### Relaterade länkar

"Återstående batteritid" (s.16)

## Slå av strömmen

När du sätter tillbaka öronsnäckorna i laddningsfodralet stängs öronsnäckorna av.

### 1 Lägg öronsnäckorna i laddningsfodralet.

Öronsnäckans ström slås av och produkten går in i laddningsläge.

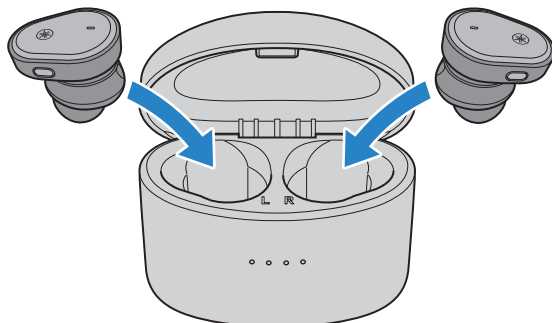

### OBS!

När du vill stänga av öronsnäckorna utan att sätta tillbaka dem i laddningsfodralet ska du hålla funktionsknappen intryckt på öronsnäckan (L) och + (plus) knappen på öronsnäckan (R) tills indikatorerna lyser rött. Ett ljudmeddelande "Power Off" hörs i öronsnäckorna.

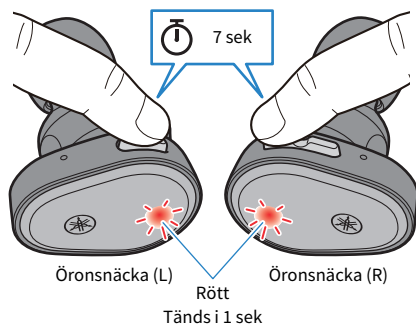

## Återstående batteritid

Efter att produkten har slagits på, kan du se hur mycket batteritid som finns kvar från ljudmeddelanden i öronsnäckorna och indikatorerna.

- **Ljudmeddelanden:**
  - Battery High: gott om återstående laddning
  - Battery Medium: måttlig laddning kvar
  - Battery Low: liten mängd laddning kvar

### **OBS!**

Du kan kontrollera återstående batteritid på laddningsfodralet i följande situationer.

- Under tiden för laddning av laddningsfodralet
- Direkt efter att placerat öronsnäckorna i laddningsfodralet (med undantag för när laddningsfodralet självt laddas)

### **Relaterade länkar**

"Laddning av laddningsfodralet" (s.12)



# Bluetooth® Uppkoppling

## Ihopparning för första gången

När du först ansluter den här produkten till en Bluetooth-enhet, (som exempelvis en smart telefon) ska du följa stegen nedan för att para ihop (registrera) denna produkt med enheten.

[Sök tagg] #Q02 Ihopparning

### 1 Plocka bort öronsnäckorna från laddningsfodralet.

Öronsnäckorna slås på och båda ansluts automatiskt. Endera (L) eller (R) öronsnäcka kommer att vara den primära öronsnäckan, och dess indikator tänds som visas i illustrationen nedan när enheten går in i ihopparningsläge. Ett ljudmeddelande "Pairing" hörs i öronsnäckan. Endera (L) eller (R) öronsnäcka kan bli den primära öronsnäckan.

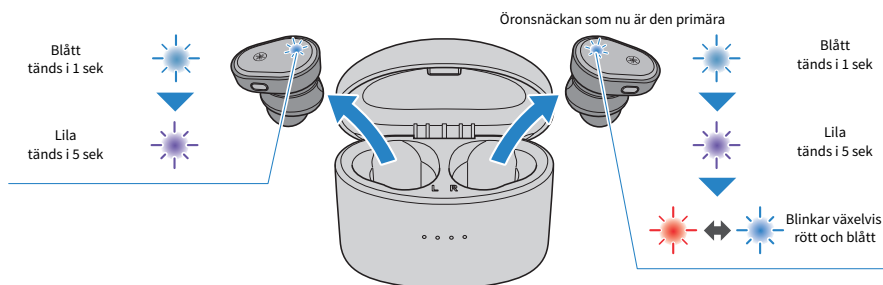

#### OBS!

Indikatorerna kan blinka blått ett tag efter att du tagit ur öronsnäckorna från laddningsfodralet.

### 2 Aktivera Bluetooth på din Bluetooth-enhet.

En lista över Bluetooth-enheter som kan anslutas visas.

### 3 Välj denna produkt från listan på din Bluetooth-enhet.

Välj listan som läser ”Yamaha...” och inte listan som läser ”LE-Yamaha...”.

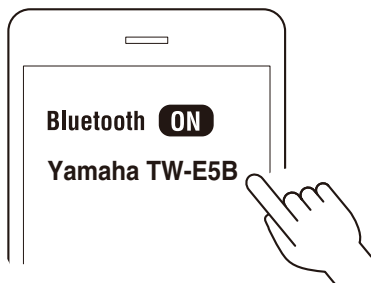

När den är ansluten, tänds indikatorn på den primära öronsnäckan som visas nedan. Du kommer att höra ”Pairing Successful” och ”Connected” ljudmeddelanden i öronsnäckan.

Öronsnäckan som  
nu är den primära

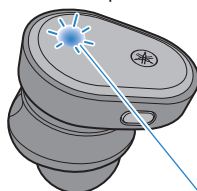

Blått  
Tänds i 10 sek

#### **OBS!**

- Ihopparning i standby-läge slutar automatiskt för denna produkt efter cirka två minuter. För ihopparning på eller om anslutningen inte lyckades, placera tillbaka öronsnäckorna i laddningsfodralet och börja igen med steg 1.
- Om den (L) och (R) öronsnäckan inte ansluts automatiskt, ska du sätta tillbaka dem i laddningsfodralet för att sedan ta ut dem igen.
- Produkten kan inte paras ihop med enheter som kräver ett lösenord vid ihopparning eftersom funktionen inte stöds.

#### **Relaterade länkar**

- ”Para ihop med en annan enhet” (s.19)
- ”Ansluter till en enhet redan ihopparad” (s.21)
- ”Om appen ”Headphone Contorl”” (s.28)
- ”Använd endast en av öronsnäckorna” (s.41)

## Para ihop med en annan enhet

Följ stegen nedan för att para ihop med en annan Bluetooth-enhet, eller försöka para ihop med samma enhet igen.

Notera att produkten inte kan ansluta till mer än en Bluetooth-enhet samtidigt. Om produkten redan är ansluten till en annan Bluetooth-enhet, ska den kopplas bort och sedan ska dessa steg följas.

[Sök tagg] #Q02 Ihopparning

### 1 Med (L) och (R) öronsnäcka påslagna ska funktionsknappen på (L) öronsnäcken och + (plus) knappen på (R) öronsnäcken hållas intryckta i cirka tre sekunder.

Endera (L) eller (R) öronsnäcka kommer att vara den primära öronsnäcken, och dess indikator blinkar växelvis rött och blått medan du hör meddelandet "Pairing." Det innebär att öronsnäcken är i standby-läge för ihopparning.

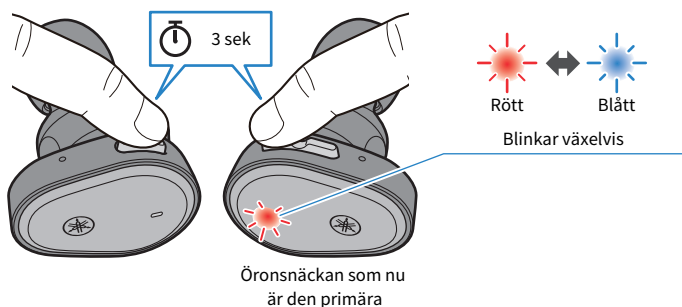

### 2 Aktivera Bluetooth på Bluetooth-enheten.

En lista över Bluetooth-enheter som kan anslutas visas.

### 3 Välj denna produkt från listan på din Bluetooth-enhet.

Välj listan som läser ”Yamaha...” och inte listan som läser ”LE-Yamaha...”.

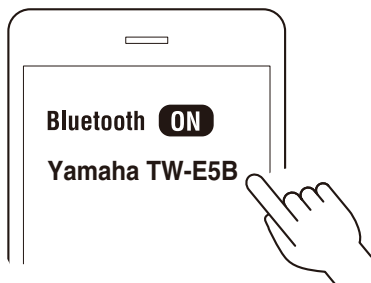

Om ansluten, kommer du att höra ljudmeddelanden ”Pairing Successful” och ”Connected” i öronsäckarna som blinkar rött och blått. Indikatorn visas enligt nedan.

Öronsäckarna som nu är den primära

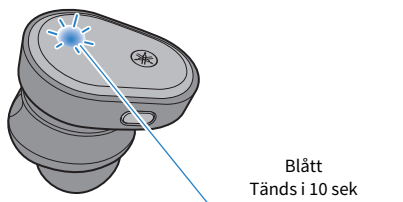

Blått  
Tänds i 10 sek

(L) och (R) öronsäcka ansluts automatiskt och är redo att användas.

#### OBS!

- Ihoppning i standby-läge slutar automatiskt för denna produkt efter cirka två minuter. För att para ihop igen ska du börja från steg 1.
- Om den (L) och (R) öronsäckarna inte ansluts automatiskt, ska du sätta tillbaka dem i laddningsfodralet för att sedan ta ut dem igen.
- Upp till tre Bluetooth-enheter kan registreras med produkten. Om du parar ihop fler än det maximala antalet enheter, raderas informationen för den enhet som du först parade ihop (den äldsta ihoppningen).
- Denna produkt stöder inte flerpunktsanslutning (anslutning till flera enheter samtidigt).
- Produkten kan inte paras ihop med enheter som kräver ett lösenord vid ihoppning eftersom funktionen inte stöds.

#### Relaterade länkar

- ”Ihoppning för första gången” (s.17)
- ”Ansluter till en enhet redan ihopparad” (s.21)
- ”Om appen ”Headphone Contortl”” (s.28)
- ”Använd endast en av öronsäckarna” (s.41)

## Ansluter till en enhet redan ihopparad

Så här ansluter du till en Bluetooth-enhet som produkten redan har parats ihop.

### 1 Aktivera Bluetooth på Bluetooth-enheten.

### 2 Plocka bort öronsnäckorna från laddningsfodralet.

Öronsnäckorna slås på och båda ansluts automatiskt till den senaste Bluetooth-enhet som de var anslutna till. När de är anslutna, tänds indikatorn på öronsnäckan enligt nedan.

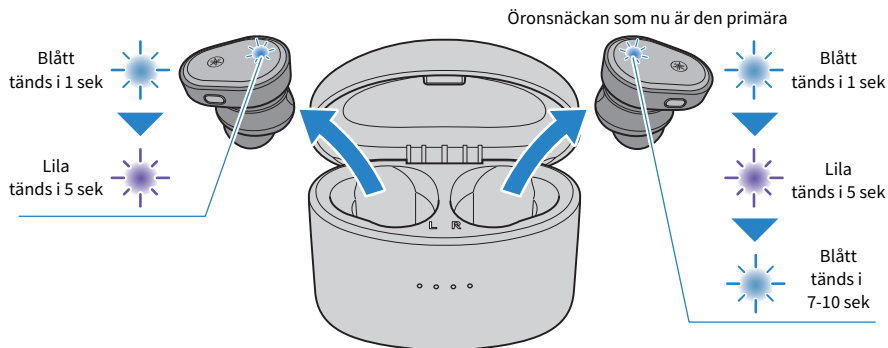

Vid lyckad anslutning hör du ljudmeddelandet "Connected" i öronsnäckan.

Om öronsnäckorna inte ansluts automatiskt till en Bluetooth-enhet, väntar de på en anslutning eller är i läge för ihopparning. Starta anslutningen till öronsnäckorna från din Bluetooth-enhet.

### OBS!

- En av (L eller R) öronsnäckorna blir den primära öronsnäckan när du ansluter, enligt deras återstående batteritid.
- Om den (L) och (R) öronsnäckan inte ansluts automatiskt, ska du sätta tillbaka dem i laddningsfodralet för att sedan ta ut dem igen.
- Denna produkt stöder inte flerpunktsanslutning (anslutning till flera enheter samtidigt).

### Relaterade länkar

- "Ihopparning för första gången" (s.17)
- "Para ihop med en annan enhet" (s.19)
- "Använd endast en av öronsnäckorna" (s.41)

# Bära denna produkt

## Sätta på öronsnäckorna

Kontrollera markeringarna på L (vänster) och R (höger) öronsnäckor för att säkerställa att de används i rätt öra. Vrid på öronsnäckorna långsamt för att justera dem så att de passar väl på dina öron efter att ha satt på dem.

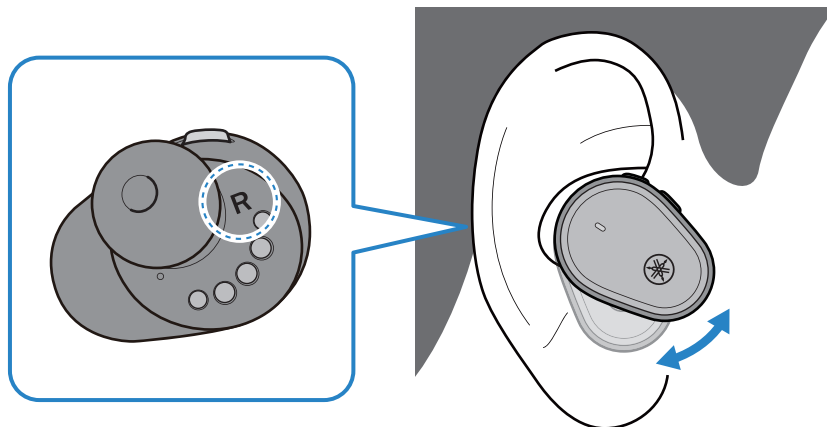

### FÖRSIKTIGHET

- Använd inte våld eller flytta på öronsnäckorna när du väl har satt på dem. Sådant beteende kan du skada dina öron.
- Om öronsnäckorna fortfarande inte sitter ordentligt på dina öron, försök med att byta ut öronpropparna.
- Eftersom denna produkt är utformad för att passa dina öron, kan dina öron kännas ansträngande beroende på hur öronpropparna sitter. Skulle du känna av några hudproblem efter att ha kommit i direkt kontakt med denna produkt, ska du sluta använda denna produkt omedelbart. Om problemet kvarstår, ska du ta kontakt med en läkare.

### Relaterade länkar

"Byta ut öronproppar" (s.23)

## Byta ut öronproppar

När du använder olika öronproppar väljer du den storlek som passar dina öron. När du sätter på dig öronsnäckorna ska du använda öronpropparna som utestänger omgivande ljud så mycket som möjligt medan ljudet har slagits av.

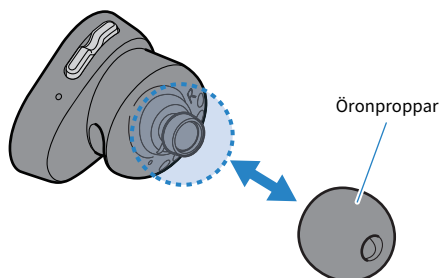

### **OBS!**

Fyra olika storlekar på öronproppar medföljer denna produkt. Öronsnäckorna är förmonterade med med öronproppar i M-storlek



### **FÖRSIKTIGHET**

- Använd inte skadade öronproppar och bär inte öronsnäckor utan öronproppar. Om du gör det kan du skada dina öron.
- Fäst öronpropparna ordentligt. Underlåtenhet att göra det kan leda till att de lossnar vilket kan skada dina öron. Om en öronpropp lossnar i örat kontakta en läkare.
- När de har plockats bort ska de hållas utom räckhåll för barn så att de inte sväljs av misstag.

# Användning (Ljuduppspelning och telefonsamtal)

## Spela upp musik på den här produkten

Du kan använda denna produkt med de respektive knapparna under uppspelning enligt följande.

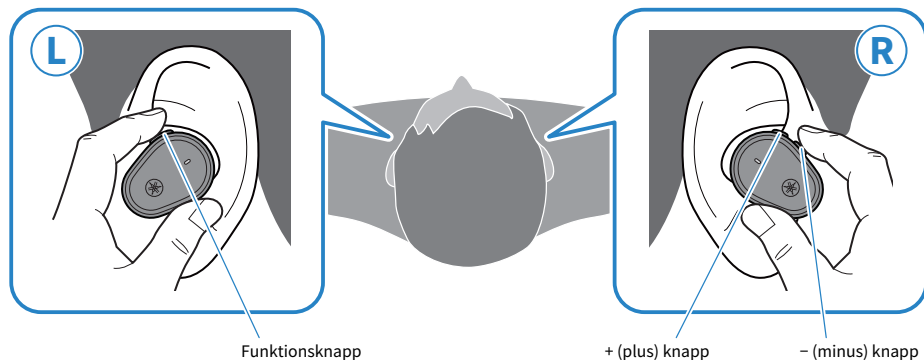

### Volymkontroller

- Höj volymen  
Tryck på + (plus) knappen.
- Sänk volymen  
Tryck på - (minus) knappen.

### Spelar upp ljud

- Pausa/spela upp  
Tryck på funktionsknappen.
- Hoppa till nästa spår  
Tryck på + (plus) knappen två gånger.
- Gå tillbaka till början av spåret (medan i mitten av spåret) eller tillbaka till föregående spår (i början av ett spår)  
Tryck på - (minus) knappen två gånger.  
Funktionen kan variera beroende på vilken Bluetooth-enhet eller app som du använder.

### OBS!

När du ansluter till en enhet (som en smart telefon) på vilken volymen kan justeras kan du också justera volymen med denna enhet.

- Använd den anslutna enheten för att välja en låt för uppspelning.

### Relaterade länkar

- "App-inställningar" (s.29)
- "Använd endast en av öronsnäckorna" (s.41)



## Att göra omgivande ljud lättare att höra (AMBIENT SOUND)

Aktivera AMBIENT SOUND gör det lättare att höra ljuden runt omkring dig, till exempel meddelanden på kollektivtrafik, ljud från förbipasserande bilar och så vidare.

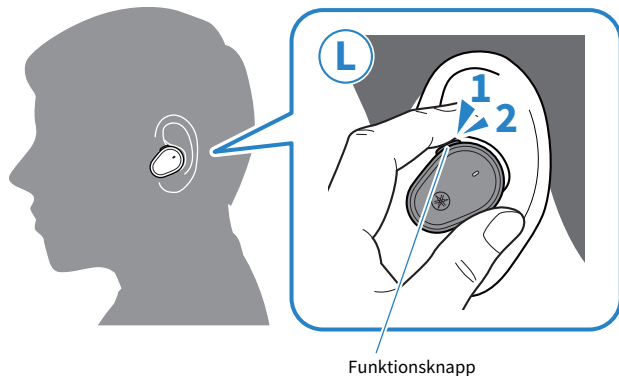

### Växla AMBIENT SOUND/AV på och av

#### 1 Tryck på funktionsknappen två gånger.

Tryck två gånger på knappen för att växla mellan aktivera och inaktivera.

AMBIENT SOUND → AV → tillbaka till AMBIENT SOUND

- När AMBIENT SOUND är PÅ: hörs ett stigande ackord på pianot.
- När AMBIENT SOUND är AV: hörs ett lågt ackord på pianot.

#### OBS!

- Standardinställningen är AV.
- Medan funktionen AMBIENT SOUND gör det lättare att höra ljud runt omkring dig, är det ingen garanti att du kommer att kunna höra allt. Du kanske inte kan höra omgivande ljud om du har skruvat upp volymen på ljudet eller i vissa situationer.
- Du kan också ställa in med appen Headphone Control. Inställningarna är enligt följande.
  - PÅ: slår på AMBIENT SOUND
  - AV (standardinställning): detta är normalt uppspelningsläge.
- Beroende på vilken typ av ljud du spelar upp och vad som händer runt omkring dig kan det omgivande ljudet inte vara så lätt att höra. I så fall pausa uppspelningen.
- Täck inte öronsnäckorna med handen. Om din hand täcker mikrofonen kommer effekten för AMBIENT SOUND inte att fungera korrekt och du kanske hör ljud.
- Effekten av AMBIENT SOUND är inte igång under ett telefonsamtal eller när ett samtal kommer in.

#### Relaterade länkar

- "Spela upp musik på den här produkten" (s.24)
- "App-inställningar" (s.29)

## Prata i telefon

Du kan använda den här produkten för att prata i telefon när du ansluter till en Bluetooth-enhet som en smart telefon. Använd denna produkt enligt följande.

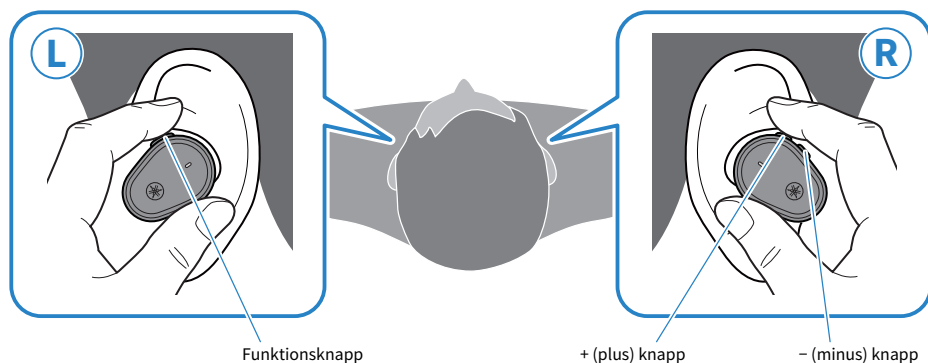

- Ta ett telefonsamtal  
När ett inkommande samtal fås, ska du trycka på funktionsknappen.
- Avsluta ett telefonsamtal  
Under ett telefonsamtal, trycker du en gång på funktionsknappen i någon sekund.
- Avvisa ett samtal  
När ett telefonsamtal tas emot, trycker du en gång på funktionsknappen i någon sekund.
- Höj volymen  
Under pågående telefonsamtal, tryck på + (plus) knappen.
- Sänk volymen  
Under pågående telefonsamtal, tryck på - (minus) knappen.

### **OBS!**

Vid inkommande samtal pausas all musik som spelas upp. Ljuduppspelning återupptas automatiskt när samtalet avslutas eller om du avvisar det.

## Starta röstassistenten

Du kan använda den här produkten för att styra en funktion för röstassistent som Siri eller Google Assistant. Den här funktionen är tillgänglig när du ansluter produkten till en Bluetooth-enhet som stöder röstassistent.

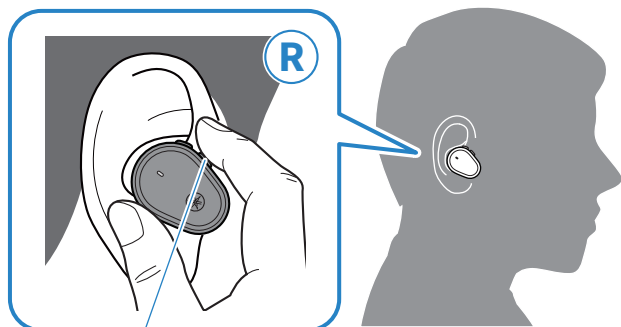

– (minus) knapp

- Starta röstassistent  
Håll – (minus) knappen intryckt (i cirka en sekund).
- Stoppa röstassistent
  - När du använder Siri  
Håll – (minus) knappen intryckt (i cirka en sekund).
  - När du använder Google Assistant  
Använd med hjälp av din Bluetooth-enhet.

### **OBS!**

Funktionerna för röstassistenten varierar beroende på din Bluetooth-enhet. Se användarhandboken för din Bluetooth-enhet för mer information.

## Dedicerad app

### Om appen ”Headphone Control”

Appen Headphone Control för smart telefon är en dedicerad app för att få ut den bästa ljudkvaliteten från dina Yamaha-öronsnäckor eller hörlurar.

[Sök tagg] #Q03 appen



Denna app låter dig göra följande.

- Visa status för dina öronsnäckor/hörlurar (t.ex. återstående batterikraft)
- Gör detaljerade inställningar på dina öronsnäckor/hörlurar

Installera appen från App Store (iOS-enheter) eller på Google Play (Android™-enheter). Se informationen om appen i varje butik för mer information.

## App-inställningar

Detta förklarar inställningarna och objekten som du kan kontrollera med appen Headphone Control .

[Sök tagg] #Q03 appen

### OBS!

Appskärmen och objekt kan skilja sig åt beroende på din produkt.

### Huvudskärm

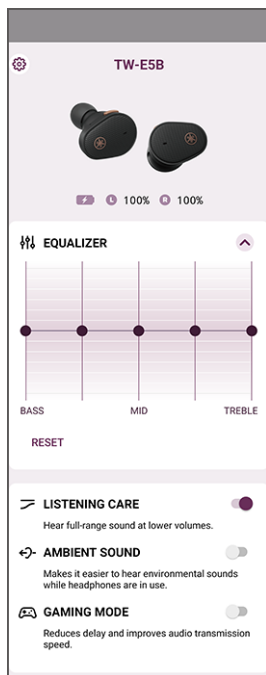

- EQUALIZER

Detta är en fem-band grafisk equalizer som låter dig skapa egna anpassade ljudinställningar.

#### **Förstärkta inställningar för varje equalizer**

- 0 dB (standardinställning)

- LISTENING CARE

När LISTENING CARE är aktiverad justerar produkten automatiskt ljudkvaliteten efter uppspelningsvolymen. Denna funktion justerar frekvensbalansen och erbjuder rik ljudkvalitet även vid låga ljudvolymen.

#### **Inställningar**

- PÅ (standardinställning): aktiverar LISTENING CARE
- AV: inaktiverar LISTENING CARE

## Dedicerad app > App-inställningar

- **AMBIENT SOUND**

Funktionen gör det lättare att höra ljuden runt omkring dig, till exempel meddelanden på kollektivtrafik, ljud från förbipasserande bilar och så vidare.

### **Inställningar**

- PÅ: slår på AMBIENT SOUND
- AV (standardinställning): AMBIENT SOUND avslaget (normalt uppspelningsläge)

- **GAMING MODE**

Funktionen får också ljudet och videon att låta mer synkroniserat som är användbart när du tittar på en video eller spelar ett spel.

### **Inställningar**

- PÅ: aktiverar GAMING MODE
- AV (standardinställning): inaktiverar GAMING MODE

## **OBS!**

- AMBIENT SOUND ger ingen garanti att du kommer att kunna höra allt. Du kanske inte kan höra omgivande ljud om du har skruvat upp volymen på ljudet eller i vissa situationer.
- När du använder GAMING MODE, kan video/ljudfördröjningen ändras eller ljudkvaliteten och anslutningsstabiliteten försämrats, beroende på användningsmiljön och hur du bär produkten.

## **Inställningar för skärm**

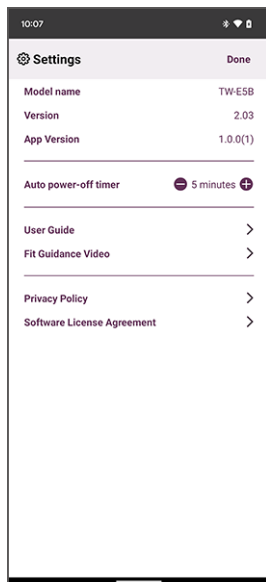

Dedicerad app > App-inställningar

- Auto Power OFF timer

Ställer in den tid det tar för strömmen att slås av efter att Bluetooth har kopplats bort.

**Inställningar**

- AV
  - 5min (standardinställning)
  - 30min
  - 1 timma
  - 3 timmar
- Sök efter uppdatering  
Kontrollerar om det senaste fasta programmet har släppts och utför uppdateringar.
  - Användarguide  
Öppnar användarguiden

# Felsökning

## Läs detta först

Om denna produkt inte fungerar normalt medan du använder den ska du först kontrollera följande.

[Sök tagg] #Q01 Felsökning

● **Efter att öronsnäckorna satts tillbaka i laddningsfodralet, ska du vänta i minst 10 sekunder och ta sedan ut dem igen.**

Om detta inte löser problemet, initiera (fabriksåterställning) öronsnäckorna.

- "Initialiserar (utför en fabriksåterställning)" (s.42)

● **Se till att denna produkt har laddats tillräckligt.**

- "Ladda öronsnäckorna" (s.10)
- "Laddning av laddningsfodralet" (s.12)

● **Uppdatera produktens fasta program till den senaste versionen.**

- "Uppdatera det fasta programmet" (s.44)

● **Kontrollera följande objekt med det problem som du upplever.**

- "Kan inte ansluta" (s.33)
- "Strömmen slås inte på" (s.34)
- "Produkten kan inte laddas" (s.35)
- "Produkten fungerar inte eller spelas upp" (s.36)
- "Inget ljud hörs" (s.37)
- "Ljud hörs endast från en öronsnäcka" (s.38)
- "Ljudet är inte bra eller låter egendomligt" (s.39)
- "Ljudet är förvrängd, bullrigt eller hackigt" (s.40)
- "Använd endast en av öronsnäckorna" (s.41)
- "Initialiserar (utför en fabriksåterställning)" (s.42)



## Kan inte ansluta

### ● (L) och (R) öronsnäckorna ansluter inte ordentligt.

Sätt båda öronsnäckorna i laddningsfodralet och ut sedan ut dem igen.

Öronsnäckorna slås på och båda ansluts automatiskt. Indikatorerna visas enligt nedan.

- Ström på: Blått tänds i 1 sek
- (L) och (R) öronsnäckorna har anslutits: Lila tänds i 5 sek

Indikatorerna kan blinka blått ett tag efter att du tagit ur öronsnäckorna från laddningsfodralet.

### ● Produkten paras inte ihop korrekt.

Om informationen för denna produkt fortfarande finns på listan över anslutna enheter på din Bluetooth-enhet, kan du radera denna information och försöka para ihop igen.

- ”Para ihop med en annan enhet” (s.19)

### ● Informationen för en Bluetooth-enhet som registrerades på denna produkt togs bort.

Om du parar ihop fler än det maximala antalet Bluetooth-enheter, raderas informationen för den enhet som du först parade ihop (den äldsta ihopparningen). Para ihop denna produkt än en gång.

- ”Para ihop med en annan enhet” (s.19)

### ● Produkten kanske redan är ansluten till en annan Bluetooth-enhet.

Ta bort anslutningen till denna produkt på din Bluetooth-enhet och anslut sedan produkten igen.

### ● Produkten och din Bluetooth-enhet kan vara för långt ifrån varandra.

Flytta produkten närmare Bluetooth-enheten.

### ● En enhet som avger elektromagnetiska vågor (som en mikrovågsugn, åtkomstpunkt osv.) kan finnas i närheten.

Använd inte denna produkt i närheten av andra enheter som avger elektromagnetiska vågor.

### ● Du kanske använder en Bluetooth-enhet som inte stöds.

Produkten kan inte paras ihop med enheter som kräver ett lösenord vid ihopparning eftersom funktionen inte stöds.

## Strömmen slås inte på

● **Det finns kanske inte tillräckligt med batterikraft kvar.**

Ladda denna produkt

- ”Ladda öronsnäckorna” (s.10)

● **Batteriets ström i laddningsfodralet kan ha tömts när du laddade öronsnäckorna.**

Slå på strömmen manuellt genom att hålla ned funktionsknappen och + (plus)-knappen intryckt i ungefär en sekund tills indikatorn lyser blått. Du kan också göra detta genom att ladda laddningsfodralet.

- ”Laddning av laddningsfodralet” (s.12)
- ”Slå på strömmen” (s.14)

● **För tillfälligt fungera inte produkten på ett stabilt sätt.**

Efter att öronsnäckorna satts tillbaka i laddningsfodralet, ska du vänta i minst 10 sekunder och ta sedan ut dem igen.

Om detta inte löser problemet, initiera (fabriksåterställning) öronsnäckorna.

- ”Initialiserar (utför en fabriksåterställning)” (s.42)

## Produkten kan inte laddas

- **Datorn är inte påslagen (när du laddar från datorn).**  
Slå på datorn och ladda denna produkt.
- **Du kanske har använt en annan USB-kabel än den som medföljde denna produkt.**  
Använd den medföljande USB-kabeln för att se till att produkten laddas korrekt.
- **Öronsnäckorna och laddningskontakterna i laddningsfodralet kanske inte kommer i kontakt med varandra.**  
Öronsnäckorna laddar inte om de inte sitter ordentligt i laddningsfodralet. Använd fingertopparna för att lätt skjuta på öronsnäckorna från sida till sida och förvara dem i rätt position i deras förvaringsfack, och se till att indikatorerna för öronsnäckorna är tända. Värt att notera är också att öronsnäckorna kanske inte laddas korrekt om det ligger damm eller smuts på ytorna där öronsnäckorna och laddningskontakterna på laddningsfodralet kommer i kontakt med varandra. Använd en torr och mjuk trasa, en bomullstuss eller liknande material för att torka av ytor innan laddning.

## Produkten fungerar inte eller spelar upp

### ● Öronsnäckorna laddar fortfarande.

Produkten kan inte användas under tiden som de laddas. Använd öronsnäckorna när laddningen är klar.

### ● Det finns inte tillräckligt med batteriström.

Ladda öronsnäckorna

- "Ladda öronsnäckorna" (s.10)
- "Laddning av laddningsfodralet" (s.12)

### ● För tillfälligt fungera inte produkten på ett stabilt sätt.

Efter att öronsnäckorna satts tillbaka i laddningsfodralet, ska du vänta i minst 10 sekunder och ta sedan ut dem igen.

Om detta inte löser problemet, initiera (fabriksåterställning) öronsnäckorna.

- "Initialiserar (utför en fabriksåterställning)" (s.42)

## Inget ljud hörs

● **Öronsnäckorna är inte anslutna till en Bluetooth-enhet.**

Para ihop denna produkt.

- ”Ihopparring för första gången” (s.17)
- ”Para ihop med en annan enhet” (s.19)

● **Volymen är för låg.**

Höj volymen.

- ”Spela upp musik på den här produkten” (s.24)

● **Ljudet spelas inte upp.**

Starta uppspelningen.

- ”Spela upp musik på den här produkten” (s.24)

## Ljud hörs endast från en öronsnäcka

### ● (L) och (R) öronsnäcka ansluter inte ordentligt.

Sätt båda öronsnäckorna i laddningsfodralet och ut sedan ut dem igen.

Öronsnäckorna slås på och båda ansluts automatiskt. Indikatorerna visas enligt nedan.

- Ström på: Blått tänds i 1 sek
- (L) och (R) öronsnäcka har anslutits: Lila tänds i 5 sek

Indikatorerna kan blinka blått ett tag efter att du tagit ur öronsnäckorna från laddningsfodralet.

### ● Signalen kanske inte kommer in tydligt vilket gör anslutningen instabil.

Ta dig bort från trådlösa enheter som åtkomstpunkter eller apparater som producerar elektromagnetiska vågor som mikrovågsugnar. När du har placerat båda öronsnäckorna i laddningsfodralet ska du ut dem igen.

### ● Du kan använda en för smartphone-app som genererar ljud från endast en kanal.

Kontrollera om du kan höra ljud från både vänster och höger kanal genom att spela upp ljud från en annan app.

### ● En av öronsnäckorna kan vara avstängd.

Slå på strömmen.

- ”Slå på strömmen” (s.14)

### ● Anslutningsinformationen för den registrerade Bluetooth-enheten fungerar kanske inte korrekt.

Koppla bort anslutningsinformationen för denna produkt från Bluetooth-enheten och para sedan öronsnäckorna med Bluetooth-enheten.

- ”Para ihop med en annan enhet” (s.19)

## Ljudet är inte bra eller låter egendomligt

### ● Du kan använda öronsnäckorna på fel sidor (L/R).

Kontrollera att vänster (L) och höger (R) öronsnäckorna bärs på de korrekta sidorna.

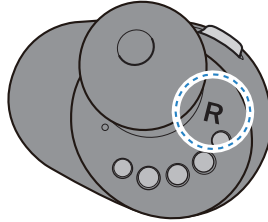
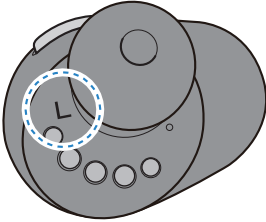

- "Sätta på öronsnäckorna" (s.22)

### ● Öronpropparna passar inte mina öron.

Byt ut öronpropparna med den storlek som matchar din öronform.

- "Byta ut öronproppar" (s.23)

## Ljudet är förvrängd, bullrigt eller hackigt

### ● **Signalen kanske inte kommer in tydligt vilket gör anslutningen instabil.**

Ta dig bort från trådlösa enheter som åtkomstpunkter eller apparater som producerar elektromagnetiska vågor som mikrovågsugnar.

Försök att placera den anslutna Bluetooth-enheten så nära produkten som du kan.

Enheter med trådlöst nätverksanslutning kan överföra signaler som hindrar Bluetooth-kommunikation. I så fall stänger du av den trådlösa funktionen för nätverksanslutning på din Bluetooth-enhet

### ● **För tillfälligt fungera inte produkten på ett stabilt sätt.**

Efter att öronsnäckorna satts tillbaka i laddningsfodralet, ska du vänta i minst 10 sekunder och ta sedan ut dem igen.

Om detta inte löser problemet, initiera (fabriksåterställning) öronsnäckorna.

- ”Initialiserar (utför en fabriksåterställning)” (s.42)

### ● **GAMING MODE är PÅ.**

Ställ in GAMING MODE till AV.

När du använder GAMING MODE, kan video/ljufördröjningen ändras eller ljudkvaliteten och anslutningsstabiliteten försämrars, beroende på användningsmiljön och hur du bär produkten.

- ”Spela upp musik på den här produkten” (s.24)
- ”App-inställningar” (s.29)



## Använd endast en av öronsnäckorna

Para ihop den öronsnäcka som du vill använda med Bluetooth-enheten.

Observera följande när du gör detta.

- Denna produkt erbjuder inte en funktion för att omvandla stereoljud till monoljud.
- Knapparna L (V) och R (H) på öronsnäckorna fungerar olika. När du bara använder en öronsnäcka, ska du använda din Bluetooth-enhet för att styra kontroller som uppspelning eller prata i telefon.

## Initialiserar (utför en fabriksåterställning)

Följ stegen nedan för att initiera (utför en fabriksåterställning) på denna produkt.

[Sök tagg] #Q04 Återställa

### Initialiserar (utför en fabriksåterställning)

Detta återställer öronsnäckans inställningar till fabriakens standardinställningar. Informationen för enheter registrerade (ihopparade) kommer att tas bort.

#### 1 Plocka ur (L) och (R) öronsnäcka från laddningsfodralet.

Indikatorerna lyser blått i en sekund.

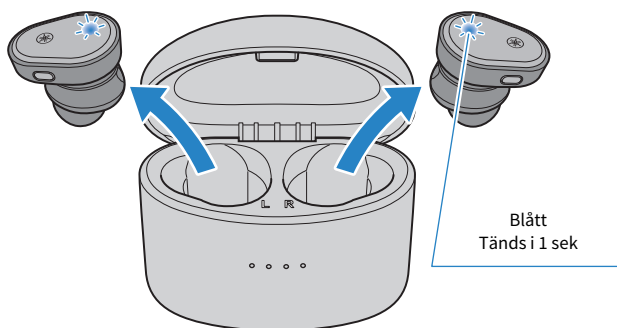

#### 2 Håll funktionsknappen och + (plus) knappen intryckt i cirka sju sekunder för att slå av strömmen.

Se till att indikatorn tänds som visas nedan.

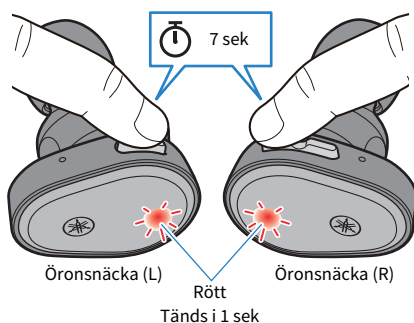

### 3 Efter att strömmen stängts, ska funktionsknappen och + (plus) hållas intryckt i 10 sekunder.

Se till att indikatorn tänds som visas nedan.

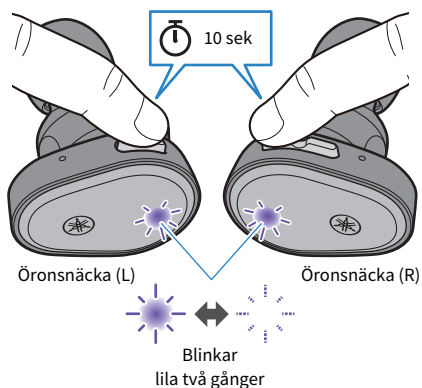

### 4 Sätt (L) och (R) öronsäcka i laddningsfodralet.

Öronsäckarna är nu initialiserade (fabriksåterställning).

#### Relaterade länkar

"Ihoppning för första gången" (s.17)

## Uppdatera det fasta programmet

Uppdatera produktens fasta program med appen Headphone Control .

Produktens fasta program kan uppdateras för att lägga till ny funktionen, korrigera produktfrågor och så vidare. För mer information om innehållet i uppdateringar, ska du se sidan med produktinformation på Yamaha webbplats.

### MEDELANDE

- För stabil datakommunikation mellan den här produkten och din Bluetooth-enhet ska du uppdatera det fasta programmet på en plats där signalmottagningen är bra. Under tiden som det fasta programmet uppdateras ska följande inte göras.
  - Lägg öronsnäckorna i laddningsfodralet.
  - Stänga av strömmen till produkten.
  - Stänga appen Headphone Control eller använda en annan app
  - Stänga av din smarta telefon
  - Avbryta anslutningen mellan din smarta telefon och denna produkt

### **1 På huvudskärmen för appen Headphone Control öppna menyn.**

### **2 Tryck på ”Sök efter uppdatering”.**

Om nytt fast program har släppts kommer du att se instruktioner om hur du utför uppdateringen. Installera det fasta programmet genom att följa anvisningarna på skärmen.

### Relaterade länkar

- ”Om appen ”Headphone Control”” (s.28)
- ”App-inställningar” (s.29)

## Lista på supportcenter

Om problemet inte kan lösas ska du kontakta oss för produktstöd som visas nedan.

### **För kunder inom Japan**

- Kontakta butiken där du köpte denna produkt eller supportcentret för produkten enligt listan i "Snabbuppstartsguide" som medföljde denna produkt.

### **För kunder utanför Japan**

- Kontakta din närmaste auktoriserade Yamaha-återförsäljare eller servicecenter.  
<https://manual.yamaha.com/av/support/>

# Bilaga

## Lista över funktioner

Produktens huvudfunktioner är som visas nedan.

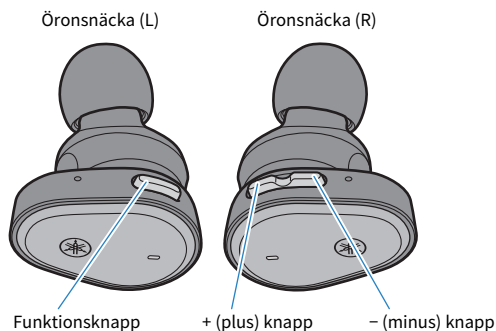

### Ström

- Slå på strömmen  
Plocka bort från laddningsfodralet.
- Slå av strömmen  
Funktionsknapp, + (plus) knapp (håll intryckt i sju sekunder)

### Volym

- Höj volymen  
+ (plus) knapp
- Sänk volymen  
- (minus) knapp

### Ljuduppspelning

- Pausa/spela upp  
Funktionsknapp
  - Hoppa till nästa låt  
+ (plus) knapp (tryck snabbt två gånger)
  - Gå tillbaka till början av låten eller hoppa till föregående låt  
- (minus) knapp (tryck snabbt två gånger)
- Funktionen kan variera beroende på vilken Bluetooth-enhet eller app som du använder.

### Välja lägen

- Växla AMBIENT SOUND PÅ/AV  
Funktionsknapp (tryck snabbt, två gånger i följd)

## **Telefonsamtal**

- Ta ett telefonsamtal  
Funktionsknapp
- Avsluta ett telefonsamtal  
Funktionsknapp (håll intryckt i minst en sekund under ett samtal)
- Avvisa ett samtal  
Funktionsknapp (håll intryckt i minst en sekund under ett inkommande samtal)

## **Andra funktioner**

- Börja para ihop  
Håll funktionsknappen och + (plus) knappen intryckt med strömmen påslagen (håll båda intryckta i cirka tre sekunder och släpp sedan)
- Starta röstassistent
  - (minus) knapp (håll intryckt i cirka en sekund)
- Avsluta röstassistent (endast Siri)
  - (minus) knapp (håll intryckt i cirka en sekund)

## Lista med visningsindikatorer och ljudmeddelanden

Indikatorns visningar och ljudmeddelanden på denna produkt visas nedan.

### Visning av öronsnäckans indikator

- Slå på strömmen  
Tänds i en sekund (blått) och stängs av
- Standby-läge för ihopparning med Bluetooth-enhet  
Blinkar (omväxlande mellan rött och blått; endast på den primära öronsnäckan)
- Söker efter ihopparade Bluetooth-enheter  
Inte tänd
- Slutförd anslutning till Bluetooth-enhet  
Tänds (blått i cirka 10 sek) och stängs av
- Slå av strömmen  
Tänds i en sekund (rött) och stängs sedan av (när du använder knappen på öronsnäckorna för att stänga av)
- (L) och (R) öronsnäcka ansluts.  
Blinkar (blått)
- Anslutning med öronsnäckan (L) och öronsnäckan (R) slutförd  
Tänds i fem sekunder (lila) och stängs sedan av

### Visning av indikator vid laddning

- Ladda  
Tänds (rött)
- Laddningen slutförd  
Inte tänd

### Laddningsfodralets indikator visas

När laddningsfodralet inte är anslutet till en strömkälla

- I fem sekunder direkt efter att öronsnäckorna placerats i laddningsfodralet  
Visar laddningsfodralets återstående batteritid och stängs sedan av

När laddningsfodralet är anslutet till en strömkälla

- Visar laddningsfodralets återstående batteritid.



## Ljudmeddelanden

- Battery High  
Gott om batteriladdning kvar
- Battery Medium  
Måttlig batteriladdning kvar
- Battery Low  
Liten mängd batteriladdning kvar
- Power Off  
Slå av strömmen
- Pairing  
Börja para ihop (registrering av enhet)
- Pairing Successful  
Ihoppning lyckad/slutförd anslutning
- Pairing Failed  
Ihoppning misslyckades
- Connected  
Slutförd anslutning till Bluetooth-enhet
- Disconnected  
Frånkopplad från en Bluetooth-enhet
- Link Lost  
Länken till Bluetooth-enheten har avbrutits

## Relaterade länkar

- "Ladda öronsnäckorna" (s.10)
- "Laddning av laddningsfodralet" (s.12)
- "Slå på strömmen" (s.14)
- "Slå av strömmen" (s.15)
- "Återstående batteritid" (s.16)
- "Ihoppning för första gången" (s.17)
- "Para ihop med en annan enhet" (s.19)
- "Ansluter till en enhet redan ihopparad" (s.21)
- "Att göra omgivande ljud lättare att höra (AMBIENT SOUND)" (s.25)

## Specifikationer

Specifikationerna för denna produkt är som visas nedan.

- Typ av drivrutin  
Dynamisk
- Drivenhet  
7 mm
- Frekvensområde  
20–20 000 Hz
- Bluetooth-version  
5.2
- Profiler som stöds  
A2DP, AVRCP, HFP, HSP
- Kodek som stöds  
SBC, AAC, Qualcomm® aptX™ Aaptive
- Skyddat innehåll som stöds (endast Japan)  
SCMS-T
- RF-utgångseffekt  
Klass 1
- Maximalt kommunikationsområde  
10 m (utan hinder)
- Maximalt antal enheter som kan paras ihop  
3

### Mikrofon för telefonsamtal

- Typ av drivrutin  
MEMS (Mikroelektromekaniska system)
- Egenskaper för direktivitet  
Övergripande direktivitet
- Frekvensområde  
100–10 000 Hz

### Laddningsbart batteri

- Internt uppladdningsbart batteri  
Litium jon batteri
- Laddningstid (till full kapacitet)  
Öronsnäckor: ungefär 1,5 i timmar  
Laddningsfodral: ungefär 2,5 timmar
- Kontinuerlig uppspelningstid  
Ungefär 8,5 timmar  
Antal laddningscykler tillgängliga för öronsnäckan med laddningsfodral (när laddningsfodralet är fullt laddat)  
Ungefär 3 gånger
- Temperaturområde för användning (vid laddning)  
5–40°C  
Produkten ska laddas inom det namngivna temperaturintervallet.

### **Allmänt**

- Klassat vattentätt  
IPX 5 (öronsäckor)
- Vikt  
6,5 gram (per öronsäcka)

\*Förklaringarna i denna användarguide är skrivna enligt de senaste specifikationerna vid datumet för publiceringen. För den senaste versionen av användarguiden, se Yamahas webbplats.

## Varumärken

Varumärken som används i denna guide är enligt följande.

Bluetooth®-ordmärket och logotyper är registrerade varumärken som ägs av Bluetooth SIG, Inc. och all användning av sådana varumärken som tillhör Yamaha Corporation är under licens. Andra varumärken och handelsnamn tillhör deras respektive ägare.

Qualcomm aptX and Qualcomm TrueWireless är produkter som tillhör Qualcomm Technologies, Inc. och/eller dess dotterbolag.

Qualcomm och Qualcomm TrueWireless är varumärken som tillhör Qualcomm Incorporated, registrerade i USA och andra länder.

### **Android och Google Play**

Google, Android och Google Play är varumärken som tillhör Google LLC.

### **App Store**

App-butiken är ett servicemärke som tillhör Apple Inc., registrerat i USA och andra länder.

### **Siri**

Siri är ett varumärke som tillhör Apple Inc., registrerat i USA och andra länder och regioner.

Yamaha Global Site  
<https://www.yamaha.com/>

Yamaha Downloads  
<https://download.yamaha.com/>

© 2022 Yamaha Corporation

Published 09/2022 AM-C0

AV20-0154