



Guia do usuário

Fones de Ouvido sem fio

TW-E7B

PT

Conteúdo

Introdução **4**

Sobre este Guia do Usuário 4

Cuidados com relação ao manuseio do produto 5

Vantagens deste produto 6

Nomes de acessórios e peças 8

Carregamento e alimentação **10**

Carregando os fones de ouvido 10

Carregando o estojo de carregamento 12

Ligando a energia 14

Desligando a energia 15

Energia restante da bateria 16

Conectividade Bluetooth® **17**

Emparelhando pela primeira vez 17

Emparelhando com um dispositivo diferente 20

Conectando a um dispositivo já emparelhado 22

Usando este produto **23**

Colocando os fones de ouvido 23

Substituindo as pontas dos ouvidos 24

Operação (reprodução de áudio e chamadas telefônicas) **25**

Reproduzindo música neste produto 25

Reprodução de som de acordo com o ambiente 27

Falando no telefone 29

Iniciando o assistente de voz 30

Aplicativo dedicado **31**

Sobre o aplicativo "Headphone Control" 31

Configurações do aplicativo 32

Solução de problemas 35

Leia isto primeiro 35

Não pode conectar 36

A energia não liga 37

O produto não pode ser carregado 38

O produto não opera ou é reproduzido 39

Nenhum som pode ser ouvido 40

O som só pode ser ouvido em um fone de ouvido 41

O som não é bom ou parece estranho 42

O som está distorcido, barulhento ou irregular 43

Usando apenas um dos fones de ouvido 44

Inicializando (realizando uma redefinição de fábrica) 45

Atualizando o firmware 47

Lista de centros de apoio 48

Apêndice 49

Lista de operações 49

Lista de indicadores e mensagens de áudio 51

Especificações 53

Marcas comerciais 55

Introdução

Sobre este Guia do Usuário

O Guia do usuário destina-se aos usuários deste produto e explica como conectar e operar o produto.

- As precauções e outros assuntos neste Guia são classificados como segue.



ADVERTÊNCIAS

Este conteúdo indica "risco de ferimentos graves ou morte".



CUIDADO

Este conteúdo indica "risco de lesão".

• AVISO

Indica os pontos que você deve observar para evitar falhas no produto, danos ou mau funcionamento e perda de dados, além de proteger o meio ambiente.

• OBSERVAÇÃO

Indica notas sobre instruções, restrições sobre funções e informações adicionais que podem ser úteis.

- Todas as ilustrações e telas mostradas neste Guia são para fins explicativos.
- Todos os nomes de empresas, nomes de produtos e outras listagens neste Guia são marcas registradas ou marcas comerciais de suas respectivas empresas.
- O texto rotulado como [Tag de pesquisa] é para fins de pesquisa. Essas tags são usadas como links do "Guia de Iniciação Rápida" para o "Guia do usuário."

Cuidados com relação ao manuseio do produto

Leia o "Brochura de Segurança" incluído com este produto e tenha cuidado com os seguintes pontos.

Desempenho impermeável

O desempenho à prova d'água deste produto é mostrado abaixo. As falhas do produto causadas pela entrada de água devido ao manuseio incorreto não são cobertas pela garantia.

• Fones de ouvido

- O desempenho à prova d'água do corpo desses fones de ouvido é compatível com os padrões IPX5. Os fones de ouvido são protegidos por jatos diretos de água de todas as direções. (Bocal do fone de ouvido: excluindo o conduíte de som)
- O desempenho à prova d'água deste produto não continuará a durar e pode degradar com o uso regular.

• Estojo de carregamento

O estojo de carregamento e o cabo de alimentação USB incluído não são à prova d'água. Tenha cuidado com o seguinte para evitar choque elétrico ou falha do produto.

- Não exponha este produto a líquidos como suor, água da chuva ou água do mar.
- Limpe completamente qualquer suor, água da chuva, água do mar ou outros líquidos que possam entrar em contato com os fones de ouvido antes de colocá-los de volta no estojo de carregamento.

Sobre IPX

- IPX refere-se à "proteção contra entrada de líquidos" de um produto, conforme citado em JIS C 0920 (a norma harmonizada da IEC 60529), "Graus de proteção fornecidos por gabinetes (código IP)".
- Estas são disposições que garantem o desempenho de um produto em água doce ou água da torneira à temperatura ambiente. Isso não garante desempenho equivalente em água morna, água do mar ou similar.

Sobre o desempenho de carregamento

Este produto contém baterias de íon de lítio nos fones de ouvido e no estojo de carregamento. As baterias de íon de lítio são itens consumíveis. Para prolongar a vida das baterias o máximo possível, tenha cuidado com o seguinte.

- Se o produto não for usado por um longo período de tempo, pode demorar mais para recarregar as baterias.
- Ao armazenar o produto por um longo período, carregue-o uma vez a cada seis meses para evitar descargas excessivas.
- Se a duração da carga da bateria for muito curta, ela pode ter chegado ao fim de sua vida útil. Entrem contato com o revendedor ou centro de serviço Yamaha.

Vantagens deste produto

Este produto é um conjunto de fones de ouvido sem fio que se conectam a dispositivos Bluetooth, como um tocador de música portátil ou smartphone.

Reprodução de som em alta definição de dispositivos Bluetooth

Este produto suporta Qualcomm® aptX™ Adaptive, bem como os codecs SBC e AAC.

O Qualcomm® aptX™ Adaptive Audio é um codec de áudio que oferece alta qualidade e alto desempenho de conectividade em resposta a interrupções do sinal de áudio.

Apóia Qualcomm TrueWireless™ Mirroring

Este produto possui tecnologia que permite conectar os fones de ouvido esquerdo e direito ao mesmo tempo a um smartphone, reprodutor de música ou outro dispositivo para som de alta definição. Os fones de ouvido alternam entre dispositivos primários e secundários automaticamente para uma conexão estável.

AMBIENT SOUND

Esta função torna mais fácil ouvir os sons ao seu redor, como anúncios feitos no transporte público, os sons de carros passando e assim por diante.

- “Reprodução de som de acordo com o ambiente” (p.27)

ANC AVANÇADO

Este recurso analisa o som da reprodução e o ruído externo, e reduz apenas o ruído, mantendo a qualidade do som da reprodução. Ao reduzir ruídos externos, como trens, ônibus e assim por diante, você pode se absorver na música sem a necessidade de aumentar muito o volume.

- “Reprodução de som de acordo com o ambiente” (p.27)

LISTENING CARE -Advanced

Este produto apresenta LISTENING CARE -Advanced, que permite desfrutar de uma rica qualidade de som, mesmo em um volume baixo. Focalizando as características do ouvido humano em que os sons graves e graves se tornam mais difíceis de ouvir em volumes mais baixos, bem como a maneira como as coisas soam de maneira diferente em diferentes ambientes auditivos, esse recurso corrige o equilíbrio do som para que o som ideal corresponda ao som ideal. volume. Ao renderizar um som natural que é fácil de ouvir, esse recurso reduz a carga nos seus ouvidos causada por níveis excessivos.

LISTENING OPTIMIZER

Isso analisa o áudio em tempo real e ajusta a qualidade do som para melhor corresponder à forma como este produto se adapta aos seus ouvidos e ao formato do seu ouvido.

MODO GAMING

Esta função também torna o som de áudio e vídeo mais sincronizado, o que é útil quando você está assistindo a um vídeo ou jogando um jogo.

Detecção In-Ear

Quando você remove um dos fones de ouvido, seu sensor embutido é ativado, pausando a reprodução do seu áudio automaticamente. O áudio é reiniciado automaticamente quando você coloca os fones de ouvido novamente. Isso é útil para operar automaticamente os controles de reprodução ou pausa em um dispositivo Bluetooth, como um reproduutor de música portátil ou smartphone.

- “Reproduzindo música neste produto” (p.25)

Google Fast Pair

Você pode emparelhar facilmente este produto com seu smartphone Android™. O emparelhamento é compatível com dispositivos Android que executam o Android OS 6.0 ou posterior ou o Google Play 11.7 ou posterior.

- “Emparelhando pela primeira vez” (p.17)

Suporte para smartphones

Você pode usar este produto para falar ao telefone e iniciar o assistente de voz enquanto estiver conectado a este produto.

Aplicativo para smartphone dedicado: Headphone Control

Instale o Headphone Control aplicativo em seu smartphone para definir configurações mais detalhadas.

Você pode trocar LIGADO/DESLIGADO para AMBIENT SOUND, ANC AVANÇADO, LISTENING CARE -Advanced, LISTENING OPTIMIZER, MODO GAMING, Detecção In-Ear e assim por diante.

OBSERVAÇÃO

- Enquanto o AMBIENT SOUND Este recurso torna mais fácil ouvir os sons ao seu redor, não garante que você será capaz de ouvir tudo. Você pode não conseguir ouvir os sons do ambiente se aumentar o volume do áudio ou em determinadas situações.
- Ao usar MODO GAMING, a latência do vídeo / áudio pode mudar ou a qualidade do som e a estabilidade da conexão podem diminuir, dependendo do ambiente de uso e de como você usa o produto.

Links relacionados

- “Emparelhando pela primeira vez” (p.17)
- “Reproduzindo música neste produto” (p.25)
- “Reprodução de som de acordo com o ambiente” (p.27)
- “Iniciando o assistente de voz” (p.30)
- “Sobre o aplicativo "Headphone Control"” (p.31)
- “Configurações do aplicativo” (p.32)

Nomes de acessórios e peças

Verifique se todos os acessórios estão incluídos neste produto.

Fones de ouvido

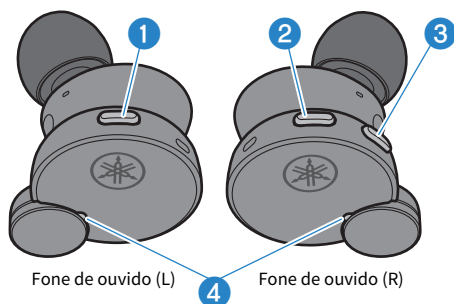

- 1 Tecla de função
- 2 + (mais) tecla
- 3 - (menos) tecla
- 4 Indicador

Estojo de carregamento

Frente

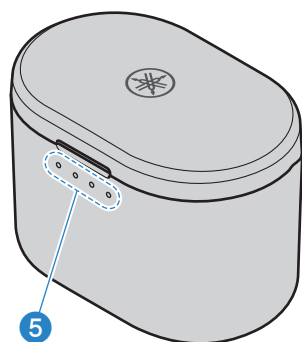

Atrás

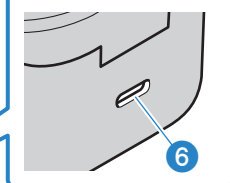

- 5 Indicadores de carga
- 6 Conector de carregamento

Cabo de alimentação USB (20 cm; tipo A a C)

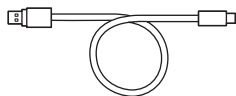

Ponteiras (XS, S, M, L, XL; um conjunto cada)

Observação: As pontas auriculares de tamanho M são pré-fixadas.

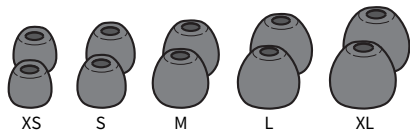

Guia de Iniciação Rápida

Brochura de Segurança

OBSERVAÇÃO

- Os fones de ouvido são armazenados no estojo de carregamento.
- Os fones de ouvido possuem um microfone embutido.
- O estojo de carregamento contém uma bateria para carregar os fones de ouvido.

Carregamento e alimentação

Carregando os fones de ouvido

Carregue os fones de ouvido antes de usá-los, colocando-os no estojo de carregamento.



CUIDADO

- O estojo de carregamento não é à prova d'água. Limpe completamente qualquer suor, água da chuva, água do mar ou outros líquidos que possam entrar em contato com os fones de ouvido antes de colocá-los de volta no estojo de carregamento.

Ao usar este produto pela primeira vez

- Remova os fones de ouvido do estojo de carregamento na primeira vez que usar este produto e retire as folhas de isolamento encontradas em cada.

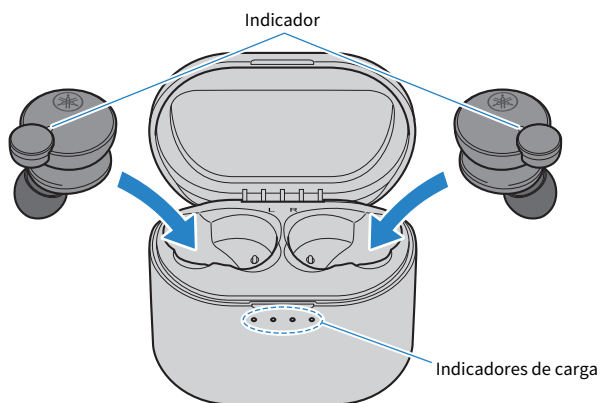
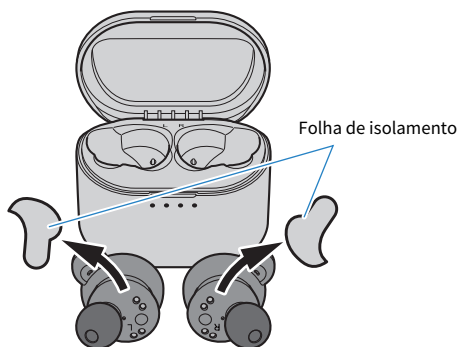

1 Abra a tampa do estojo de carregamento.

2 Coloque os fones de ouvido do estojo de carregamento.

Os indicadores do fone de ouvido acendem em vermelho durante o carregamento e desligam quando o carregamento é concluído.

O carregamento leva cerca de 2 horas.



CUIDADO

- Ao carregar os fones de ouvido, tenha cuidado com a temperatura ambiente.
 - Temperaturas de carregamento recomendadas: 10–35°C
 - Se a temperatura ambiente exceder a temperatura de carregamento recomendada, os fones de ouvido podem parar de recarregar. Quando a temperatura ambiente retornar às temperaturas de carregamento recomendadas, os fones de ouvido começarão a recarregar automaticamente.

OBSERVAÇÃO

- Depois de colocar os fones de ouvido no estojo de carregamento, os indicadores no estojo de carregamento mostrarão a carga restante da bateria por cinco segundos (exceto quando o estojo de carregamento em si ainda estiver carregando).
- Não é possível conectar os fones de ouvido via Bluetooth ou usá-los para reprodução enquanto estão sendo recarregados.

Links relacionados

“Apêndice” (p.49)

Carregando o estojo de carregamento

Para carregar o estojo de carregamento, conecte o adaptador de alimentação USB incluído.



CUIDADO

- O estojo de carregamento não é à prova d'água. Não exponha este produto a líquidos como suor, água da chuva ou água do mar.
- Certifique-se de usar o cabo de alimentação USB que acompanha este produto.
- Ao usar um adaptador de energia USB, certifique-se de que o adaptador disponível no mercado seja compatível com saída de energia 5 V DC (pelo menos 0,5 A).
- Ao carregar este produto dentro da China, use um adaptador de energia USB aprovado pela CCC.
- Temperaturas de carregamento recomendadas: 10–35°C

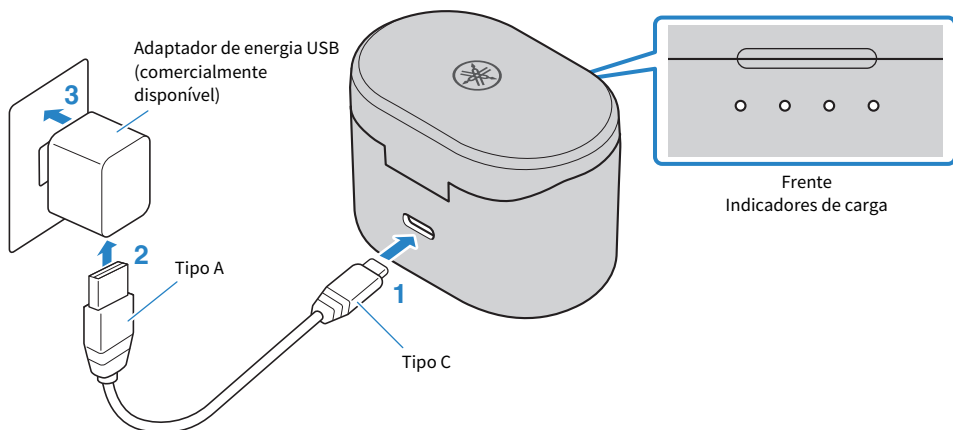

1 Conecte o cabo de alimentação USB (lado tipo C) no estojo de carregamento.

2 Conecte o cabo de alimentação USB (lado tipo A) no adaptador de alimentação USB.

3 Conecte o adaptador de energia USB na tomada.

Carregamento começará. O carregamento leva cerca de 3 horas.

Enquanto o estojo está carregando, os indicadores acendem conforme mostrado abaixo.

| Energia restante da bateria | Indicador |
|-----------------------------|-----------|
| 100% | |
| 75-100% | |
| 50-75% | |
| 25-50% | |
| 0-25% | |



: Acende



: Pisca

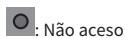

: Não aceso

OBSERVAÇÃO

- Você também pode carregar os fones de ouvido enquanto o estojo de carregamento está sendo carregado.
- Você pode carregar a partir da porta USB do seu computador em vez de usar um adaptador de alimentação USB.
- Depois de colocar os fones de ouvido no estojo de carregamento, os indicadores no estojo de carregamento mostrarão a carga restante da bateria por cinco segundos (exceto quando o estojo de carregamento em si ainda estiver carregando).

Ligando a energia

Depois de remover os fones de ouvido do estojo de carregamento, os fones de ouvido serão ligados.

1 Remova os fones de ouvido do estojo de carregamento.

Os indicadores acendem conforme mostrado abaixo e a alimentação é ligada.

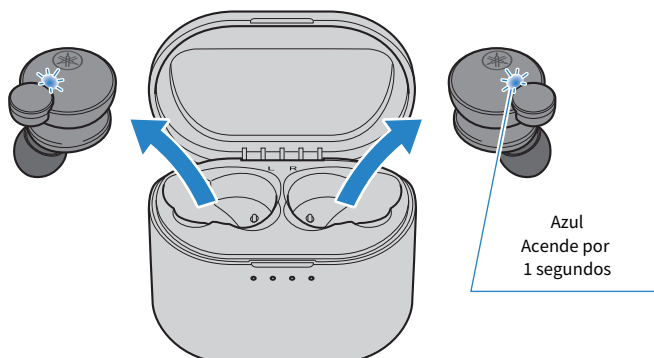

OBSERVAÇÃO

Quando um fone de ouvido está com pouca bateria, seu indicador pisca em vermelho três vezes quando a energia é ligada. Se isso acontecer, carregue o fone de ouvido.

Links relacionados

“Energia restante da bateria” (p.16)

Desligando a energia

Quando você coloca os fones de ouvido de volta no estojo de carregamento, os fones de ouvido desligam.

1 Coloque os fones de ouvido do estojo de carregamento.

A energia do fone de ouvido será desligada e o produto entrará no modo de carregamento.

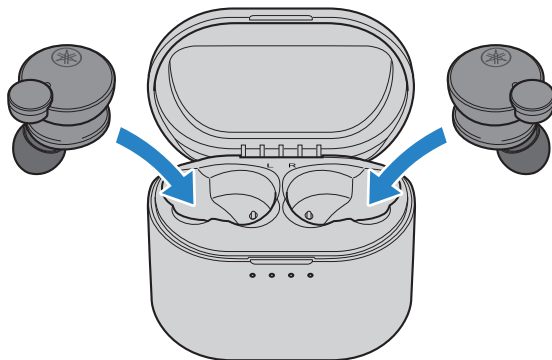

OBSERVAÇÃO

Quando quiser desligar os fones de ouvido sem colocá-los de volta no estojo de carregamento, mantenha pressionada a tecla de função no fone de ouvido (L) e a tecla + (mais) no fone de ouvido (R) até que os indicadores acendam em vermelho. Você ouvirá a "Power Off" mensagem de áudio nos fones de ouvido.

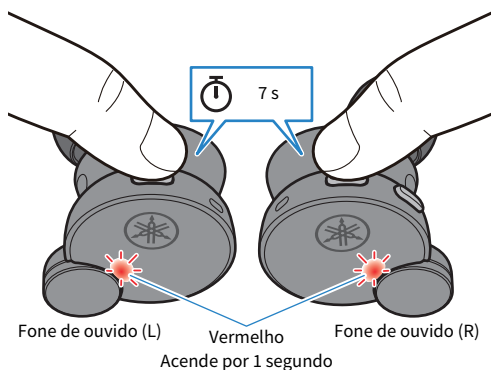

Energia restante da bateria

Depois que este produto é ligado, a mensagem de áudio nos fones de ouvido informa a quantidade de bateria restante.

- **Mensagens de áudio:**

- Battery High: muita carga restante
- Battery Medium: moderada carga restante
- Battery Low: pouca carga restante

OBSERVAÇÃO

Você pode verificar a carga restante da bateria do estojo de carregamento nas seguintes situações.

- Enquanto carregando o estojo de carregamento
- Logo depois de colocar os fones de ouvido no estojo de carregamento (exceto quando o estojo de carregamento em si está carregando)
- Logo após abrir / fechar o estojo de carregamento

Links relacionados

“Carregando o estojo de carregamento” (p.12)

Conectividade Bluetooth®

Emparelhando pela primeira vez

Ao conectar este produto pela primeira vez a um dispositivo Bluetooth (como um smartphone), siga as etapas abaixo para emparelhar (registrar) este produto com esse dispositivo.

[Tag de pesquisa] #Q02 Emparelhamento

OBSERVAÇÃO

Você pode usar Google Fast Pair (descrito posteriormente) para emparelhar facilmente este produto com seu smartphone Android.

1 Remova os fones de ouvido do estojo de carregamento.

Os fones de ouvido serão ligados e ambos serão conectados automaticamente. Qualquer fone de ouvido (L) ou (R) será o fone de ouvido principal e seu indicador acenderá conforme mostrado na ilustração abaixo quando a unidade entrar no modo de espera de emparelhamento. Você ouvirá a "Pairing" mensagem de áudio no fone de ouvido. Qualquer fone de ouvido (L) ou fone de ouvido (R) pode se tornar o fone de ouvido principal.

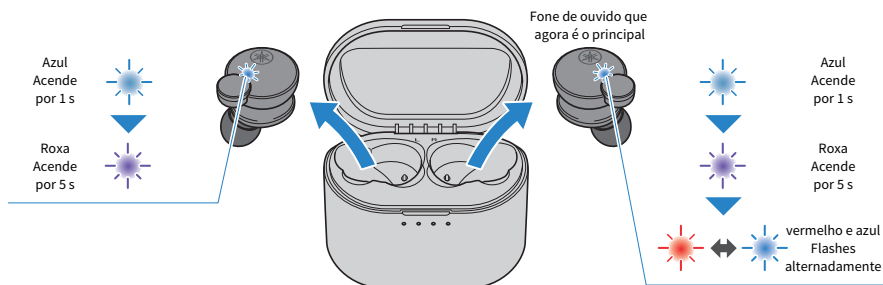

OBSERVAÇÃO

Os indicadores podem piscar em azul por um tempo após você remover os fones de ouvido do estojo de carregamento.

2 Ative o Bluetooth em seu dispositivo Bluetooth.

Uma lista de dispositivos Bluetooth que podem ser conectados será exibida.

3 Selecione este produto na lista em seu dispositivo Bluetooth.

Selecione a lista que diz "Yamaha ..." e não a lista que diz "LE-Yamaha ...".

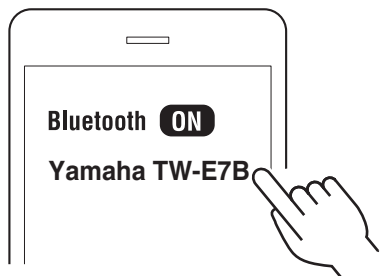

Depois de conectado, o indicador no fone de ouvido principal acende conforme mostrado abaixo. Você vai ouvir o "Pairing Successful" e "Connected" mensagens de áudio no fone de ouvido.

Fone de ouvido que
agora é o principal

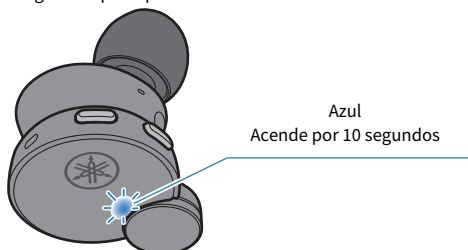

OBSERVAÇÃO

- O modo de espera de emparelhamento terminará automaticamente neste produto após cerca de dois minutos. Para emparelhar novamente ou se a conexão não for bem-sucedida, coloque os fones de ouvido de volta no estojo de carregamento e comece novamente na etapa 1.
- Se os fones de ouvido (L) e (R) não conecte automaticamente, coloque-os de volta no estojo de carregamento e retire-os novamente.
- Este produto não pode ser emparelhado com dispositivos que exigem uma chave de acesso ao emparelhar, pois esse recurso não é compatível.

Conecte usando Google Fast Pair.



Você pode emparelhar facilmente este produto com seu smartphone Android.

Conectividade Bluetooth® > Emparelhando pela primeira vez

O emparelhamento é compatível com dispositivos Android rodando Android OS 6.0 / Google Play 11.7 ou posterior.

1 Ative o Bluetooth no seu dispositivo Android.

2 Remover fone de ouvido (L) e (R) do estojo de carregamento e aproxime-os do seu dispositivo Android.

Uma notificação será exibida no seu dispositivo Android.

3 Toque na notificação em seu dispositivo Android.

O dispositivo irá então terminar o emparelhamento com este produto.

O indicador no fone de ouvido principal acenderá em azul por 10 segundos e você ouvirá o “Pairing Successful” e “Connected” mensagens de áudio no fone de ouvido.

OBSERVAÇÃO

Para usar Google Fast Pair, você precisará configurar sua conta do Google e se conectar a uma rede.

Links relacionados

- “Emparelhando com um dispositivo diferente” (p.20)
- “Conectando a um dispositivo já emparelhado” (p.22)
- “Sobre o aplicativo “Headphone Control”” (p.31)
- “Usando apenas um dos fones de ouvido” (p.44)

Emparelhando com um dispositivo diferente

Siga as etapas abaixo para parear com outro dispositivo Bluetooth ou para tentar parear com o mesmo dispositivo novamente.

Observe que este produto não pode se conectar a mais de um dispositivo Bluetooth ao mesmo tempo. Se este produto já estiver conectado a outro dispositivo Bluetooth, desconecte-o e siga estas etapas.

[Tag de pesquisa] #Q02 Emparelhamento

1 Com fones de ouvido (L) e (R) ligado, mantenha pressionada a tecla de função no fone de ouvido (L) e a tecla + (mais) no fone de ouvido (R) por cerca de três segundos e, em seguida, solte os dedos.

Qualquer fone de ouvido (L) ou (R) será o fone de ouvido principal e seu indicador piscará alternadamente em vermelho e azul enquanto você ouve a mensagem "Pairing." Isso significa que o fone de ouvido está no modo de espera de emparelhamento.

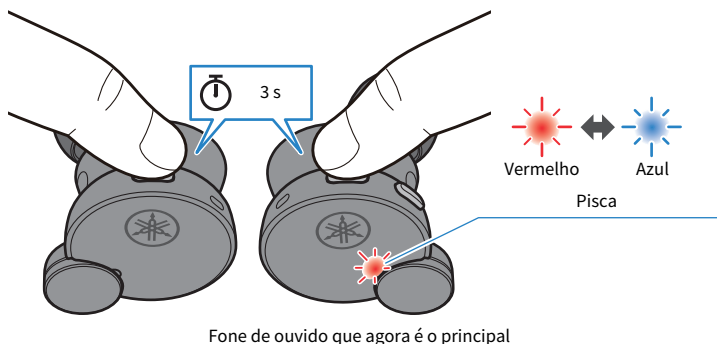

Fone de ouvido que agora é o principal

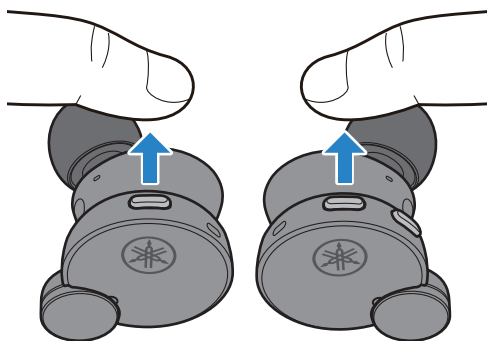

2 Ative o Bluetooth no dispositivo Bluetooth.

Uma lista de dispositivos Bluetooth que podem ser conectados será exibida.

3 Selecione este produto na lista em seu dispositivo Bluetooth.

Selecione a lista que diz "Yamaha ..." e não a lista que diz "LE-Yamaha ...".

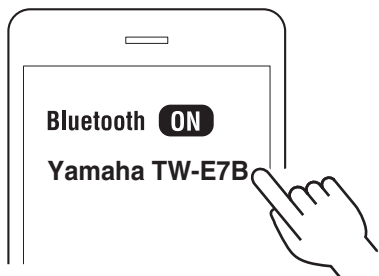

Se conectado com sucesso, você ouvirá o "Pairing Successful" e "Connected" mensagens de áudio no fone de ouvido piscando em vermelho e azul. O indicador é exibido conforme mostrado abaixo.

Fone de ouvido que
agora é o principal

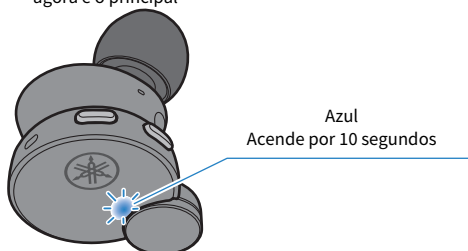

Fone de ouvido(L) e (R) conecte-se automaticamente e esteja pronto para uso.

OBSERVAÇÃO

- O modo de espera de emparelhamento terminará automaticamente neste produto após cerca de dois minutos. Para emparelhar novamente, comece a partir da etapa 1.
- Se os fones de ouvido (L) e (R) não conecte automaticamente, coloque-os de volta no estojo de carregamento e retire-os novamente.
- Até seis dispositivos Bluetooth podem ser registrados com este produto. Se você emparelhar um dispositivo além do número máximo, as informações do dispositivo que você emparelhou primeiro (o emparelhamento mais antigo) serão excluídas.
- Este produto não oferece suporte à conectividade multi ponto (conexão a vários dispositivos ao mesmo tempo).
- Este produto não pode ser emparelhado com dispositivos que exigem uma chave de acesso ao emparelhar, pois esse recurso não é compatível.

Links relacionados

- "Emparelhando pela primeira vez" (p.17)
- "Conectando a um dispositivo já emparelhado" (p.22)
- "Sobre o aplicativo "Headphone Control"" (p.31)
- "Usando apenas um dos fones de ouvido" (p.44)

Conectando a um dispositivo já emparelhado

Veja como se conectar a um dispositivo Bluetooth com o qual este produto já foi emparelhado.

1 Ative o Bluetooth no dispositivo Bluetooth.

2 Remova os fones de ouvido do estojo de carregamento.

Os fones de ouvido serão ativados e ambos serão conectados automaticamente ao último dispositivo Bluetooth ao qual foram conectados. Uma vez conectado, os indicadores acendem conforme mostrado abaixo.

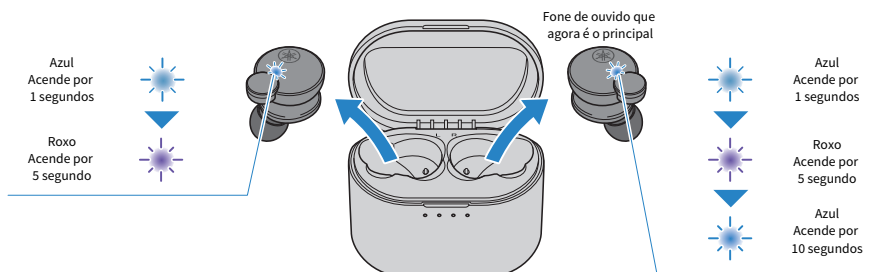

Se conectado com sucesso, você ouvirá a "Connected" mensagem de áudio no fone de ouvido.

Se os fones de ouvido não se conectarem automaticamente a um dispositivo Bluetooth, eles estão aguardando uma conexão ou no modo de espera de emparelhamento. Faça a conexão aos fones de ouvido do seu dispositivo Bluetooth.

OBSERVAÇÃO

- Um dos fones de ouvido (L ou R) será o fone de ouvido principal ao conectar, de acordo com a carga restante da bateria.
- Se os fones de ouvido (L) e (R) não conecte automaticamente, coloque-os de volta no estojo de carregamento e retire-os novamente.
- Este produto não oferece suporte à conectividade multi ponto (conexão a vários dispositivos ao mesmo tempo).

Links relacionados

- "Emparelhando pela primeira vez" (p.17)
- "Emparelhando com um dispositivo diferente" (p.20)
- "Usando apenas um dos fones de ouvido" (p.44)

Usando este produto

Colocando os fones de ouvido

Verifique as marcações no L (esquerdo) e R (à direita) fones de ouvido para garantir que sejam usados no ouvido correto. Gire os fones de ouvido lentamente para ajustá-los para que se encaixem bem em seus ouvidos depois de colocá-los.

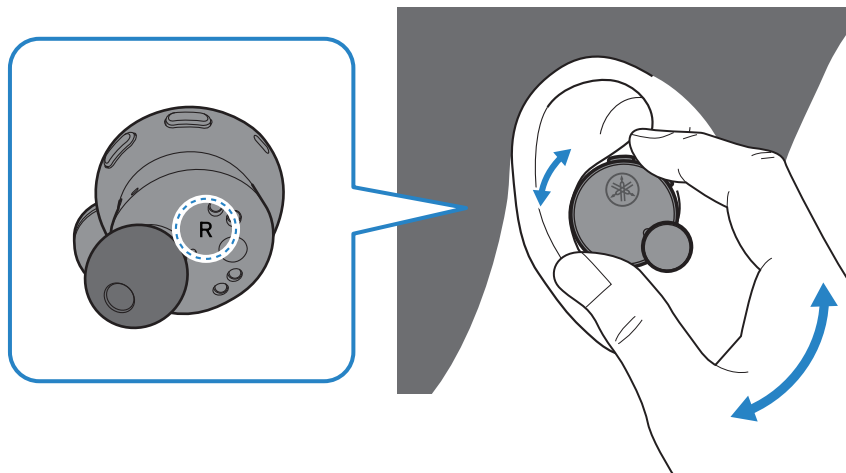

CUIDADO

- Não pressione ou mova os fones de ouvido com força depois de colocá-los. Fazer isso pode danificar seus ouvidos.
- Se os fones de ouvido ainda não estiverem bem encaixados em seus ouvidos, tente recolocá-los.
- Como este produto foi projetado para caber em seus ouvidos, seus ouvidos podem ficar cansados dependendo de como os fones de ouvido se encaixam. Se você notar algum problema de pele após entrar em contato direto com este produto, pare de usá-lo imediatamente. Se o problema não melhorar, consulte um médico.

Links relacionados

“Substituindo as pontas dos ouvidos” (p.24)

Usando este produto > Substituindo as pontas dos ouvidos

Substituindo as pontas dos ouvidos

Ao usar pontas de ouvido diferentes, selecione o tamanho que corresponde às suas orelhas. Ao colocar os fones de ouvido, use as pontas de fone de ouvido que mantêm o som ambiente o máximo possível enquanto o áudio está parado.

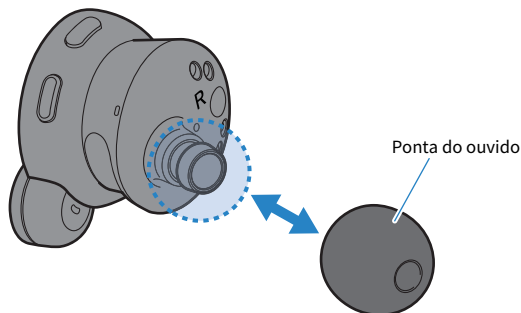

OBSERVAÇÃO

Cinco tamanhos de pontas de ouvido estão incluídos com este produto. Os fones de ouvido vêm pré-fixados com pontas de ouvido tamanho M.



CUIDADO

- Não use pontas de ouvido quebradas nem use fones de ouvido sem pontas de ouvido. Fazer isso pode danificar seus ouvidos.
- Prenda firmemente as pontas dos ouvidos. Não fazer isso pode soltá-los dentro dos ouvidos, o que pode danificá-los. Se uma ponta do ouvido se soltar dentro do seu ouvido, consulte um médico.
- Depois de removidas, mantenha as pontas dos ouvidos fora do alcance das crianças, para evitar que sejam engolidas acidentalmente.

Operação (reprodução de áudio e chamadas telefônicas)

Reproduzindo música neste produto

Você pode operar este produto usando as respectivas teclas durante a reprodução da seguinte forma.

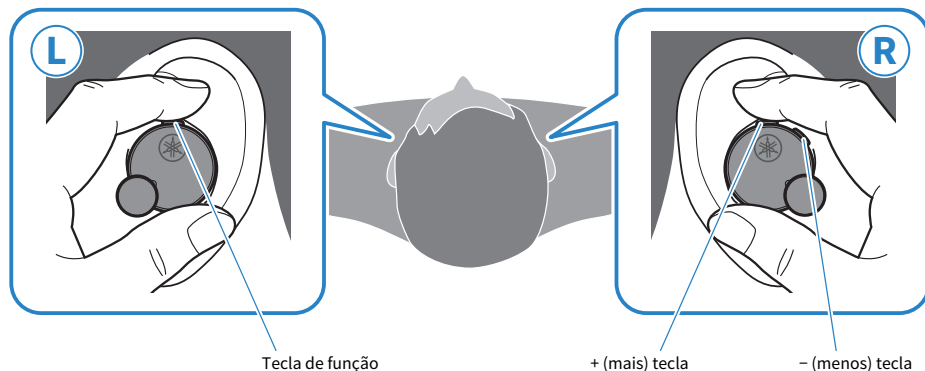

Controles de volume

- Aumenta o volume
Pressione a tecla + (mais).
- Abaixa o volume
Pressione a tecla - (menos).

Reproduzindo áudio

- Pausa / tocar
Pressione a tecla função.
- Pular para a próxima faixa
Pressione a tecla + (mais) duas vezes.
- Voltar ao início da faixa (no meio da faixa) ou voltar à faixa anterior (no início de uma faixa)
Pressione a tecla - (menos) duas vezes.
A operação pode ser diferente, dependendo do dispositivo ou aplicativo Bluetooth que você usa.

Detecção In-Ear

- Pausar ou reiniciar a reprodução
Ao remover qualquer um dos fones de ouvido (L) ou (R), seu sensor embutido é ativado, pausando a reprodução de áudio automaticamente. O áudio é reiniciado automaticamente quando você coloca os fones de ouvido novamente.

Operação (reprodução de áudio e chamadas telefônicas) > Reproduzindo música neste produto

MODO GAMING

Esta função também torna o som de áudio e vídeo mais sincronizado, o que é útil quando você está assistindo a um vídeo ou jogando um jogo.

1 Pressione a tecla – (menos) três vezes.

Pressione a tecla três vezes para alternar entre habilitar e desabilitar.

MODO GAMING → DESLIGADO → de volta a MODO GAMING

OBSERVAÇÃO

- Em relação a Detecção In-Ear, observe o seguinte.
 - A configuração padrão é "LIGADO."
 - Antes de colocar os fones de ouvido, abaixe o volume do dispositivo de conexão.
 - Detecção In-Ear suporta apenas a reprodução. Este recurso não funciona ao fazer chamadas telefônicas.
 - A reprodução será interrompida quando um ou ambos os fones de ouvido forem removidos.
 - Detecção In-Ear pode não funcionar corretamente se o fone de ouvido não estiver colocado corretamente no ouvido.
 - Se o recurso de detecção estiver ativado, o desligamento automático não funcionará.
- Ao desligar os fones de ouvido, o MODO GAMING definindo alterações para DESLIGADO. Para ativar a configuração novamente, ligue os fones de ouvido manualmente ou use o Headphone Control aplicativo para alterar a configuração para LIGADO.
- Você também pode definir o MODO GAMING recursos usando o Headphone Control aplicativo. As configurações são as seguintes.
 - LIGADO: MODO GAMING está ativado
 - DESLIGADO (configuração padrão): MODO GAMING está ativado
- Ao conectar-se a um dispositivo (como um smartphone) no qual o volume pode ser ajustado, você também pode ajustar o volume usando esse dispositivo.
- Para selecionar uma música para reprodução, opere o dispositivo conectado.

Links relacionados

- “Configurações do aplicativo” (p.32)
- “Usando apenas um dos fones de ouvido” (p.44)

Reprodução de som de acordo com o ambiente

Possibilitando AMBIENT SOUND torna mais fácil ouvir os sons ao seu redor, como anúncios feitos no transporte público, os sons dos carros que passam e assim por diante.

Além disso, quando você possibilita ANC AVANÇADO, os fones de ouvido reduzem apenas o ruído externo enquanto mantêm a qualidade do som da reprodução, eliminando a necessidade de aumentar muito o volume.

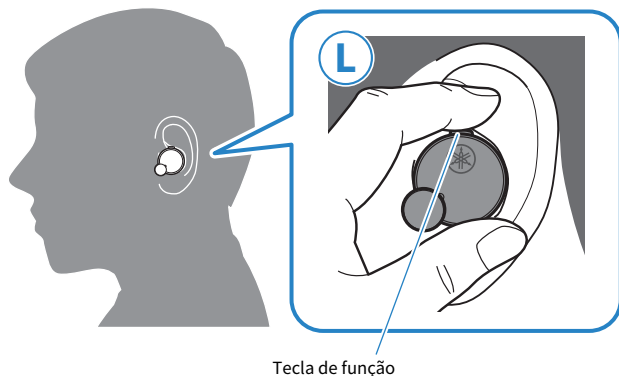

Tecla de função

Alternando entre AMBIENT SOUND/ANC AVANÇADO/DESLIGADO

1 Pressione duas vezes a tecla função.

A função mudará cada vez que você pressionar a tecla duas vezes consecutivas.

DESLIGADO → AMBIENT SOUND → ANC AVANÇADO → de volta a DESLIGADO

- DESLIGADO → AMBIENT SOUND: um acorde de piano ascendente é ouvido.
- AMBIENT SOUND → ANC AVANÇADO: um acorde de piano ascendente é ouvido.
- ANC AVANÇADO → DESLIGADO: a “Off” mensagem de áudio será ouvida deste produto.

OBSERVAÇÃO

- A configuração padrão é DESLIGADO.
- Enquanto o AMBIENT SOUND Este recurso torna mais fácil ouvir os sons ao seu redor, não garante que você será capaz de ouvir tudo. Você pode não conseguir ouvir os sons do ambiente se aumentar o volume do áudio ou em determinadas situações.
- Você também pode definir o AMBIENT SOUND e ANC AVANÇADO recursos com o Headphone Control aplicativo. As configurações são as seguintes.
 - AMBIENT SOUND: os sons ao seu redor serão misturados com o som da reprodução.
 - ANC AVANÇADO: Este recurso reduz apenas o ruído externo, mantendo a qualidade do som da reprodução, para que você não precise aumentar muito o volume.
 - DESLIGADO (configuração padrão): este é o modo de reprodução normal.
- Dependendo do tipo de som que você está reproduzindo e do que está acontecendo ao seu redor, o som ambiente pode não ser tão fácil de ouvir. Nesse caso, pause a reprodução.
- Não cubra os fones de ouvido com a mão. Se sua mão estiver cobrindo os fones de ouvido, AMBIENT SOUND e ANC AVANÇADO não funcionará corretamente e você poderá ouvir ruídos.

Operação (reprodução de áudio e chamadas telefônicas) > Reprodução de som de acordo com o ambiente

Links relacionados

- “Reproduzindo música neste produto” (p.25)
- “Configurações do aplicativo” (p.32)

Falando no telefone

Você pode usar este produto para falar ao telefone ao conectar-se a um dispositivo Bluetooth, como um smartphone. Opere este produto da seguinte maneira.

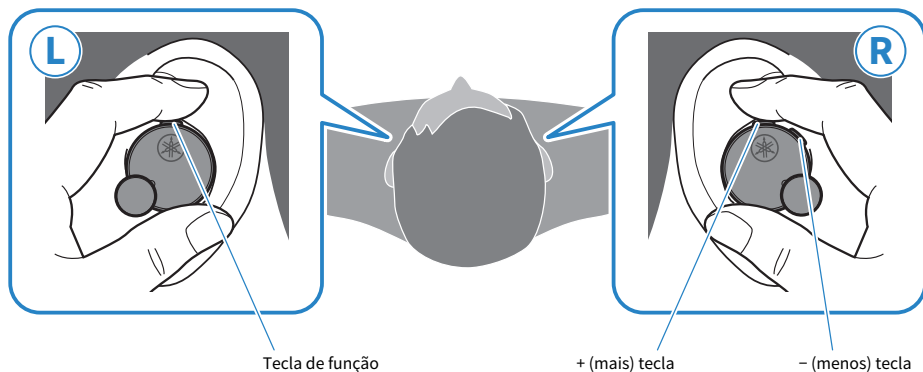

- Receber uma ligação
Ao receber uma chamada, pressione a tecla de função.
- Terminar uma ligação
Durante a chamada, mantenha pressionada a tecla de função por pelo menos um segundo.
Tire o dedo da tecla quando ouvir o sinal sonoro.
- Ignorar uma chamada
Ao receber uma chamada, mantenha pressionada a tecla de função por pelo menos um segundo.
Tire o dedo da tecla quando ouvir o sinal sonoro.
- Aumenta o volume
Durante a chamada, pressione a tecla + (mais).
- Abaixa o volume
Durante a chamada, pressione a tecla - (menos).

OBSERVAÇÃO

Quando uma chamada é recebida, qualquer áudio reproduzido será pausado. A reprodução de áudio será retomada automaticamente quando a chamada terminar ou você a ignorar.

Iniciando o assistente de voz

Você pode usar este produto para controlar um recurso de assistência por voz, como Siri ou Google Assistant. Este recurso está disponível quando você conecta este produto a um dispositivo Bluetooth compatível com assistência por voz.

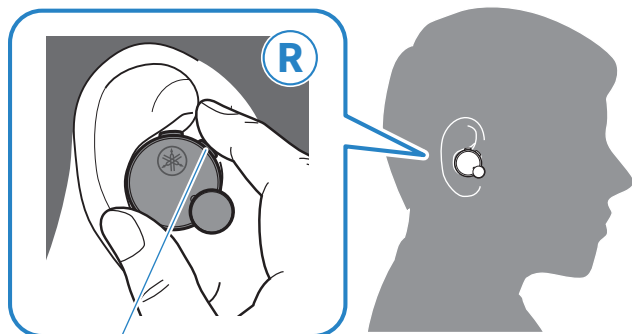

- (menos) tecla

- Iniciar assistente de voz
Mantenha pressionada a tecla - (menos) (cerca de um segundo).
- Parar assistente de voz
 - Ao usar Siri
Mantenha pressionada a tecla - (menos) (cerca de um segundo).
 - Ao usar o Google Assistente
Opere usando seu dispositivo Bluetooth.

OBSERVAÇÃO

As operações do recurso assistente de voz variam de acordo com o seu dispositivo Bluetooth. Consulte o manual do usuário do seu dispositivo Bluetooth para obter detalhes.

Aplicativo dedicado

Sobre o aplicativo "Headphone Control"

O Headphone Control O aplicativo para smartphone é um aplicativo dedicado para obter a melhor qualidade de som dos fones de ouvido Yamaha.

[Tag de pesquisa] #Q03 aplicativo



Este aplicativo permitirá que você faça o seguinte.

- Mostrar o status de seus fones de ouvido (como a energia restante da bateria)
- Faça configurações detalhadas nos seus fones de ouvido

Instale o aplicativo da App Store (dispositivos iOS) ou Google Play (dispositivos Android). Veja as informações sobre o aplicativo em cada loja para obter detalhes.

Configurações do aplicativo

Isso explica as configurações e itens que você pode verificar usando o Headphone Control aplicativo.
[Tag de pesquisa] #Q03 aplicativo

OBSERVAÇÃO

A tela do aplicativo e os itens podem ser diferentes, dependendo do seu produto.

Tela principal

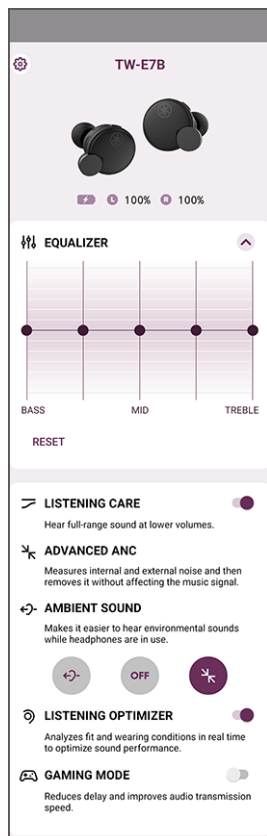

- EQUALIZER

Este é um equalizador gráfico de cinco bandas que permite criar suas próprias configurações de som personalizadas.

Configurações de ganho para cada equalizador

- 0 dB (configuração padrão)

- LISTENING CARE -Advanced

Quando LISTENING CARE -Advanced está habilitado, este produto ajusta automaticamente a qualidade do som de acordo com o volume de reprodução. Esse recurso ajusta o equilíbrio da frequência, oferecendo uma reprodução de qualidade de som rica, mesmo em volume baixo.

Definições

- LIGADO (configuração padrão): possibilita LISTENING CARE -Advanced
- DESLIGADO: desativa LISTENING CARE -Advanced

- ANC AVANÇADO

Esse recurso reduz apenas o ruído externo enquanto mantém a qualidade do som da reprodução, eliminando a necessidade de aumentar muito o volume.

- AMBIENT SOUND

Esta função torna mais fácil ouvir os sons ao seu redor, como anúncios feitos no transporte público, os sons de carros passando e assim por diante.

Definições

- AMBIENT SOUND: possibilita AMBIENT SOUND
- ANC AVANÇADO: possibilita ANC AVANÇADO
- DESLIGADO (configuração padrão): AMBIENT SOUND e ANC AVANÇADO estão ambos desativados (modo de reprodução normal)

- LISTENING OPTIMIZER

Quando você ativa o LISTENING OPTIMIZER, o áudio é analisado em tempo real e a qualidade do som é ajustada para melhor corresponder à forma como este produto se ajusta aos seus ouvidos e ao formato dos seus ouvidos.

Definições

- LIGADO (configuração padrão): ativa LISTENING OPTIMIZER
- DESLIGADO: desativa LISTENING OPTIMIZER

- MODO GAMING

Esta função também torna o som de áudio e vídeo mais sincronizado, o que é útil quando você está assistindo a um vídeo ou jogando um jogo.

Definições

- LIGADO: possibilita MODO GAMING
- DESLIGADO (configuração padrão): desativa MODO GAMING

OBSERVAÇÃO

- O AMBIENT SOUND não garante que você poderá ouvir tudo. Você pode não conseguir ouvir os sons do ambiente se aumentar o volume do áudio ou em determinadas situações.
- Ao usar MODO GAMING, a latência do vídeo / áudio pode mudar ou a qualidade do som e a estabilidade da conexão podem diminuir, dependendo do ambiente de uso e de como você usa o produto.

Tela de configurações

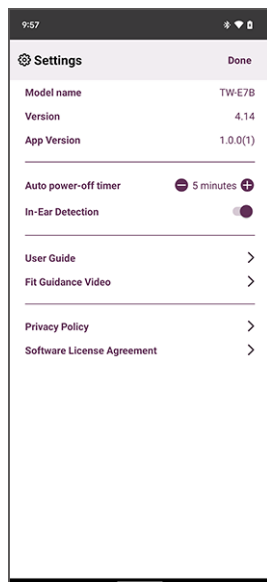

- Timer de desligamento automático

Define o tempo que leva para desligar a energia após o Bluetooth ser desconectado.

Definições

- DESLIGADO (configuração padrão)
 - 5min
 - 30min
 - 1h
 - 3h
- Detecção In-Ear

Ao remover qualquer um dos fones de ouvido (L) ou (R), este recurso pausa a reprodução de áudio automaticamente. O áudio é reiniciado automaticamente quando você coloca os fones de ouvido novamente.

Definições

- LIGADO (configuração padrão): possibilita Detecção In-Ear
 - DESLIGADO: desativa Detecção In-Ear
- Verificar atualizações de firmware
Verifica se um novo firmware foi lançado e executa atualizações.
 - Guia do usuário
Acessa o Guia do Usuário

Solução de problemas

Leia isto primeiro

Se este produto não funcionar normalmente enquanto você o estiver usando, verifique primeiro o seguinte.

[Tag de pesquisa] #Q01 Solução de problemas

● **Depois de colocar os fones de ouvido de volta no estojo de carregamento, espere pelo menos 10 segundos e retire-os novamente.**

Se isso não resolver o problema, inicialize (reconfigure os padrões de fábrica) os fones de ouvido.

- “Inicializando (realizando uma redefinição de fábrica)” (p.45)

● **Certifique-se de que este produto tenha carga suficiente.**

- “Carregando os fones de ouvido” (p.10)
- “Carregando o estojo de carregamento” (p.12)

● **Atualize o firmware deste produto para a versão mais recente.**

- “Atualizando o firmware” (p.47)

● **Verifique os itens a seguir de acordo com o problema que você está enfrentando.**

- “Não pode conectar” (p.36)
- “A energia não liga” (p.37)
- “O produto não pode ser carregado” (p.38)
- “O produto não opera ou é reproduzido” (p.39)
- “Nenhum som pode ser ouvido” (p.40)
- “O som só pode ser ouvido em um fone de ouvido” (p.41)
- “O som não é bom ou parece estranho” (p.42)
- “O som está distorcido, barulhento ou irregular” (p.43)
- “Usando apenas um dos fones de ouvido” (p.44)
- “Inicializando (realizando uma redefinição de fábrica)” (p.45)

Não pode conectar

● Fones de ouvido (L) e (R) não estão se conectando corretamente.

Coloque os fones de ouvido de volta no estojo de carregamento e retire-os novamente.

Os fones de ouvido serão ligados e ambos serão conectados automaticamente. Os indicadores são exibidos conforme mostrado abaixo.

- Ligar: Azul acende por 1 s

- Fones de ouvido (L) e (R) agora estão conectados: Roxo acende por 5 segundos

Os indicadores podem piscar em azul por um tempo após você remover os fones de ouvido do estojo de carregamento.

● O produto não está emparelhando corretamente.

Se as informações deste produto ainda permanecerem na lista de dispositivos conectados em seu dispositivo Bluetooth, exclua essas informações e tente emparelhar novamente.

- “Emparelhando com um dispositivo diferente” (p.20)

● As informações de um dispositivo Bluetooth registrado neste produto foram excluídas.

Se você emparelhar um dispositivo além do número máximo de dispositivos Bluetooth emparelhados, as informações do dispositivo emparelhado primeiro (o emparelhamento mais antigo) serão excluídas. Emparelhe este produto mais uma vez.

- “Emparelhando com um dispositivo diferente” (p.20)

● Este produto já pode estar conectado a outro dispositivo Bluetooth.

No seu dispositivo Bluetooth, remova a conexão com este produto e conecte-o novamente.

● Este produto e seu dispositivo Bluetooth podem estar muito distantes.

Mova este produto para mais perto do dispositivo Bluetooth.

● Um dispositivo que emite ondas eletromagnéticas (como forno de microondas, ponto de acesso etc.) pode estar próximo.

Não use este produto perto de outros dispositivos que emitem ondas eletromagnéticas.

● Você pode estar usando um dispositivo Bluetooth não compatível.

Este produto não pode ser emparelhado com dispositivos que exigem uma chave de acesso durante o emparelhamento, pois esse recurso não é compatível.

A energia não liga

● **Pode não haver energia suficiente na bateria.**

Carregue este produto.

- “Carregando os fones de ouvido” (p.10)

● **A energia da bateria do estojo de carregamento pode ter se esgotado durante o carregamento dos fones de ouvido.**

Carregar o estojo de carregamento.

- “Carregando o estojo de carregamento” (p.12)
- “Ligando a energia” (p.14)

● **O produto não está temporariamente funcionando de maneira estável.**

Depois de colocar os fones de ouvido de volta no estojo de carregamento, espere pelo menos 10 segundos e retire-os novamente.

Se isso não resolver o problema, inicialize (reconfigure os padrões de fábrica) os fones de ouvido.

- “Inicializando (realizando uma redefinição de fábrica)” (p.45)

O produto não pode ser carregado

- **Seu computador não está ligado (ao carregar do seu computador).**

Ligue o computador e carregue este produto.

- **Você pode estar usando um cabo de alimentação USB diferente daquele incluído neste produto.**

Use o cabo de alimentação USB incluído para garantir que o produto seja carregado corretamente.

- **Os fones de ouvido e os conectores de carregamento no estojo de carregamento podem não estar em contato.**

Os fones de ouvido não serão carregados se não estiverem encaixados corretamente no estojo de carregamento. Use as pontas dos dedos para deslizar levemente os fones de um lado para o outro e armazená-los na posição correta dentro de seus compartimentos de armazenamento e certifique-se de que os indicadores dos fones de ouvido estejam acesos. Observe também que os fones de ouvido podem não carregar corretamente se houver poeira ou sujeira nas superfícies onde os fones de ouvido e os conectores de carregamento no estojo de carregamento entram em contato. Use um pano seco e macio, um cotonete ou material similar para limpar essas superfícies antes de carregar.

O produto não opera ou é reproduzido

● **Os fones de ouvido ainda estão carregando.**

Você não pode usar este produto enquanto eles estão carregando. Use os fones de ouvido após o término do carregamento.

● **Não há bateria suficiente.**

Carregue os fones de ouvido.

- “Carregando os fones de ouvido” (p.10)
- “Carregando o estojo de carregamento” (p.12)

● **O produto não está temporariamente funcionando de maneira estável.**

Depois de colocar os fones de ouvido de volta no estojo de carregamento, espere pelo menos 10 segundos e retire-os novamente.

Se isso não resolver o problema, inicialize (reconfigure os padrões de fábrica) os fones de ouvido.

- “Inicializando (realizando uma redefinição de fábrica)” (p.45)

Nenhum som pode ser ouvido

● **Os fones de ouvido não estão conectados a um dispositivo Bluetooth.**

Emparelhe este produto.

- “Emparelhando pela primeira vez” (p.17)
- “Emparelhando com um dispositivo diferente” (p.20)

● **O volume está muito baixo.**

Aumente o volume.

- “Reproduzindo música neste produto” (p.25)

● **O áudio parou de ser reproduzido.**

Inicie a reprodução.

- “Reproduzindo música neste produto” (p.25)

● **Você pode ter retirado um dos fones de ouvido enquanto Detecção In-Ear está LIGADO.**

Certifique-se de usar os dois fones de ouvido.

- “Reproduzindo música neste produto” (p.25)

O som só pode ser ouvido em um fone de ouvido

● Fones de ouvido (L) e (R) não estão se conectando corretamente.

Coloque os fones de ouvido de volta no estojo de carregamento e retire-os novamente.

Os fones de ouvido serão ligados e ambos serão conectados automaticamente. Os indicadores são exibidos conforme mostrado abaixo.

- Ligar: Azul acende por 1 s
- Fones de ouvido (L) e (R) agora estão conectados: Roxo acende por 5 segundos

Os indicadores podem piscar em azul por um tempo após você remover os fones de ouvido do estojo de carregamento.

● O sinal pode não estar chegando claramente, tornando a conexão instável.

Afastar-se de dispositivos sem fio, como pontos de acesso, ou aparelhos que produzem ondas eletromagnéticas, como fornos de microondas. Depois de colocar os dois fones de ouvido no estojo de carregamento, retire-os novamente.

● Você pode estar usando um aplicativo para smartphone que gera som a partir de apenas um canal.

Verifique se você consegue ouvir o som dos canais esquerdo e direito reproduzindo o som de um aplicativo diferente.

● Um dos fones de ouvido pode estar desligado.

Ligue a energia.

- “Ligando a energia” (p.14)

● As informações de conexão do dispositivo Bluetooth registrado podem não estar funcionando corretamente.

Exclua as informações de conexão deste produto do dispositivo Bluetooth e, em seguida, emparelhe os fones de ouvido com o dispositivo Bluetooth.

- “Emparelhando com um dispositivo diferente” (p.20)

O som não é bom ou parece estranho

● **Você pode estar usando os fones de ouvido do lado errado (L/R).**

Verifique se a esquerda(L) e direita (R) os fones de ouvido são usados nos lados corretos.

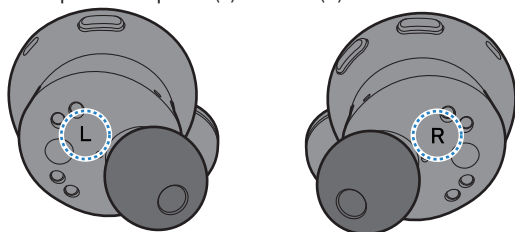

- “Colocando os fones de ouvido” (p.23)

● **As pontas dos fones não se encaixam nos meus ouvidos.**

Substitua as pontas dos fones por um tamanho que corresponda ao formato da sua orelha.

- “Substituindo as pontas dos ouvidos” (p.24)

O som está distorcido, barulhento ou irregular

● O sinal pode não estar chegando claramente, tornando a conexão instável.

Afastar-se de dispositivos sem fio, como pontos de acesso, ou aparelhos que produzem ondas eletromagnéticas, como fornos de microondas.

Tente colocar o dispositivo Bluetooth conectado o mais próximo possível deste produto.

Os dispositivos com conectividade de rede sem fio podem transmitir sinais que obstruem as comunicações Bluetooth. Nesse caso, desative o recurso de conectividade de rede sem fio no seu dispositivo Bluetooth.

● O produto não está temporariamente funcionando de maneira estável.

Depois de colocar os fones de ouvido de volta no estojo de carregamento, espere pelo menos 10 segundos e retire-os novamente.

Se isso não resolver o problema, inicialize (reconfigure os padrões de fábrica) os fones de ouvido.

- “Inicializando (realizando uma redefinição de fábrica)” (p.45)

● MODO GAMING esta LIGADO.

Ajuste MODO GAMING para DESLIGADO.

Ao usar MODO GAMING, a latência do vídeo / áudio pode mudar ou a qualidade do som e a estabilidade da conexão podem diminuir, dependendo do ambiente de uso e de como você usa o produto.

- “Reproduzindo música neste produto” (p.25)
- “Configurações do aplicativo” (p.32)

Usando apenas um dos fones de ouvido

Emparelhe o fone de ouvido que deseja usar com o dispositivo Bluetooth.

Ao fazer isso, observe o seguinte.

- Este produto não oferece uma função para converter som estéreo em som monofônico.
- Verifique se tal função está disponível no dispositivo Bluetooth a ser conectado.
- As teclas laterais L e R nos fones de ouvido funcionam de maneira diferente. Ao usar apenas um fone de ouvido, use o dispositivo Bluetooth para operar controles como reproduzir ou falar ao telefone.
- Ajuste Detecção In-Ear para DESLIGADO.

Links relacionados

“Configurações do aplicativo” (p.32)

Inicializando (realizando uma redefinição de fábrica)

Siga as etapas abaixo para inicializar (realizar uma redefinição de fábrica) este produto.

[Tag de pesquisa] #Q04 Redefinir

Inicializando (realizando uma redefinição de fábrica)

Isso irá restaurar todas as configurações do fone de ouvido para os padrões de fábrica. As informações dos dispositivos registrados (emparelhados) serão excluídas.

1 Remova os fones de ouvido (L) e (R) do estojo de carregamento.

Os indicadores acendem em azul por um segundo.

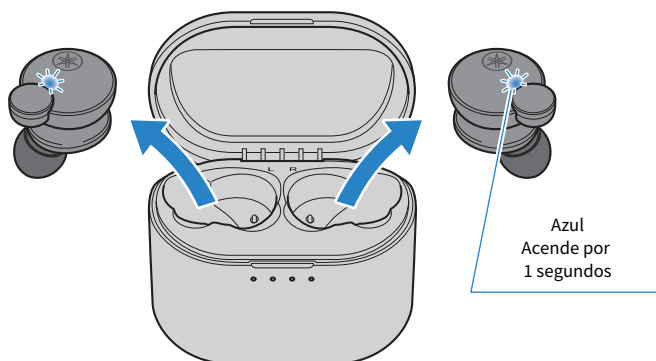

2 Mantenha pressionada a tecla de função e a tecla + (mais) por cerca de sete segundos para desligar o instrumento.

Certifique-se de que o indicador acende conforme mostrado abaixo.

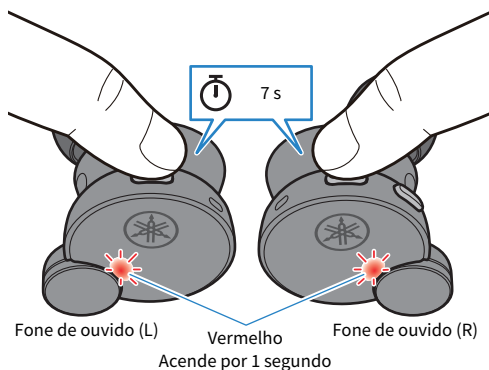

3 Depois que a alimentação for desligada, mantenha pressionada a tecla de função e a tecla + (mais) por 10 segundos.

Certifique-se de que o indicador acende conforme mostrado abaixo.

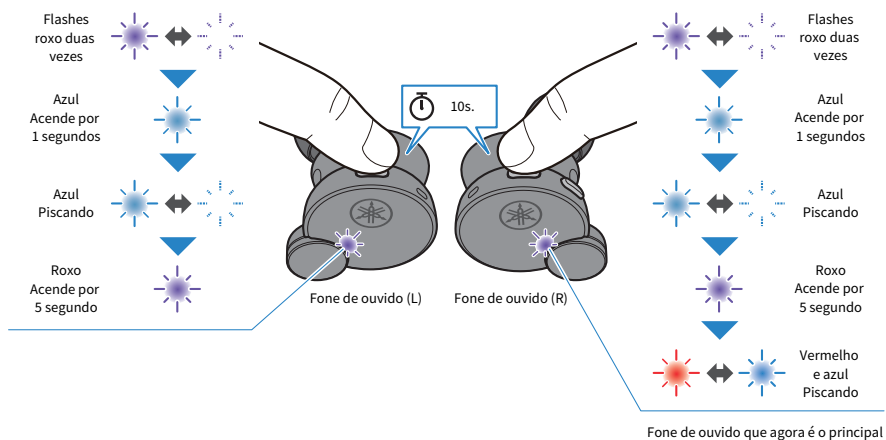

4 Coloque os fones de ouvido (L) e (R) no estojo de carregamento.

Os fones de ouvido estão inicializados (redefinição de fábrica).

Links relacionados

“Emparelhando pela primeira vez” (p.17)

Atualizando o firmware

Atualize o firmware neste produto com o Headphone Control aplicativo.

O firmware deste produto pode ser atualizado para adicionar novas funcionalidades, corrigir problemas do produto e assim por diante. Para mais detalhes sobre o conteúdo das atualizações, consulte a página de informações do produto no site da Yamaha.

AVISO

- Para uma comunicação estável de dados entre este produto e seu dispositivo Bluetooth, atualize o firmware em um local em que o sinal seja bom. Não faça o seguinte enquanto o firmware estiver sendo atualizado.
 - Colocando os fones de ouvido no estojo de carregamento
 - Desligando a energia deste produto
 - Fechando o Headphone Control aplicativo ou usando outro aplicativo
 - Desligando o smartphone
 - Cancelando a conexão entre seu smartphone e este produto

1 Na tela principal do Headphone Control aplicativo, abra o menu.

2 Toque em "Verificar atualizações de firmware".

Se um novo firmware foi lançado, você verá instruções sobre como executar a atualização. Instale o firmware seguindo as instruções na tela.

Links relacionados

- “Sobre o aplicativo "Headphone Control"” (p.31)
- “Configurações do aplicativo” (p.32)

Lista de centros de apoio

Se o problema ainda não puder ser resolvido, entre em contato conosco para obter suporte ao produto, como mostrado abaixo.

Para clientes no Japão

- Entre em contato com a loja onde você adquiriu este produto ou com o Centro de Suporte ao Produto, conforme listado no "Guia de Iniciação Rápida" incluído com este produto.

Para clientes fora do Japão

- Entre em contato com o revendedor autorizado Yamaha ou o centro de serviço mais próximo.
<https://manual.yamaha.com/av/support/>

Apêndice

Lista de operações

As principais operações deste produto são mostradas abaixo.

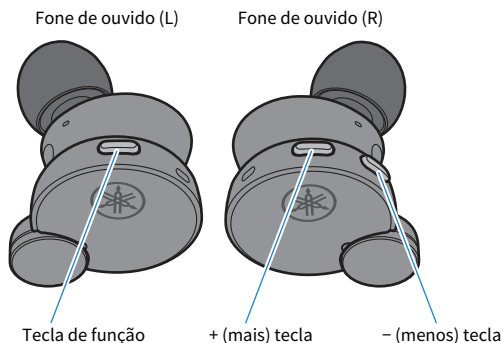

Força

- Ligar
Remova do estojo de carregamento
- Desligar
Tecla de função, tecla + (mais) (mantenha pressionada por sete segundos)

Volume

- Aumentar o volume
+ (mais) tecla
- Diminuir volume
- (menos) tecla

Reprodução de áudio

- Pausa / tocar
Tecla de função
 - Ir para a próxima música
Tecla + (mais) (pressione rapidamente duas vezes)
 - Volte para o início da música ou pule para a música anterior
- tecla (menos) (pressione rapidamente duas vezes)
- A operação pode ser diferente, dependendo do dispositivo ou aplicativo Bluetooth que você usa.

Selecionando os modos

- Alternar entre AMBIENT SOUND/ANC AVANÇADO/DESLIGADO
Tecla de função (pressione rapidamente, duas vezes seguidas)
- Interruptor MODO GAMING LIGADO/DESLIGADO
Tecla - (menos) (pressione três vezes rapidamente)

Telefonemas

- Receber uma ligação
Tecla de função
- Terminar uma ligação
Tecla de função (mantenha pressionada durante uma chamada por pelo menos um segundo)
- Ignorar uma chamada
Tecla de função (mantenha pressionada quando uma chamada estiver chegando por pelo menos um segundo)

Outras funções

- Iniciar o emparelhamento
Mantenha pressionada a tecla de função e a tecla + (mais) com a energia ligada (mantenha ambas pressionadas por cerca de três segundos e depois solte)
- Iniciar assistente de voz
 - (menos) tecla (mantenha pressionada por cerca de um segundo)
- Finalizar assistente de voz (somente Siri)
 - (menos) tecla (mantenha pressionada por cerca de um segundo)

Lista de indicadores e mensagens de áudio

O indicador é exibido e as mensagens de áudio neste produto são mostradas abaixo.

Visor indicador de fone de ouvido

- Ligar
 - Acende por um segundo (azul) e apaga
- Modo de espera para emparelhar com dispositivo Bluetooth
 - Pisca (entre vermelho e azul alternadamente; apenas o fone de ouvido principal)
- Procurando dispositivo Bluetooth emparelhado
 - Não aceso
- Terminou a ligação ao dispositivo Bluetooth
 - Acende (azul, por aproximadamente 10 segundos) e apaga
- Desligar
 - Acende por um segundo (vermelho) e depois apaga (ao usar o botão nos fones de ouvido para desligar a energia)
- Fones de ouvido (L) e (R) estão se conectando
 - Pisca (azul)
- Conexão com fone de ouvido (L) e fone de ouvido (R) completo
 - Acende por cinco segundos (roxo) e depois apaga

Indicador durante o carregamento

- Carregando
 - Acende (vermelho)
- Carregamento concluído
 - Não aceso

Exibição do indicador do estojo de carregamento

Quando o estojo de carregamento não está conectado a uma fonte de energia

- Por cinco segundos logo após colocar os fones de ouvido no estojo de carregamento
 - Mostra a carga restante da bateria do estojo de carregamento e desliga

Quando o estojo de carregamento está conectado a uma fonte de energia

- Mostra a carga restante da bateria do estojo de carregamento

Mensagens de áudio

- Battery High
Muita carga restante da bateria
- Battery Medium
Carga moderada da bateria restante
- Battery Low
Pequena quantidade de carga restante da bateria
- Power Off
Desligar
- Pairing
Iniciar o emparelhamento (registro do dispositivo)
- Pairing Successful
Emparelhar uma conexão concluída / concluída com êxito
- Pairing Failed
Emparelhamento sem êxito
- Connected
Terminou a ligação ao dispositivo Bluetooth
- Disconnected
Desconectado de um dispositivo Bluetooth
- Link Lost
O link para o dispositivo Bluetooth foi cortado
- Off
Tanto AMBIENT SOUND ou ANC AVANÇADO está desabilitado (modo de reprodução normal)

Links relacionados

- “Carregando os fones de ouvido” (p.10)
- “Carregando o estojo de carregamento” (p.12)
- “Ligando a energia” (p.14)
- “Desligando a energia” (p.15)
- “Energia restante da bateria” (p.16)
- “Emparelhando pela primeira vez” (p.17)
- “Emparelhando com um dispositivo diferente” (p.20)
- “Conectando a um dispositivo já emparelhado” (p.22)
- “Reprodução de som de acordo com o ambiente” (p.27)

Especificações

As especificações deste produto são mostradas abaixo.

- Tipo de driver
Dinâmico
- Unidade de driver
10 mm
- Alcance de frequência
20–20.000 Hz
- Versão Bluetooth
5.2
- Perfis suportados
A2DP, AVRCP, HFP, HSP
- Codecs suportados
SBC, AAC, Qualcomm® aptX™ Adaptive
- Proteção de conteúdo suportada (somente no Japão)
SCMS-T
- Potência de saída RF
Classe 1
- Alcance máximo de comunicação
10 m (sem obstruções)
- Número máximo de dispositivos emparelhados
6

Microfone para ligações

- Tipo de driver
MEMS
- Características de diretividade
Diretividade geral
- Alcance de frequência
20–10.000 Hz

Bateria recarregável

- Recarregável interna bateria
Bateria de íons de lítio
- Tempo de carregamento (com capacidade total)
Fones de ouvido: aprox. 2 horas
Estojo de carregamento: aprox. 3 horas
- Tempo de reprodução contínua
Aproximadamente 6 horas
Número de ciclos de carregamento do fone de ouvido disponíveis com o estojo de carregamento (quando o estojo de carregamento está totalmente carregado)
Aprox. 3 vezes
- Temperaturas de carregamento recomendadas
10–35°C
Carregue este produto dentro da faixa de temperatura listada.

Geral

- Avaliação impermeável
IPX 5 (fones de ouvido)
- Peso
7,3 g (por fone de ouvido)

*As explicações neste Guia do Usuário foram escritas de acordo com as especificações mais recentes na data de publicação. Para obter a versão mais recente do Guia do usuário, consulte o site da Yamaha.

Marcas comerciais

As marcas comerciais usadas neste guia são as seguintes.

A marca e os logotipos Bluetooth® são marcas registradas de propriedade da Bluetooth SIG, Inc. e qualquer uso dessas marcas pela Yamaha Corporation está sob licença. Outras marcas comerciais e nomes comerciais são de seus respectivos proprietários.

Qualcomm aptX e Qualcomm TrueWireless são produtos da Qualcomm Technologies, Inc. e / ou suas subsidiárias. Qualcomm e Qualcomm TrueWireless são marcas comerciais da Qualcomm Incorporated, registradas nos Estados Unidos e em outros países.

Android e Google Play

Google, Android e Google Play são marcas registradas da Google LLC.

App Store

App Store é uma marca de serviço da Apple Inc., registrada nos EUA e em outros países.

Siri

Siri é uma marca comercial da Apple Inc., registrada nos EUA e em outros países e regiões.

Yamaha Global Site
<https://www.yamaha.com/>

Yamaha Downloads
<https://download.yamaha.com/>

© 2022 Yamaha Corporation

Published 09/2022 AM-B0

AV20-0173