



Guia do usuário

Sound Bar

TRUE X BAR 40A

SR-X40A

PT

SUMÁRIO

SOBRE ESTE GUIA DO USUÁRIO 5

Informação sobre as descrições neste Guia do Usuário 5

INTRODUÇÃO 6

Recursos 6

Confirmação dos itens incluídos 11

NOMES E FUNÇÕES DOS COMPONENTES 13

Nomes dos componentes da barra de som (parte frontal/superior) 13

Nomes dos componentes da barra de som (parte traseira) 15

Nomes dos componentes do controle remoto 16

PREPARAÇÃO 19

Preparação 19

Precauções para a preparação 20

Instalação do produto 22

Conexão a uma TV 24

Conectores de TV a serem conectados e cabos a serem usados 24

Conexão a uma TV usando um cabo HDMI (disponível no comércio) 26

Conexão a uma TV usando somente o cabo de áudio óptico digital incluído 28

Conexão de um dispositivo AV 29

Conexão de um dispositivo AV à barra de som 29

Conexão de um dispositivo AV ao conector de entrada HDMI da TV 30

Conexão à fonte de energia 32

Preparação do controle remoto 33

Maneira de ligar e desligar a barra de som 34

Conexão a uma rede 35

Funções de rede 35

Conexão a uma rede usando um cabo de rede (conexão com fio) 36

Conexão a uma rede sem fios (conexão sem fio) 37

Conexão de um subwoofer 39

Conexão de alto-falantes sem fio 40

REPRODUÇÃO 41

Controle básico durante a reprodução	41
Ajuste do som segundo sua preferência	43
Funções de som deste produto	43
Reprodução surround	45
Reprodução estéreo	46
Ajuste do volume do subwoofer	47
Reprodução clara de vozes humanas (CLEAR VOICE)	48
Desfrute de som de graves riscos (BASS EXT)	49
Audição do áudio de um dispositivo Bluetooth®	50
Reprodução de música usando o aplicativo Sound Bar Controller	52
Serviços de transmissão	52
Reprodução de arquivos de áudio usando o aplicativo Sound Bar Controller	53
Audição de áudio com AirPlay 2	55

RECURSOS ADICIONAIS 56

Mudança do brilho dos indicadores	56
Uso do controle remoto de uma TV para operar a barra de som (Controle de HDMI)	57
Exibição do tipo de sinal de áudio e das definições para as funções	58
Controle da barra de som com o aplicativo de smartphone (Sound Bar Controller)	60
Controle da barra de som por comandos de voz (Amazon Alexa)	61

CONFIGURAÇÃO 63

Ativação/desativação da função de Controle de HDMI	63
Mudança do destino de saída de áudio HDMI	64
Ativação/desativação da função de Standby de Automático	65
Ativação/desativação da função de Bloqueio para Crianças	66
Ativação/desativação da função de standby de rede	67
Ativação/desativação da função Bluetooth	68
Ativação/desativação da função sem fio (Wi-Fi)	69
Definição do nível de compressão da faixa dinâmica	70
Atualização do firmware deste produto	72
Definição do formato de sinal HDMI	73
Inicialização da barra de som	74

SOLUÇÃO DE PROBLEMAS **75**

Verifique o seguinte primeiro quando ocorrer algum problema	75
Se ocorrer um problema: Alimentação ou funcionalidade geral	76
Se ocorrer um problema: Áudio	86
Se ocorrer um problema: Bluetooth®	92
Se ocorrer um problema: Rede	94
Se ocorrer um problema: Aplicativo	102
Como minimizar o consumo de energia no modo de standby	104
Como substituir a pilha do controle remoto	105
Como reinicializar a barra de som	108

ESPECIFICAÇÕES **109**

Especificações deste produto	109
Formatos de sinais de áudio/vídeo HDMI suportados	112
Formatos de sinais de áudio digital suportados	114
Lista de exibições dos indicadores	115

APÊNDICE **118**

Marcas comerciais	118
Lista de centros de apoio	120

SOBRE ESTE GUIA DO USUÁRIO

Informação sobre as descrições neste Guia do Usuário

- Este Guia do Usuário emprega as seguintes palavras de sinalização para informações importantes.



ADVERTÊNCIAS

Este conteúdo indica que há “risco de lesão grave ou de morte”.



CUIDADO

Este conteúdo indica que há “risco de lesão”.

• AVISO

Indica pontos que você deve observar para prevenir a falha, danos ou mau funcionamento do produto, e a perda de dados, assim como para proteger o meio ambiente.

• OBSERVAÇÃO

Indica notas sobre as instruções, restrições de funções, e informações adicionais que podem ser úteis.

- As ilustrações e as capturas de tela neste Guia do Usuário são apenas para fins instrucionais.
- Os nomes das empresas e dos produtos neste Guia do Usuário são as marcas comerciais ou as marcas comerciais registradas de suas respectivas empresas.
- Smartphones e tablets são denominados coletivamente como “smartphones”. Quando necessário, o tipo de dispositivo é especificado nas explicações.
- Este Guia do Usuário descreve as operações usando o controle remoto incluído.
- Uma [Tag de pesquisa] é uma palavra chave para buscas. Isso serve como um link do Guia de Iniciação Rápida para o Guia do usuário.

OBSERVAÇÃO

A Brochura de Segurança* o o Guia de Iniciação Rápida são incluídos com este produto. Consulte a Brochura de Segurança primeiro.
* Uma Brochura de Segurança não é incluída com o modelo deste produto para a China continental. Consulte primeiro as precauções de segurança no verso do Guia de Iniciação Rápida.

INTRODUÇÃO

Recursos

Este produto é um sistema de alto-falantes em forma de barra para a sua TV, que permite-lhe desfrutar de som surround na TV com uma rica sensação de presença.

Ao conectar o produto à Internet, a reprodução de áudio dos serviços de transmissão e o uso do assistente de voz “Amazon Alexa” também ficam disponíveis.

Além disso, este produto é compatível com “TRUE X SURROUND”, que proporciona som surround real usando alto-falantes sem fio como alto-falantes surround para o produto.

■ Produza som surround simplesmente conectando a uma TV

Os “alto-falantes de altura” incorporados na parte superior da barra de som são projetados exclusivamente para adicionar uma dimensão vertical ao som, e junto com a tecnologia baseada em objetos “Dolby Atmos”, é possível reproduzir o som virtualmente não somente das direções horizontais, mas também de várias alturas. Isso dá imensidade ao som que parece envolver o seu corpo inteiro, e aumenta a sensação de estar imerso nos mundos dos filmes, televisão e música.



Links relacionados

“Reprodução surround” (p.45)

■ Produza um som surround real usando a função TRUE X SURROUND

A função TRUE X SURROUND proporciona som surround real simplesmente usando alto-falantes sem fio compatíveis com TRUE X SURROUND como alto-falantes surround para a barra de som.

Ao reproduzir áudio no modo ALL da função TRUE X SURROUND, o mesmo áudio é gerado pela barra de som e pelos alto-falantes sem fio. Este modo é útil para reproduzir áudio como música de fundo em uma sala grande.

Para mais detalhes, consulte o Guia de conexão e operação de TRUE X SURROUND.

<https://manual.yamaha.com/av/truexsur/>



■ Reproduza com facilidade o conteúdo de áudio de serviços de transmissão ou de um dispositivo Bluetooth

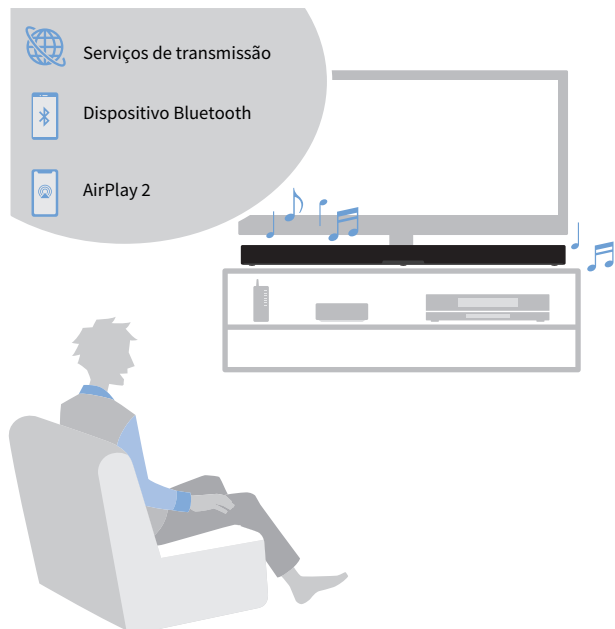

Links relacionados

- “Serviços de transmissão” (p.52)
- “Audição do áudio de um dispositivo Bluetooth®” (p.50)
- “Audição de áudio com AirPlay 2” (p.55)

■ Amazon Alexa integrada



Links relacionados

“Controle da barra de som por comandos de voz (Amazon Alexa)” (p.61)

■ Configure o som de acordo com a situação

Clear Voice (Voz Clara)

Esta função baseia-se na imagem acústica de vozes humanas, como diálogos e narrações dentro do áudio, e enfatiza as vozes sem alterar o volume global ou individualidade do som. Somente as vozes humanas tornam-se mais fáceis de ouvir, dando uma clara sensação de localização para as vozes humanas.

- “Reprodução clara de vozes humanas (CLEAR VOICE)” (p.48)

Bass Extension (Extensão dos Graves)

Esta função baseia-se na imagem acústica da parte dos graves e realça o som dos graves. Isso lhe permite desfrutar de um desempenho rico dos graves com uma presença forte ajustando a imagem acústica global do som dos graves, sem perturbar o balanço do som global.

- “Desfrute de som de graves ricos (BASS EXT)” (p.49)

■ Múltiplos métodos de controle para atender várias situações de uso

Além dos controles da barra de som e do controle remoto incluído, o controle remoto da TV e o aplicativo dedicado de smartphone “Sound Bar Controller” ou a Amazon Alexa também podem ser usados para controlar a barra de som.

Função Audio Return Channel (eARC/ARC) e de Controle de HDMI

Uma TV compatível com a função de controle de HDMI permite o controle das funções básicas da barra de som com o controle remoto da TV. Uma TV compatível com Audio Return Channel (eARC/ARC) pode ser conectada à barra de som usando um único cabo HDMI.

- “Conexão a uma TV usando um cabo HDMI (disponível no comércio)” (p.26)
- “Uso do controle remoto de uma TV para operar a barra de som (Controle de HDMI)” (p.57)

Aplicativo dedicado de smartphone: “Sound Bar Controller”

Este aplicativo é usado para configurar definições para conectar a barra de som a uma rede. Além disso, ele lhe permite controlar a barra de som usando o seu smartphone ou reproduzir arquivos de áudio armazenados no seu smartphone.

- “Conexão a uma rede sem fios (conexão sem fio)” (p.37)
- “Controle da barra de som com o aplicativo de smartphone (Sound Bar Controller)” (p.60)

Confirmação dos itens incluídos

Os seguintes itens são incluídos com este produto. Certifique-se de que todos os itens incluídos estejam presentes.

■ Principais dispositivos

- Barra de som (SR-X40A)



■ Acessórios

- Controle remoto



* Uma pilha de lítio (CR2025) já vem colocada no controle remoto.

- Cabo de alimentação



- Cabo de áudio óptico digital



- Espaçadores (×2)



* Use quando montar a barra de som em uma parede.

- Gabarito de montagem



* Use quando montar a barra de som em uma parede.

- Guia de Iniciação Rápida



INTRODUÇÃO > Confirmação dos itens incluídos

- Brochura de Segurança



OBSERVAÇÃO

Um cabo HDMI não é incluído. Se você pretende usar um cabo HDMI para conectar este produto, obtenha um que esteja disponível no comércio. Escolha um cabo HDMI de acordo com as funções do dispositivo a ser conectado.

NOMES E FUNÇÕES DOS COMPONENTES

Nomes dos componentes da barra de som (parte frontal/superior)

Esta seção descreve os nomes e funções dos componentes das partes frontal e superior da barra superior.

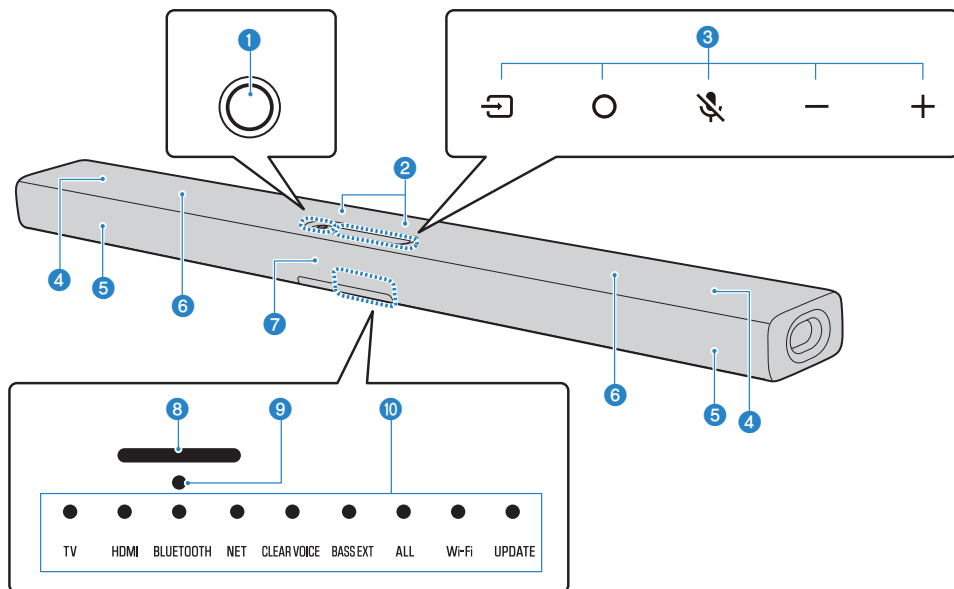

1 Botão de alimentação

Ligue e desligue a barra de som.

2 Microfones

Use para interagir com a Alexa.

AVISO

- Não use um aspirador de pó ou um espanador de ar na área dos microfones ao limpar a barra de som. Fazer isso pode danificar os microfones.

3 Controles

Use para controlar a barra de som.

☐ (Entrada): Selecione uma fonte de entrada (p.41).

○ (Ação): Despertar Alexa (p.61).

🔊 (Ligar/desligar os microfones): Ligue e desligue os microfones. A Alexa não responde enquanto os microfones estão desligados, mesmo que a Alexa seja chamada. Desative os microfones quando quiser manter sua privacidade. Os microfones são ligados quando o símbolo é pressionado de novo p.61.

-/+ (Volume -/+): Ajuste o volume (p.41).

4 Alto-falantes de altura

5 Alto-falantes frontais

6 Subwoofers integrados

7 Sensor de controle remoto

8 Indicador Alexa

Indica o status da Alexa.

9 Indicador de desativação dos microfones

Acende-se em vermelho quando os microfones para interagir com a Alexa são desligados.

10 Indicadores

Os indicadores no painel superior piscam ou se acendem para indicar o status de operação ou de definição. Durante a reprodução normal, o status de definição é indicado como segue:

TV/HDMI/BLUETOOTH/NET: Fonte de entrada selecionada

CLEAR VOICE: Clear Voice (Voz Clara)

BASS EXT: Bass Extension (Extensão dos Graves)

ALL: modo ALL

Wi-Fi: Conectando Wi-Fi

UPDATE: Atualização do firmware

OBSERVAÇÃO

Este Guia do Usuário usa as seguintes ilustrações para mostrar que os indicadores estão apagados, acesos ou intermitentes.



Apagado



Acende-se



Intermitente

OBSERVAÇÃO

- Para prevenir uma operação não intencional, não coloque nada nos controles da barra de som. Ativar a função de Bloqueio para Crianças previne operações acidentais.
- O brilho dos indicadores pode ser ajustado através da pressão de (Brilho) no controle remoto.
- Para mais detalhes sobre o modo ALL, consulte o Guia de conexão e operação de TRUE X SURROUND. <https://manual.yamaha.com/av/truexsur/>

Links relacionados

- “Ativação/desativação da função de Bloqueio para Crianças” (p.66)
- “Mudança do brilho dos indicadores” (p.56)

Nomes dos componentes da barra de som (parte traseira)

Esta seção descreve os nomes e funções dos componentes da parte traseira da barra de som.

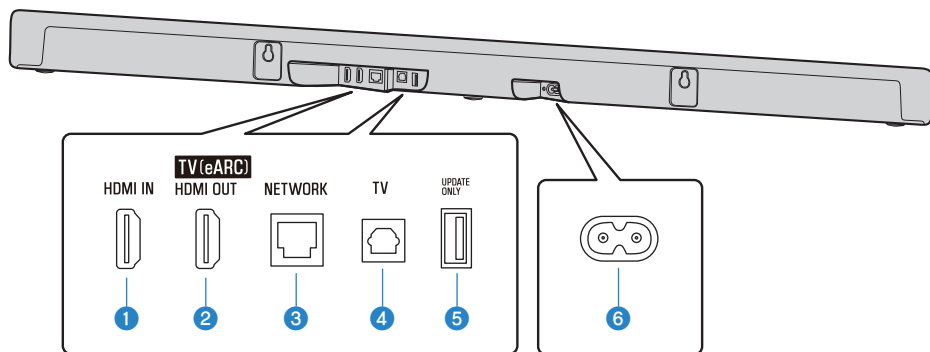

- 1 **Conector HDMI IN** (p.29)
- 2 **Conector HDMI OUT/TV (eARC)** (p.26)
- 3 **Conector NETWORK** (p.36)
- 4 **Conector de entrada TV** (p.24)
- 5 **Conector UPDATE ONLY**
Use para atualizar o firmware da barra de som.
Para mais detalhes, consulte o Guia de Atualização do Firmware.
https://manual.yamaha.com/av/fwupdate/21/sr_ws/
- 6 **Conector de entrada de alimentação CA**

Links relacionados

- “Nomes dos componentes da barra de som (parte frontal/superior)” (p.13)
- “Nomes dos componentes do controle remoto” (p.16)

Nomes dos componentes do controle remoto

Esta seção descreve os nomes e funções dos componentes do controle remoto.

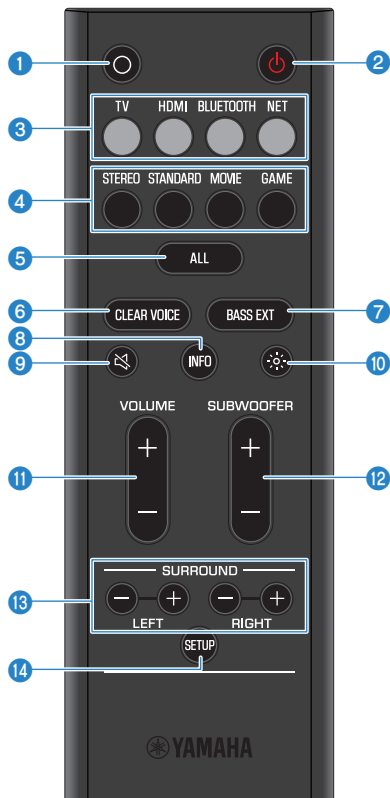

1 Botão ○ (Ação)

Despertar Alexa (p.61).

2 Botão ⏻ (Alimentação)

Ligue e desligue a barra de som (p.34).

3 Botões de fonte de entrada

Selecione uma fonte de entrada de áudio (p.41).

- Botão TV: Áudio de uma TV
- Botão HDMI: Áudio de um dispositivo conectado ao conector de entrada HDMI
- Botão BLUETOOTH: Áudio de um dispositivo Bluetooth
- Botão NET: Áudio de serviços de transmissão

4 Botões do modo de som

Mude para seu modo de som preferido (p.43).

- STEREO
- STANDARD
- MOVIE
- GAME

5 Botão ALL

Ative ou desative o modo ALL.

Para mais detalhes, consulte o Guia de conexão e operação de TRUE X SURROUND.

<https://manual.yamaha.com/av/truexsur/>

6 Botão CLEAR VOICE

Ative ou desative a função de Voz Clara (p.48).

7 Botão BASS EXT

Ative ou desative a função de Extensão de Graves (p.49).

8 Botão INFO

Verifique as informações como o tipo do sinal de áudio que está sendo reproduzido e as definições para as funções da barra de som (p.58).

9 Botão  (Silenciamento)

Silencie a saída de áudio (p.41). Pressione este botão novamente, ou pressione VOLUME (+/-) para cancelar o silenciamento.

10 Botão  (Brilho)

Mude o brilho dos indicadores da barra de som (p.56).

11 Botão VOLUME (+/-)

Ajuste o volume da barra de som (p.41).

12 Botão SUBWOOFER (+/-)

Ajuste o volume do subwoofer (p.47).

13 Botões SURROUND L/R (+/-)

Ajuste o volume de cada alto-falante surround quando usar alto-falantes sem fio como alto-falantes surround para a barra de som.

Para mais detalhes, consulte o Guia de conexão e operação de TRUE X SURROUND.

<https://manual.yamaha.com/av/truexsur/>

14 Botão SETUP

- Use quando conectar ao subwoofer dedicado TRUE X SUB 100A (SW-X100A) (vendido separadamente) (p.39).
- Use ao registrar alto-falantes sem fio compatíveis com TRUE X SURROUND (vendidos separadamente) como os alto-falantes surround (p.40).

OBSERVAÇÃO

Use o controle remoto dentro do alcance mostrado na ilustração abaixo:

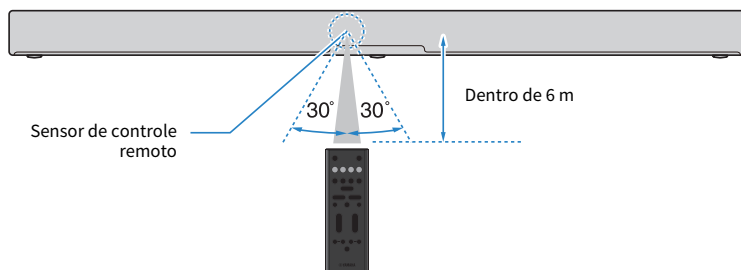

Links relacionados

“Nomes dos componentes da barra de som (parte frontal/superior)” (p.13)

PREPARAÇÃO

Preparação

Para reproduzir áudio neste produto, faça as seguintes preparações.

1 Instale a barra de som.

“Instalação do produto” (p.22)

2 Conecte a barra de som a uma TV.

Conecte a barra de som à TV usando um método adequado para o tipo de conectores na TV e as funções a serem usadas.

“Conectores de TV a serem conectados e cabos a serem usados” (p.24)

“Conexão a uma TV usando somente o cabo de áudio óptico digital incluído” (p.28)

“Conexão a uma TV usando um cabo HDMI (disponível no comércio)” (p.26)

3 Conecte um dispositivo AV (se necessário).

“Conexão de um dispositivo AV à barra de som” (p.29)

“Conexão de um dispositivo AV ao conector de entrada HDMI da TV” (p.30)

4 Conecte à fonte de energia.

“Conexão à fonte de energia” (p.32)

5 Prepare o controle remoto.

“Preparação do controle remoto” (p.33)

6 Ligue a barra de som.

“Maneira de ligar e desligar a barra de som” (p.34)

7 Conecte a uma rede (se necessário).

“Funções de rede” (p.35)

“Conexão a uma rede usando um cabo de rede (conexão com fio)” (p.36)

“Conexão a uma rede sem fios (conexão sem fio)” (p.37)

8 Conecte um subwoofer externo (se necessário).

“Conexão de um subwoofer” (p.39)

9 Conecte alto-falantes sem fio (se necessário).

“Conexão de alto-falantes sem fio” (p.40)

Para mais detalhes, consulte o Guia de conexão e operação de TRUE X SURROUND.

<https://manual.yamaha.com/av/truexsur/>

Precauções para a preparação

Antes de instalar a barra de som e conectar outros dispositivos, certifique-se de ler as seguintes precauções. Certifique-se de seguir as precauções.

■ Precauções para instalação



ADVERTÊNCIAS

- Instale conforme instruído no Guia do Usuário. Se você não tomar esses cuidados, os dispositivos podem cair e provocar ferimentos.
- Confirme que a instalação acabada está correta e segura. Além disso, realize as inspeções de segurança periodicamente. Se você não tomar esses cuidados, os dispositivos podem cair e provocar ferimentos.
- Não exponha o produto à chuva, não o use perto de água nem em locais úmidos, e não coloque sobre o produto recipientes (como jarros, garrafas ou copos) contendo líquidos que possam ser derramados em suas aberturas ou locais onde possa cair água. Se algum líquido, como água, entrar no produto, um incêndio, choques elétricos ou mau funcionamento poderão ocorrer.
- Não coloque itens incandescentes ou chamas acesas próximos ao produto, porque eles podem causar um incêndio.
- Não use o produto perto de dispositivos médicos ou dentro de instalações médicas. As ondas de rádio deste produto podem afetar dispositivos eletromédicos.



CUIDADO

- Não deixe o produto em posições instáveis de onde ela possa sofrer quedas ou ser derrubada acidentalmente e causar lesões.
- Ao instalar este produto, não obstrua a dissipação térmica. Se você não tomar esses cuidados, poderá haver retenção de calor dentro do produto, resultando em incêndio ou mau funcionamento.
- Evite ficar perto do produto durante um desastre, como um terremoto. Como o produto pode virar ou cair e causar ferimentos, afaste-se dele rapidamente e vá para um local seguro.

AVISO

- Não instale o produto em locais onde ele possa entrar em contato com gases corrosivos ou maresia ou em locais com excesso de fumaça ou vapor. Isso pode resultar em mau funcionamento.
- Não pressione com força as unidades de alto-falante ou a parte coberta com tecido deste produto.
- Não coloque nenhum objeto suscetível ao magnetismo (como uma unidade de disco rígido ou cartão magnético) próximo ao produto. O efeito magnético da barra de som pode causar danos ao objeto ou seus dados gravados.
- Não use este produto em um local que fique extremamente quente, como sob a luz direta do sol ou perto de um aquecedor, ou que fique extremamente frio, ou que seja sujeito a muita poeira ou vibração. Não observar isso pode causar a deformação do painel do produto, o mau funcionamento dos componentes internos ou a instabilidade na operação.
- Se for usar uma função sem fio, evite instalar o produto perto de mesas ou paredes de metal, fornos micro-ondas ou outros dispositivos de rede sem fio. Obstruções podem reduzir a distância de transmissão.

■ Precauções para conexões



ADVERTÊNCIAS

- Use este produto com a tensão da fonte de alimentação que estiver impressa nele. Se você não tomar esses cuidados, incêndio, choques elétricos ou mau funcionamento poderão ocorrer.
- Certifique-se de usar o cabo de alimentação fornecido. Não use o cabo de alimentação fornecido para outros dispositivos. Se você não tomar esses cuidados, incêndio, choques elétricos ou mau funcionamento poderão ocorrer.
- Nunca conecte nem desconecte o plugue elétrico com as mãos molhadas. Não manuseie este produto com as mãos molhadas. Se você não tomar esses cuidados, choques elétricos ou mau funcionamento poderão ocorrer.
- Não toque no plugue de alimentação ou no cabo quando estiver relampejando. Se você não tomar esses cuidados, choques elétricos poderão ocorrer.
- Ao instalar o produto, verifique se a tomada de corrente alternada (CA) pode ser acessada com facilidade. Se houver algum problema ou defeito, desligue o aparelho imediatamente e desconecte o plugue da tomada de CA. Mesmo quando a chave liga/desliga estiver na posição desligada, se o cabo de alimentação não estiver desconectado da tomada de CA, o produto não será desconectado da fonte de energia.
- Se não for usar o produto por um longo período de tempo, desconecte o plugue de alimentação da tomada de CA. Se você não tomar esses cuidados, poderá ocorrer um incêndio ou mau funcionamento.
- Verifique o plugue elétrico periodicamente e remova a sujeira e o pó que podem se acumular nele. Se você não tomar esses cuidados, incêndio ou choques elétricos poderão ocorrer.



CUIDADO

- Não use uma tomada de CA em que o plugue de alimentação fique frouxo. Se você não tomar esses cuidados, incêndio, choques elétricos ou queimaduras poderão ocorrer.
- Ao desconectar o plugue de alimentação, sempre segure o próprio plugue e não o cabo. Puxar pelo cabo pode danificá-lo e causar choque elétrico ou incêndio.
- Insira o plugue de alimentação totalmente e de maneira firme na tomada de CA. Usar o produto com o plugue não inserido totalmente poderá causar o acúmulo de poeira no plugue, resultando em incêndio ou queimaduras.

AVISO

- Se for conectar dispositivos externos, leia com atenção o Guia do Usuário de cada dispositivo e conecte-os de acordo com as instruções. Deixar de manusear um dispositivo de forma adequada e de acordo com as instruções pode causar maus funcionamentos.
- Não conecte este produto a dispositivos industriais. Este produto foi projetado para ser conectado a dispositivos de uso doméstico. Conectar a um dispositivo de uso industrial pode causar o mau funcionamento deste produto.

Instalação do produto

- Antes de instalar a barra de som, certifique-se de ler as seguintes precauções.
 - “Precauções para a preparação” (p.20)

Instale a barra de som como mostrado na ilustração abaixo.

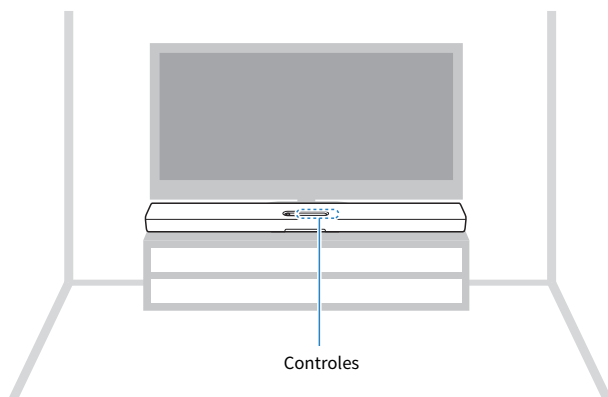

AVISO

- Deixe um espaço de pelo menos 10 cm acima, 10 cm à esquerda e direita, e 10 cm atrás da barra de som para permitir a dissipação de calor.
- A parte superior da barra de som é equipada com alto-falantes de altura integrados que produzem o som dos canais de altura. Um espaço de pelo menos 10 cm acima da parte superior da barra de som garante a saída livre dos canais de altura. Isso lhe proporcionará o melhor campo de som surround possível.

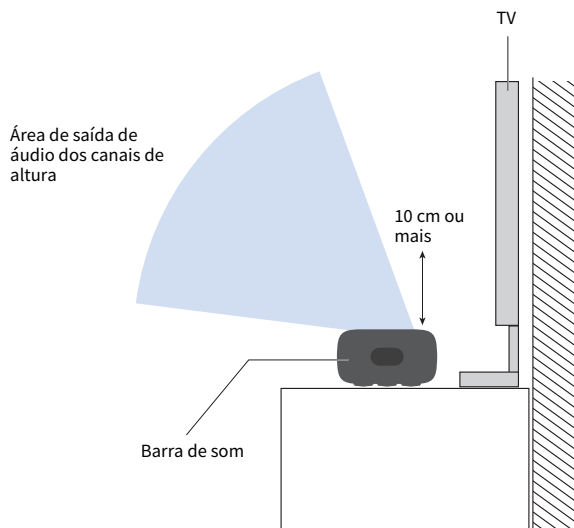

OBSERVAÇÃO

A barra de som também pode ser montada em uma parede. Para a instalação apropriada da barra de som em uma parede, certifique-se de que o trabalho seja feito pelo revendedor de onde comprou a barra de som ou por uma empresa de instalação que possua técnicos qualificados. Para mais informações, visite o seguinte website.

https://manual.yamaha.com/av/sb/wallmount/srx40a_x50a/

Próximos passos

- Conexão a uma TV:
 - “Conectores de TV a serem conectados e cabos a serem usados” (p.24)
 - “Conexão a uma TV usando um cabo HDMI (disponível no comércio)” (p.26)
 - “Conexão a uma TV usando somente o cabo de áudio óptico digital incluído” (p.28)

Conexão a uma TV

Conectores de TV a serem conectados e cabos a serem usados

Para usar completamente as funções da barra de som, conecte a TV e a barra de som com um cabo HDMI. Um cabo HDMI não é incluído com este produto. Prepare um cabo HDMI disponível no comércio que seja compatível com as funções do dispositivo a ser conectado. (Veja abaixo.)

Quando conectar a um conector de entrada HDMI não compatível com ARC, conecte também o cabo de áudio óptico digital incluído.

Cabo(s) a ser(em) usado(s)

Cabo HDMI (disponível no comércio)



Ao conectar um conector de entrada HDMI que não seja compatível com ARC:
Cabo de áudio óptico digital (incluído)



Conector(es) de TV a ser(em) conectado(s)

Conector de entrada HDMI



Ao conectar um conector de entrada HDMI que não seja compatível com ARC:
Conector de saída de áudio óptico digital



Procedimento de conexão

“Conexão a uma TV usando um cabo HDMI (disponível no comércio)” (p.26)

■ Funções do dispositivo a ser conectado e cabos HDMI compatíveis

Conecte a TV e a barra de som usando um cabo HDMI que seja compatível com as funções que você deseja usar.

Uso do controle remoto de uma TV para operar a barra de som (Função de Controle de HDMI)

É possível usar um cabo HDMI de especificação “Standard HDMI” ou mais alta. Use um cabo HDMI compatível com ARC se o conector de entrada HDMI da TV suportar ARC.

Introdução de sinais de áudio de alta definição como Dolby Atmos de uma TV compatível com eARC para a barra de som

Use um cabo HDMI que suporte Ethernet

Transmissão de sinais de vídeo de alta definição para a TV desde um dispositivo AV conectado ao conector HDMI IN da barra de som

Use um cabo HDMI que suporte a transmissão dos sinais de vídeo gerados pelo dispositivo AV.

- Para sinais de vídeo 3D e/ou 4K, use um cabo HDMI de alta velocidade Premium.
- Para sinais de vídeo HDR, use um cabo HDMI compatível com HDR.

■ Quando conectar a uma TV usando somente o cabo de áudio óptico digital incluído

Se a TV for equipada com um cabo óptico digital, a TV pode ser conectada usando somente o cabo de áudio óptico digital incluído. Use o controle remoto incluído para operar a barra de som.

Cabo: Cabo de áudio óptico digital (incluído)

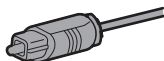

Conector de TV a ser conectado: Conector de saída de áudio óptico digital



Procedimento de conexão

“Conexão a uma TV usando somente o cabo de áudio óptico digital incluído” (p.28)

OBSERVAÇÃO

- ARC é a sigla para Audio Return Channel. Ao conectar o conector de entrada HDMI compatível com ARC na TV ao conector de saída HDMI compatível com ARC na barra de som ou em um receiver AV com um cabo HDMI, o áudio da TV pode ser reproduzido na barra de som ou no receiver AV sem usar um cabo óptico.
- eARC é a sigla para enhanced Audio Return Channel. É uma extensão da funcionalidade ARC e é capaz de transmitir sinais de áudio de alta definição como Dolby Atmos através de uma TV, que não possa transmitir ARC.
- Use um cabo HDMI de 19 pinos com o logotipo HDMI impresso nele.
- Use um cabo que seja o mais curto possível para prevenir qualquer degradação da qualidade dos sinais.

Conexão a uma TV usando um cabo HDMI (disponível no comércio)

- Antes conectar um dispositivo, certifique-se de ler as seguintes precauções.
- “Precauções para a preparação” (p.20)

Se uma TV for conectada através de um cabo HDMI, a barra de som pode ser controlada pela função de Controle de HDMI com o controle remoto da TV.

■ Quando conectar a um conector de entrada HDMI compatível com Audio Return Channel (eARC/ARC)

Conecte a uma TV usando um cabo HDMI compatível com ARC (disponível no comércio).

Conecte um cabo HDMI a um conector de entrada HDMI compatível com Audio Return Channel (rotulado como “eARC” ou “ARC”) na TV.

O cabo HDMI transmite o sinal de áudio da TV e o sinal de controle para controlar a barra de som com o controle remoto da TV. Além disso, transmite sinais de vídeo para a TV desde um dispositivo AV conectado ao conector HDMI IN na barra de som.

- Se a barra de som for conectada a um conector de entrada HDMI compatível com eARC na TV, os sinais de áudio de alta definição como Dolby Atmos podem ser transmitidos para a barra de som. Ao conectar a um conector de entrada HDMI compatível com eARC na TV, use um cabo HDMI que suporte Ethernet. Ao conectar a um conector de entrada HDMI que seja compatível somente com ARC na TV, use um cabo HDMI compatível com ARC.

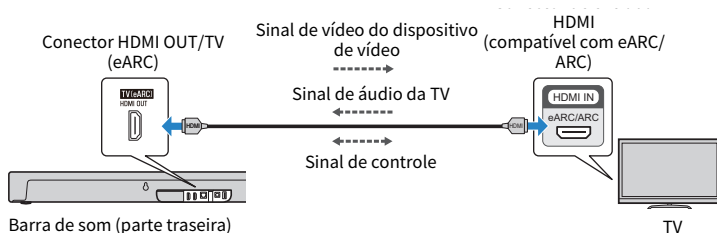

Cabo a ser usado



Cabo HDMI (disponível no comércio)

■ Ao conectar um conector de entrada HDMI que não seja compatível com ARC

Conecte à TV com um cabo HDMI (disponível no comércio) e o cabo de áudio óptico digital incluído.

O cabo de áudio óptico digital transmite o sinal de áudio da TV para a barra de som.

O cabo HDMI transmite o sinal de controle para controlar a barra de som com o controle remoto da TV (função de Controle HDMI). Além disso, transmite sinais de vídeo para a TV desde um dispositivo AV conectado ao conector HDMI IN na barra de som.

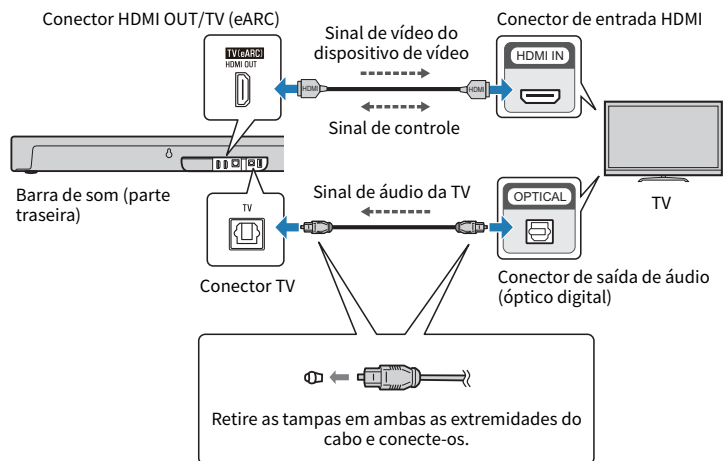

Cabo a ser usado

- Cabo de áudio óptico digital (incluído)
- Cabo HDMI (disponível no comércio)

OBSERVAÇÃO

- ARC é a sigla para Audio Return Channel. Ao conectar o conector de entrada HDMI compatível com ARC na TV ao conector de saída HDMI compatível com ARC na barra de som ou em um receiver AV com um cabo HDMI, o áudio da TV pode ser reproduzido na barra de som ou no receiver AV sem usar um cabo óptico.
- eARC é a sigla para enhanced Audio Return Channel. É uma extensão da funcionalidade ARC e é capaz de transmitir sinais de áudio de alta definição como Dolby Atmos através de uma TV, que não possa transmitir ARC.
- Quando usar a função ARC ou a função de Controle de HDMI, ative a função de Controle de HDMI da barra de som. Definição padrão: Ativado
- Use um cabo HDMI de 19 pinos com o logotipo HDMI impresso nele.
- Use um cabo que seja o mais curto possível para prevenir qualquer degradação da qualidade dos sinais.
- Quando conectar um dispositivo AV ao conector HDMI IN na barra de som, para conectar a TV e a barra de som, use um cabo HDMI que suporte a transmissão dos sinais de vídeo gerados pelo dispositivo AV.
 - Para sinais de vídeo 3D e/ou 4K, use um cabo HDMI de alta velocidade Premium.
 - Para sinais de vídeo HDR, use um cabo HDMI compatível com HDR.

Próximos passos

- Quando conectar um dispositivo AV:
 - “Conexão de um dispositivo AV à barra de som” (p.29)
 - “Conexão de um dispositivo AV ao conector de entrada HDMI da TV” (p.30)
- Se não for conectar um dispositivo AV:
 - “Conexão à fonte de energia” (p.32)

Links relacionados

“Ativação/desativação da função de Controle de HDMI” (p.63)

Conexão a uma TV usando somente o cabo de áudio óptico digital incluído

- Antes conectar um dispositivo, certifique-se de ler as seguintes precauções.
- “Precauções para a preparação” (p.20)

Conecte a uma TV usando o cabo de áudio óptico digital incluído.

O cabo de áudio óptico digital transmite o sinal de áudio da TV para a barra de som.

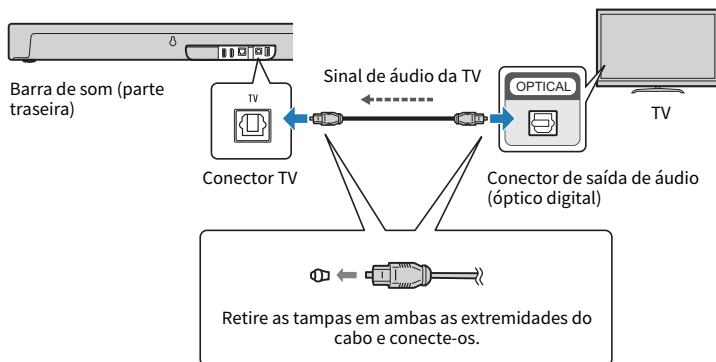

Cabo a ser usado



Cabo de áudio óptico digital (incluído)

Próximos passos

- “Conexão à fonte de energia” (p.32)

Conexão de um dispositivo AV

Conexão de um dispositivo AV à barra de som

- Antes conectar um dispositivo, certifique-se de ler as seguintes precauções.
 - “Precauções para a preparação” (p.20)

Conecte dispositivos AV (como BD/DVD players e conversores digitais) à barra de som com um cabo HDMI (disponível no comércio).

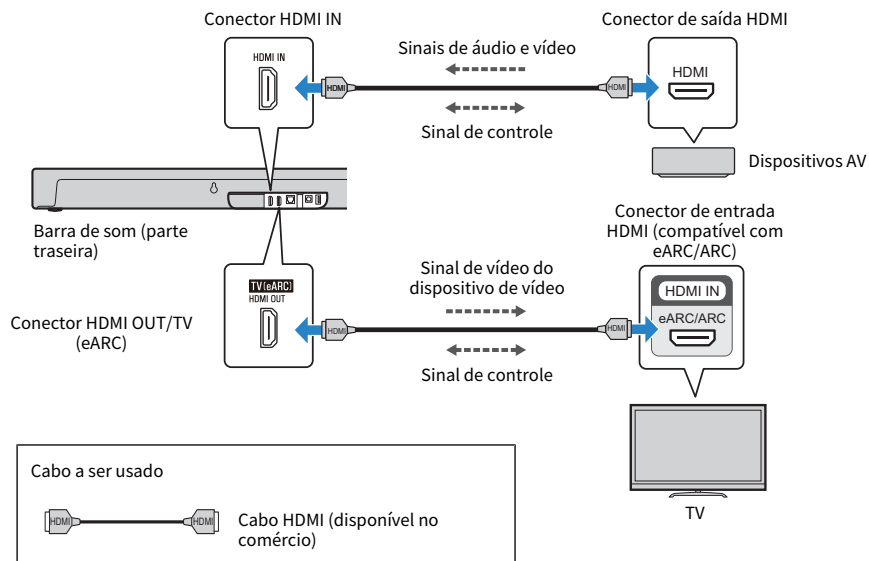

OBSERVAÇÃO

- Para reproduzir o áudio de um dispositivo AV através da barra de som, defina as fontes de entrada como segue:
 - Fonte de entrada da barra de som: HDMI
- Após a ativação da função de Controle de HDMI na barra de som, os conteúdos de áudio e vídeo dos dispositivos AV poderão ser emitidos pela TV, mesmo que a barra de som esteja desligada (passagem dos sinais HDMI) Definição padrão: Ativado
- Use um cabo HDMI de 19 pinos com o logotipo HDMI impresso nele.
- Use um cabo que seja o mais curto possível para prevenir qualquer degradação da qualidade dos sinais.
- Para conectar a barra de som e uma TV, e para conectar a barra de som e um dispositivo AV, use cabos HDMI que suportem a transmissão dos sinais de vídeo gerados pelo dispositivo AV.
 - Para sinais de vídeo 3D e/ou 4K, use um cabo HDMI de alta velocidade Premium.
 - Para sinais de vídeo HDR, use um cabo HDMI compatível com HDR.

Próximos passos

- “Conexão à fonte de energia” (p.32)

Links relacionados

“Ativação/desativação da função de Controle de HDMI” (p.63)

Conexão de um dispositivo AV ao conector de entrada HDMI da TV

- Antes conectar um dispositivo, certifique-se de ler as seguintes precauções.
 - “Precauções para a preparação” (p.20)

Conecte dispositivos AV (como BD/DVD players e conversores digitais) a uma TV com um cabo HDMI (disponível no comércio). Para conectar múltiplos dispositivos AV ou mudar dispositivos AV para reproduzir usando o seletor de entrada da TV, use este método de conexão.

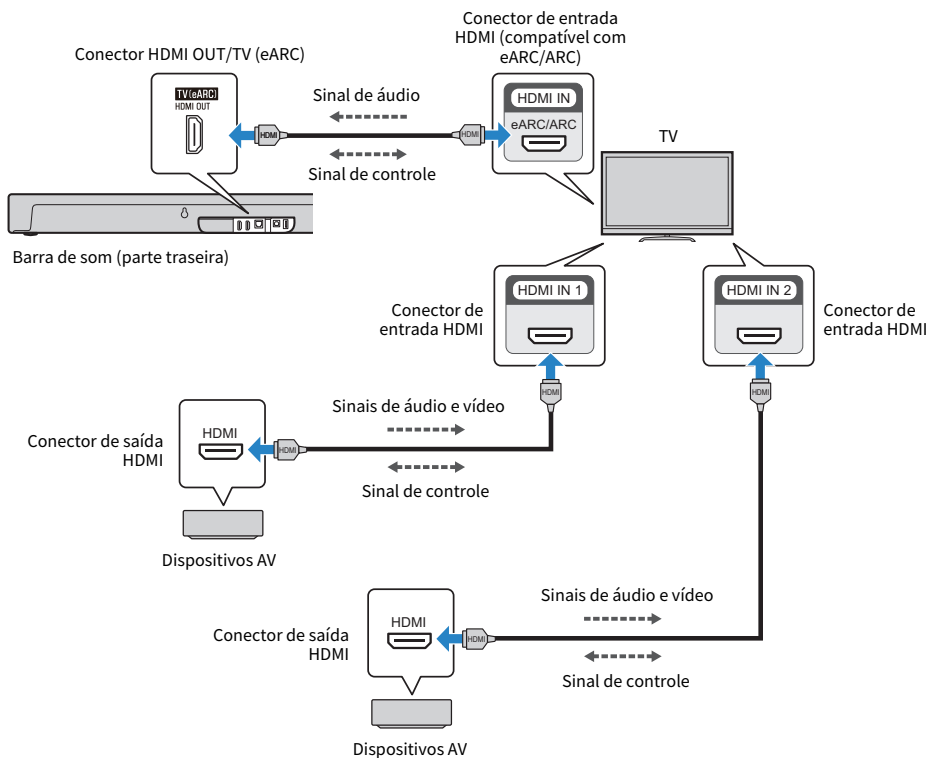

Cabo a ser usado

 Cabo HDMI (disponível no comércio)

OBSERVAÇÃO

- Para reproduzir o áudio de um dispositivo AV através da barra de som, defina as fontes de entrada como segue:
 - Fonte de entrada da barra de som: TV
 - Fonte de entrada da TV: Dispositivo AV reproduzindo o conteúdo
- ARC é a sigla para Audio Return Channel. Ao conectar o conector de entrada HDMI compatível com ARC na TV ao conector de saída HDMI compatível com ARC na barra de som ou em um receiver AV com um cabo HDMI, o áudio da TV pode ser reproduzido na barra de som ou no receiver AV sem usar um cabo óptico.
- eARC é a sigla para enhanced Audio Return Channel. É uma extensão da funcionalidade ARC e é capaz de transmitir sinais de áudio de alta definição como Dolby Atmos através de uma TV, que não possa transmitir ARC.
- Ao conectar a barra de som a um conector de entrada HDMI compatível com ARC na TV, ative a função de Controle de HDMI da barra de som. Definição padrão: Ativado
- Use um cabo HDMI de 19 pinos com o logotipo HDMI impresso nele.
- Use um cabo que seja o mais curto possível para prevenir qualquer degradação da qualidade dos sinais.
- Para usar a função eARC ou ARC, use um cabo HDMI compatível com eARC/ARC, tal como um cabo HDMI de alta velocidade que suporte Ethernet.
- Para conectar a TV e dispositivo AV, use um cabo HDMI que suporte a transmissão dos sinais de vídeo gerados pelo dispositivo AV.
 - Para sinais de vídeo 3D e/ou 4K, use um cabo HDMI de alta velocidade Premium.
 - Para sinais de vídeo HDR, use um cabo HDMI compatível com HDR.
- Dependendo da sua TV, os sinais de áudio de alta definição (Dolby Atmos, etc.) introduzidos pelo dispositivo AV podem ser convertidos para outros sinais de áudio e transmitidos. Para reproduzir um som que aproveite ao máximo as características dos sinais de áudio gerados pelo dispositivo AV, conecte-o ao conector HDMI IN da barra de som.

Próximos passos

- “Conexão à fonte de energia” (p.32)

Links relacionados

“Ativação/desativação da função de Controle de HDMI” (p.63)

Conexão à fonte de energia

Depois de conectar à TV e dispositivos AV, conecte a barra de som à fonte de energia.

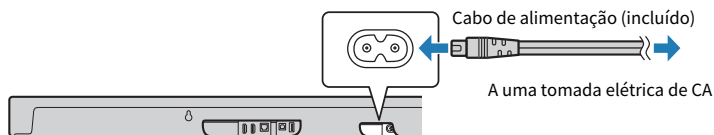

Barra de som (parte traseira)

Depois de conectar à fonte de energia, alguns dos indicadores na frente da barra de som piscam durante cerca de um minuto como segue e, depois, se apagam.



Certifique-se de que os indicadores estejam apagados antes de ligar a barra de som.

Próximos passos

- “Preparação do controle remoto” (p.33)

Links relacionados

“Maneira de ligar e desligar a barra de som” (p.34)

Preparação do controle remoto

Retire a fita de isolamento da pilha antes de tentar usar o controle remoto.

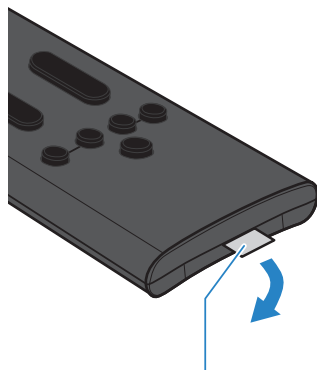

Faixa de isolamento da pilha

Links relacionados

[“Substituição da pilha do controle remoto” \(p.106\)](#)

Maneira de ligar e desligar a barra de som

Ligue e desligue a barra de som.

1 Pressione o botão (Alimentação) no controle remoto.

Pressionar o botão liga ou desliga a barra de som.

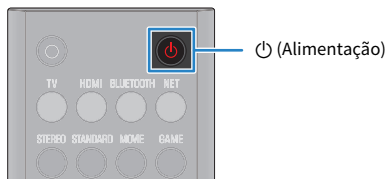

Ao ligar a barra de som, todos os indicadores na frente da barra de som se acendem e, em seguida, alguns indicadores permanecem acesos para mostrar o status de definição (exibição normal).

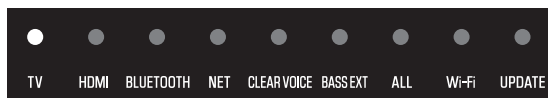

Ao desligar a barra de som, esses indicadores se apagam.

OBSERVAÇÃO

Depois de conectar à fonte de energia, alguns dos indicadores na frente da barra de som piscam durante cerca de um minuto como segue e, depois, se apagam.



Certifique-se de que os indicadores se apaguem antes de ligar a barra de som.

Próximos passos (se necessário)

- Conexão da barra de som a uma rede:
 - “Funções de rede” (p.35)
 - “Conexão a uma rede usando um cabo de rede (conexão com fio)” (p.36)
 - “Conexão a uma rede sem fios (conexão sem fio)” (p.37)
- Conexão do subwoofer SW-X100A (vendido separadamente):
 - “Conexão de um subwoofer” (p.39)
- Conexão de alto-falantes sem fio WS-X3A/WS-X2A/WS-X1A (vendidos separadamente):
 - “Conexão de alto-falantes sem fio” (p.40)

Conexão a uma rede

Funções de rede

Se a barra de som for conectada a uma rede, as seguintes funções baseadas em rede ficam disponíveis.

- Vários serviços de transmissão
- Amazon Alexa
- Reprodução com AirPlay
- Controle da barra de som com o aplicativo

Esta barra de som suporta conexões com fio e sem fio. Conecte a barra de som a uma rede com o método de conexão com fio ou sem fio de acordo com o ambiente de sua rede.

- “Conexão a uma rede usando um cabo de rede (conexão com fio)” (p.36)
- “Conexão a uma rede sem fios (conexão sem fio)” (p.37)

AVISO

- Não conecte este produto diretamente a uma rede Wi-Fi e/ou serviço Internet públicos. Conecte este produto à Internet somente através de um roteador com fortes proteções de senha. Consulte o fabricante do seu roteador para informações sobre as práticas de segurança ótimas.

OBSERVAÇÃO

- A barra de som não pode ser conectada a uma rede que requeira uma configuração manual. Conecte a barra de som a um roteador habilitado para DHCP.
- O aplicativo dedicado de smartphone “Sound Bar Controller” é necessário para configurar as definições de conexão sem fio.
- A Amazon Alexa e os serviços de transmissão são oferecidos somente em certas áreas. A Amazon Alexa e os serviços de transmissão podem não estar disponíveis em alguns países ou regiões onde o produto é usado.

Links relacionados

- “Serviços de transmissão” (p.52)
- “Controle da barra de som por comandos de voz (Amazon Alexa)” (p.61)

Conexão a uma rede usando um cabo de rede (conexão com fio)

Conecte a barra de som a um roteador com um cabo LAN disponível no comércio (cabo STP direto CAT-5 ou superior). Agora a conexão com fio está concluída.

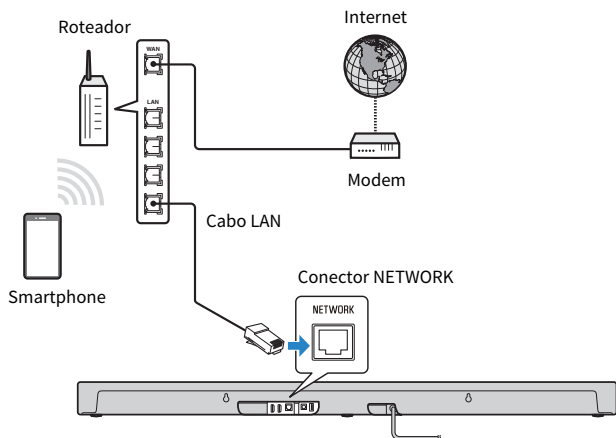

AVISO

- Não conecte este produto diretamente a uma rede Wi-Fi e/ou serviço Internet públicos. Conecte este produto à Internet somente através de um roteador com fortes proteções de senha. Consulte o fabricante do seu roteador para informações sobre as práticas de segurança ótimas.

Conexão a uma rede sem fios (conexão sem fio)

Conecte a um roteador LAN sem fio (um ponto de acesso) para usar uma rede. Configure as definições de conexão sem fio usando o aplicativo dedicado de smartphone Sound Bar Controller.

[Tag de pesquisa]#Q02 Rede

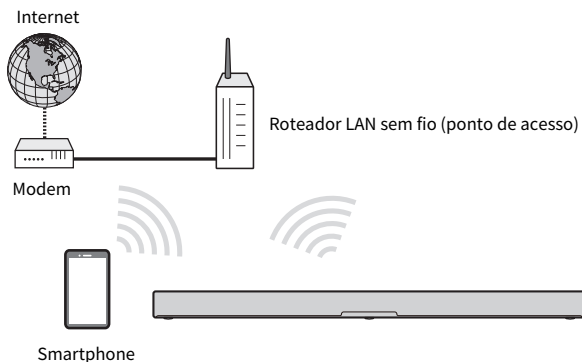

AVISO

- Não conecte este produto diretamente a uma rede Wi-Fi e/ou serviço Internet públicos. Conecte este produto à Internet somente através de um roteador com fortes proteções de senha. Consulte o fabricante do seu roteador para informações sobre as práticas de segurança ótimas.

OBSERVAÇÃO

- A barra de som não pode ser conectada a um roteador LAN sem fio (um ponto de acesso) se os dois estiverem muito afastados. Neste caso, instale a barra de som e o roteador LAN sem fio (ponto de acesso) próximos um do outro.
- Certifique-se de que o seu smartphone esteja conectado ao roteador de sua casa antes de realizar qualquer operação.
- A exibição pode diferir do exemplo dependendo do smartphone que estiver sendo usado.
- As telas e nomes dos menus do aplicativo Sound Bar Controller estão sujeitos a alterações sem aviso prévio.

1 Instale o aplicativo Sound Bar Controller no seu smartphone e abra o aplicativo.

Procure Sound Bar Controller na App Store ou no Google Play e instale-o no seu dispositivo móvel.

2 Siga as instruções dadas na tela do aplicativo para configurar.

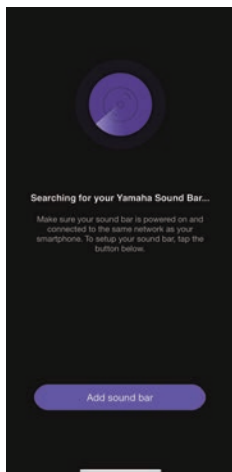

Quando conectado a uma rede sem fio, o indicador Wi-Fi na barra de som se acende.

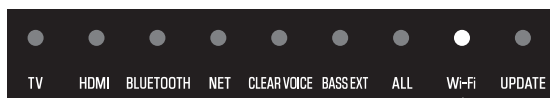

Acende-se em branco

Ao conectar a barra de som a uma rede pela primeira vez após a compra, o seu firmware é atualizado para a última versão.

Depois de configurar as definições de conexão de rede, configure a Amazon Alexa. Siga as instruções dadas na tela do aplicativo para configurar. Ela também pode ser configurada mais tarde em Configurações Alexa da Amazon no aplicativo.

Links relacionados

- “Controle da barra de som com o aplicativo de smartphone (Sound Bar Controller)” (p.60)
- “Controle da barra de som por comandos de voz (Amazon Alexa)” (p.61)

Conexão de um subwoofer

Ao conectar o subwoofer dedicado TRUE X SUB 100A (SW-X100A) (vendido separadamente), você pode desfrutar de um som mais profundo.

OBSERVAÇÃO

Consulte também o Manual do Proprietário do SW-X100A para mais detalhes sobre como operar o SW-X100A.

1 Instale um subwoofer na sala e conecte o cabo de alimentação do subwoofer a uma tomada elétrica de CA.

O indicador CONNECT no subwoofer está piscando rapidamente.



Se o indicador CONNECT estiver piscando lentamente, mantenha SETUP pressionado na parte traseira do subwoofer durante pelo menos cinco segundos.



2 Ligue a barra de som.

3 Mantenha SETUP pressionado no controle remoto da barra de som durante pelo menos cinco segundos.



Uma vez estabelecida a conexão, o indicador CONNECT na parte traseira do subwoofer se acende.



OBSERVAÇÃO

- O volume do subwoofer conectado pode ser ajustado com SUBWOOFER (+/-) no controle remoto da barra de som.
- Pressione INFO no controle remoto da barra de som para verificar o status de conexão do subwoofer.

Links relacionados

“Exibição do tipo de sinal de áudio e das definições para as funções” (p.58)

Conexão de alto-falantes sem fio

Para uma reprodução surround real com a função TRUE X SURROUND, conecte alto-falantes sem fio dedicados (vendidos separadamente) à barra de som.

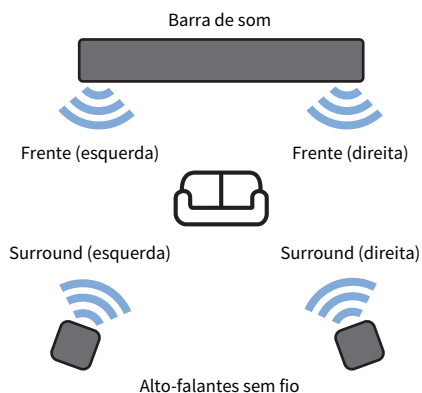

Para o procedimento de conexão de alto-falantes sem fio, consulte o Guia de conexão e operação de TRUE X SURROUND.

<https://manual.yamaha.com/av/truexsur/>

OBSERVAÇÃO

Para mais detalhes sobre a operação de alto-falantes sem fio, consulte também o Guia do usuário.

REPRODUÇÃO

Controle básico durante a reprodução

Esta seção descreve as operações de controle básico disponíveis durante a reprodução.

■ Seleção de uma fonte de entrada

Pressione um dos seguintes botões de fonte de entrada no controle remoto.

- Botão TV: Áudio de uma TV
- Botão HDMI: Áudio de um dispositivo conectado ao conector de entrada HDMI IN
- Botão BLUETOOTH: Áudio de um dispositivo Bluetooth
- Botão NET: Áudio de serviços de transmissão



O indicador na frente da barra de som mostra a fonte de entrada selecionada como segue:



Um dos indicadores se acende

■ Ajuste do volume

Pressione VOLUME (+/-) no controle remoto para ajustar o volume.



O número de indicadores acesos muda para mostrar o nível do volume.

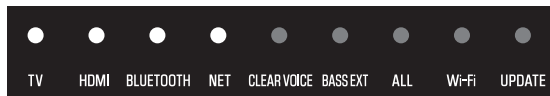



O volume é aumentado (+)



O volume é abaixado (-)

Se o áudio estiver sendo emitido tanto pelos alto-falantes da TV e pela barra de som, silencie a TV.

REPRODUÇÃO > Controle básico durante a reprodução

Para silenciar a barra de som temporariamente, pressione  (Silenciamento) no controle remoto. Para cancelar o silenciamento, pressione  (Silenciamento) novamente ou pressione VOLUME (+/-).



Durante o silenciamento, os indicadores mostram o seguinte.



Piscam

Links relacionados

- “Reprodução surround” (p.45)
- “Reprodução estéreo” (p.46)
- “Ajuste do volume do subwoofer” (p.47)
- “Reprodução clara de vozes humanas (CLEAR VOICE)” (p.48)
- “Desfrute de som de graves ricos (BASS EXT)” (p.49)
- “Audição do áudio de um dispositivo Bluetooth®” (p.50)
- “Reprodução de música usando o aplicativo Sound Bar Controller” (p.52)
- “Audição de áudio com AirPlay 2” (p.55)

Ajuste do som segundo sua preferência

Funções de som deste produto

Este produto é equipado com modos de som para reprodução de som surround e para reprodução estéreo. Também há várias definições de som para ajustar o som para que se adapte melhor às suas preferências.

■ Modos de som

Um modo de som pode ser selecionado dentre três modos de som para reprodução de som surround e um modo de som para reprodução estéreo.

STEREO

Este modo de som proporciona uma reprodução estéreo (estéreo de 2 canais). Este modo de som é mais adequado para reprodução de música.

STANDARD

Este modo de som proporciona uma reprodução de som surround que é mais adequada para programas de TV como transmissões esportivas. Ele enfatiza a imagem acústica de vozes humanas e deixa as vozes mais fáceis de ouvir, ao mesmo tempo que reproduz um amplo campo sonoro.

MOVIE

Este modo de som proporciona uma reprodução de som surround que é mais adequada para filmes. Ele reproduz um campo sonoro tridimensional e cria um espaço sonoro que parece envolver o seu corpo. As definições das características do som também podem ser alteradas.

GAME

Este modo de som proporciona uma reprodução de som surround que é mais adequada para jogos de vídeo. Ele reproduz com precisão e enfatiza a localização de efeitos sonoros individuais para uma experiência de jogo altamente envolvente.

OBSERVAÇÃO

- A entrada de áudio de BLUETOOTH ou NET (como serviços de transmissão) é reproduzida em estéreo.
- Para mais detalhes sobre a saída de áudio quando a função TRUE X SURROUND é usada, consulte o Guia de conexão e operação de TRUE X SURROUND.
<https://manual.yamaha.com/av/truexsur/>
- Dependendo do sinal de áudio que estiver sendo reproduzido, pode levar vários segundos antes que o som seja ouvido ao mudar os modos de som.

■ Definições do som

As definições do som lhe permitem ajustar o som para que se adapte melhor às suas preferências.

Clear Voice (Voz Clara)

As vozes humanas dentro do áudio podem ser ouvidas com mais clareza sem ter que aumentar o volume quando a função de Voz Clara está ativada. A função é recomendada para desfrutar de filmes ou novelas a um volume baixo, e para filmes ou novelas que usam muita música de fundo e efeitos sonoros.

REPRODUÇÃO > Ajuste do som segundo sua preferência

Bass Extension (Extensão dos Graves)

A imagem acústica do som de graves é realçada quando a função Bass Extension (Extensão dos Graves) está ativada. Ela reproduz um som de graves rico com uma presença forte clarificando a imagem acústica do som dos graves, sem perturbar o balanço do som global.

OBSERVAÇÃO

Dependendo do sinal de áudio que estiver sendo reproduzido, pode levar vários segundos antes que o som seja ouvido ao mudar as definições do som.

Links relacionados

- “Reprodução surround” (p.45)
- “Reprodução estéreo” (p.46)
- “Reprodução clara de vozes humanas (CLEAR VOICE)” (p.48)
- “Desfrute de som de graves ricos (BASS EXT)” (p.49)

Reprodução surround

Pressione STANDARD, MOVIE ou GAME no controle remoto para mudar para a reprodução surround. O som surround pode ser ouvido não somente das direções horizontais, mas também de várias alturas. Selecione seu modo de som preferido de acordo com o conteúdo visto ou ouvido.



OBSERVAÇÃO

- A barra de som usa as seguintes tecnologias para criar uma experiência de som surround total.
 - Dolby Atmos: Uma tecnologia de som surround baseada em objetos. Superando as abordagens tradicionais baseadas em canais, esta tecnologia controla o áudio de um conteúdo como um conjunto de muitos objetos (uma combinação de informações de áudio e informações sobre as mudanças da localização do som). Isso permite um controle mais preciso do som e ajuda a reproduzir um som que é mais fiel às intenções dos criadores de conteúdos aproveitando as características da barra de som.
 - Alto-falantes de altura: Uma unidade de alto-falantes dedicada incorporada na parte superior da barra de som para gerar som de várias alturas.
- O áudio de BLUETOOTH ou NET (como serviços de transmissão) é reproduzido em estéreo independentemente da definição do modo de som.

Links relacionados

“Funções de som deste produto” (p.43)

■ Alteração da definição das características do som de MOVIE

As características do som podem ser especificadas quando o modo de som está definido para MOVIE.

Mantenha MOVIE pressionado no controle remoto durante pelo menos cinco segundos para mudar entre Setting 1 e Setting 2.

Setting 1: Características de som ideais projetadas pela Yamaha

Setting 2: Características de som para o decodificador Dolby Atmos

Definição padrão: Setting 1

Ao mudar a definição, os indicadores na frente da barra de som mostram a definição selecionada como segue:

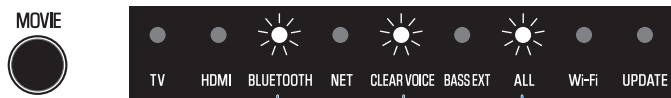

Piscam uma vez: Definição 1
Piscam três vezes: Setting 2

OBSERVAÇÃO

Quando a função de Voz Clara está ativada, o áudio é reproduzido sempre com as características do som de Setting 1.

REPRODUÇÃO > Ajuste do som segundo sua preferência

Reprodução estéreo

Pressione STEREO no controle remoto para mudar para reprodução estéreo (estéreo de 2 canais).

STEREO



OBSERVAÇÃO

Para cancelar a reprodução estéreo, pressione um dos seguintes botões: STANDARD, MOVIE ou GAME.

Links relacionados

“Funções de som deste produto” (p.43)

Ajuste do volume do subwoofer

Ajuste o volume do subwoofer apenas.

Pressione SUBWOOFER (+/-) no controle remoto para ajustar o volume.

SUBWOOFER



O indicador na frente da barra de som mostra o nível do volume como segue:



O volume é abaixado (-)

O volume é aumentado (+)

Reprodução clara de vozes humanas (CLEAR VOICE)

As vozes humanas dentro do áudio podem ser ouvidas com mais clareza sem ter que aumentar o volume quando a função de Voz Clara está ativada. A função é recomendada para desfrutar de filmes ou novelas a um volume baixo, e para filmes ou novelas que usam muita música de fundo e efeitos sonoros.

Pressione CLEAR VOICE no controle remoto para ativar ou desativar a função.

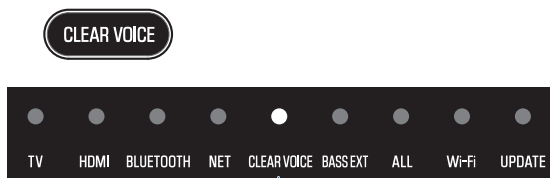

Aceso: quando ativado
Apagado: quando desativado

OBSERVAÇÃO

Clear Voice (Voz Clara) é uma função que concentra-se em e enfatiza a imagem acústica de vozes humanas dentro do áudio. Somente as vozes humanas são enfatizadas, sem mudar o volume global e as características das frequências, dando uma clara sensação de localização para as vozes humanas.

Desfrute de som de graves riscos (BASS EXT)

A imagem acústica do som de graves é realçada quando a função Bass Extension (Extensão dos Graves) está ativada. O volume do subwoofer permanece igual, mas a imagem acústica global do som dos graves é ajustada para ficar mais clara. Portanto, a presença da imagem acústica do som dos graves pode ser enfatizada sem perturbar o balanço do som global. Esta função é recomendada quando você quiser aumentar os graves ao mesmo tempo que suprime o volume do subwoofer, ou quando quiser enfatizar os sons de instrumentos de altura tonal baixa.

Pressione BASS EXT no controle remoto para ativar ou desativar a função.

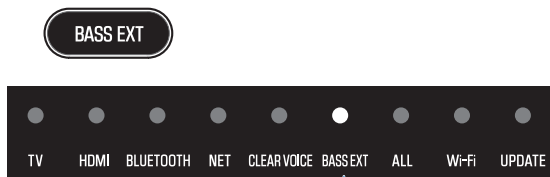

Aceso: quando ativado
Apagado: quando desativado

Audição do áudio de um dispositivo Bluetooth®

É possível reproduzir o conteúdo de áudio de um dispositivo Bluetooth através da barra de som.

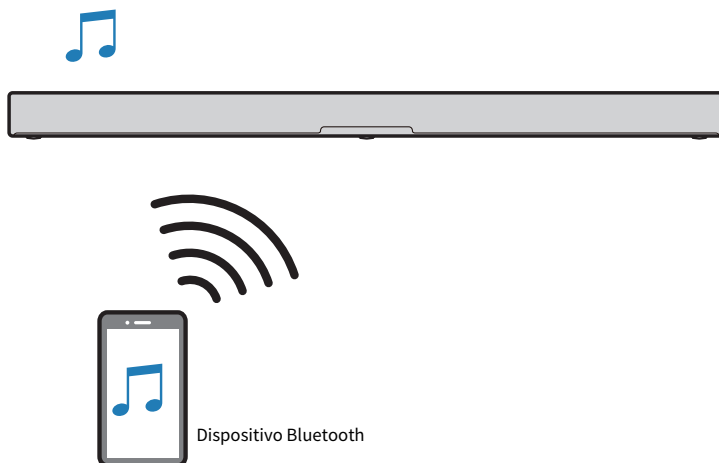

1 Pressione **BLUETOOTH** no controle remoto para mudar a fonte de entrada da barra de som para Bluetooth.

BLUETOOTH



A barra de som entra no status de espera de conexão e, em seguida, o indicador BLUETOOTH começa a piscar.



2 No dispositivo Bluetooth, ative a função Bluetooth.

Reprodução de música usando o aplicativo Sound Bar Controller

Serviços de transmissão

Os conteúdos distribuídos por vários serviços de transmissão na Internet podem ser ouvidos através da barra de som. Use o aplicativo dedicado para cada serviço de transmissão ou interaja com a Alexa para selecionar o serviço de transmissão e conteúdo que quiser.

Consulte a página de informações do produto no website da Yamaha para saber quais são os serviços de transmissão suportados atualmente pelo produto.

Também há informações adicionais sobre cada serviço de transmissão no seguinte website:

<https://manual.yamaha.com/av/sb/ss/sbc/>

OBSERVAÇÃO

- Pode ser necessária uma assinatura paga para ouvir serviços de transmissão através da barra de som. Para as detalhes sobre cada serviço de transmissão, visite o website do fornecedor do serviço.
- Os serviços podem mudar ou ser descontinuados sem aviso prévio. Repare que a Yamaha Corporation não aceita e não assumirá nenhuma responsabilidade por qualquer serviço de transmissão.
- O áudio de serviços de transmissão é reproduzido em estéreo independentemente da definição do modo de som.

Reprodução de arquivos de áudio usando o aplicativo Sound Bar Controller

Reproduza áudio de um smartphone ou de um servidor de mídia (computador ou NAS) através de uma rede com o aplicativo Sound Bar Controller no seu smartphone. Consulte o aplicativo Sound Bar Controller para mais informações.

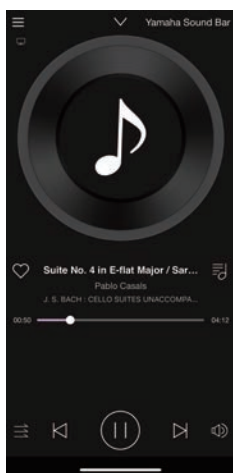
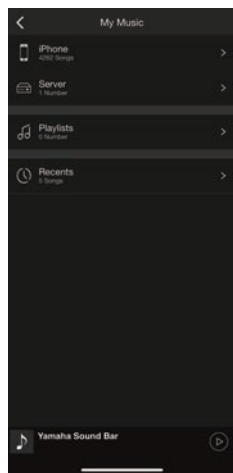
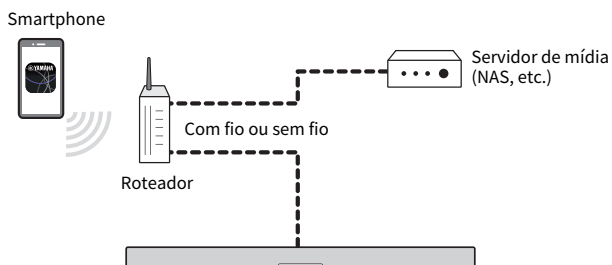

Formatos de arquivo que podem ser reproduzidos com o aplicativo

Entre os arquivos de áudio no smartphone ou servidor de mídia (computador ou NAS), os formatos de arquivo que podem ser reproduzidos na barra de som com o aplicativo são os seguintes.

- WAV*, AIFF, FLAC, Ogg Vorbis (Frequência de amostragem: 32 / 44,1 / 48 / 88,2 / 96 / 176,4 / 192 kHz)
- MP3, WMA, MPEG-4 AAC, Ogg Opus (Frequência de amostragem: 32 / 44,1 / 48 kHz)
- ALAC (Frequência de amostragem: 32 / 44,1 / 48 / 88,2 / 96 kHz)

* Somente formato Linear PCM

OBSERVAÇÃO

- O áudio é reproduzido em estéreo independentemente da definição do modo de som quando o aplicativo Sound Bar Controller é usado para reproduzir um arquivo de áudio.
- Arquivos protegidos por direitos autorais não podem ser reproduzidos.
- Para reproduzir arquivos de música no servidor de mídia através da barra de som, você precisa ativar a definição de compartilhamento de mídia em cada dispositivo ou no software do servidor de mídia. Consulte a documentação fornecida com cada dispositivo ou com o software para mais informações.
- O smartphone e/ou servidor de mídia deve ser conectado à mesma rede que a barra de som.
- Os formatos que podem ser reproduzidos diferem dependendo do software do servidor instalado no servidor de mídia (computador ou NAS). Consulte a documentação fornecida com o software do servidor para mais informações.

Links relacionados

“Controle da barra de som com o aplicativo de smartphone (Sound Bar Controller)” (p.60)

Audição de áudio com AirPlay 2

Um conteúdo de áudio pode ser reproduzido com AirPlay 2 na barra de som. Toque (ou clique) no ícone de AirPlay no seu iPhone ou aplicativo iTunes/Apple Music e selecione a barra de som como o destino de saída.



CUIDADO

- Se o volume for ajustado em um dispositivo AirPlay, o volume pode tornar-se inesperadamente alto, causando problemas auditivos ou danos ao dispositivo. Se o volume tornar-se muito alto durante a reprodução, interrompa a reprodução imediatamente.

OBSERVAÇÃO

- Ativar a função de standby de rede permite que a barra de som seja ligada automaticamente quando a reprodução for iniciada em um dispositivo AirPlay.
- O nome da rede da barra de som exibido no dispositivo AirPlay pode ser alterado com o aplicativo Sound Bar Controller.
- O áudio de um dispositivo AirPlay é reproduzido em estéreo independentemente da definição do modo de som.
- Durante a reprodução, o volume da barra de som pode ser ajustado a partir do dispositivo AirPlay.
- A barra de som suporta AirPlay 2.
- Para mais detalhes sobre o AirPlay, visite o website da Apple.

Links relacionados

“Ativação/desativação da função de standby de rede” (p.67)

RECURSOS ADICIONAIS

Mudança do brilho dos indicadores

Mude o brilho dos indicadores da barra de som para um dos três níveis disponíveis: “Brilhante”, “Escuro” ou “Apagado”.

O brilho está definido como “Escuro” por padrão.

- 1 Ligue a barra de som.**
- 2 Pressione  (Brilho) no controle remoto.**



Pressione o botão para mudar o brilho na ordem de “Escuro”, “Apagado” e “Brilhante”.

OBSERVAÇÃO

- Os indicadores se acendem de maneira brilhante após a operação e, em seguida, mudam para o brilho especificado após alguns segundos.
- O indicador Alexa continua aceso mesmo que “Off” seja selecionado. O indicador de desativação dos microfones acende-se sempre no mesmo nível de brilho.

Uso do controle remoto de uma TV para operar a barra de som (Controle de HDMI)

Ao conectar a barra de som a uma TV através de um cabo HDMI, é possível controlar a barra de som usando o controle remoto da TV. Isso é denominado função de Controle de HDMI.

Controle remoto da TV (exemplo)

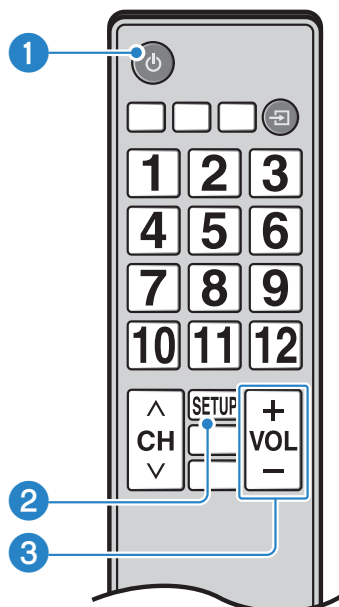

1 Ligue e desligue a alimentação

Tanto a TV como a barra de som são ligadas/desligadas ao mesmo tempo.

2 Mudar o dispositivo de saída de áudio

O dispositivo de saída de áudio pode ser mudado para a TV ou para a barra de som. As operações de controle variam dependendo do tipo da TV.

3 Ajustar o volume

Você pode ajustar o volume da barra de som quando a saída de áudio da TV estiver definida para a barra de som.

OBSERVAÇÃO

Quando a função de Controle de HDMI está ativada, o consumo de energia é maior do que quando ela está desativada.

Links relacionados

“Ativação/desativação da função de Controle de HDMI” (p.63)

Exibição do tipo de sinal de áudio e das definições para as funções

É possível verificar o tipo de sinal de áudio que está sendo reproduzido e as definições para as funções da barra de som.

1 Pressione INFO no controle remoto.



Os indicadores na barra de som mostrarão as seguintes informações sobre o tipo de sinal de áudio e as definições durante três segundos logo após a pressão de INFO.

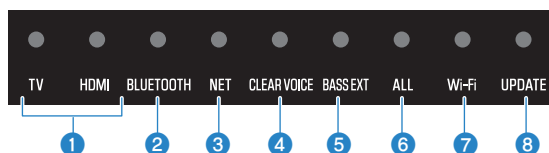

1 Tipo de sinal de áudio

TV aceso em branco, HDMI apagado: Dolby Audio (Dolby Digital/Dolby Digital Plus/Dolby TrueHD)
TV aceso em vermelho, HDMI apagado: Dolby Atmos
TV aceso em branco, HDMI aceso em branco: AAC
TV apagado, HDMI aceso em branco: Outros tipos de sinais de áudio

2 Nível de compressão da gama dinâmica

Aceso em azul: Automático
Aceso em branco: Compressão
Apagado: Sem compressão

3 Se a função Bluetooth está ativada ou desativada

Aceso: ativada
Apagado: desativada

4 Se a função de Controle de HDMI está ativada ou desativada

Aceso: ativada
Apagado: desativada

5 Se a função Wi-Fi está ativada ou desativada

Aceso: ativada
Apagado: desativada

6 Conexão de um subwoofer

Aceso em branco: conectado
Apagado: não conectado

7 Conexão de um alto-falante surround (esquerdo)

Aceso em branco: conectado

Apagado: não conectado

8 Conexão de um alto-falante surround (direito)

Aceso em branco: conectado

Apagado: não conectado

OBSERVAÇÃO

Se somente um alto-falante sem fio for registrado, o indicador Wi-Fi se acende em branco e o indicador UPDATE se acende em verde quando o alto-falante for conectado. Quando o alto-falante sem fio não estiver conectado, os indicadores Wi-Fi e UPDATE ficam apagados.

Controle da barra de som com o aplicativo de smartphone (Sound Bar Controller)

Ao instalar o aplicativo dedicado gratuito “Sound Bar Controller” em um smartphone, a barra de som também pode ser controlada por tal smartphone.

[Tag de pesquisa]#Q02 Rede

Procure Sound Bar Controller na App Store ou no Google Play e instale-o no seu smartphone.



Depois de instalar o aplicativo no seu smartphone, confirme que o smartphone está conectado à rede sem fio e, em seguida, abra o aplicativo.

O aplicativo lhe permite controlar a barra de som ao mesmo tempo que você verifica as definições atuais através da seguinte tela simples.

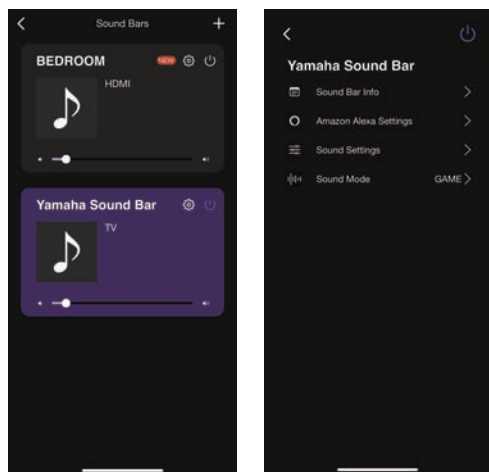

Para mais detalhes sobre o aplicativo, consulte a descrição do aplicativo na App Store ou no Google Play.

OBSERVAÇÃO

- Certifique-se de que o seu smartphone esteja conectado ao roteador de sua casa antes de realizar qualquer operação.
- Esta barra de som suporta somente Sound Bar Controller. Esta barra de som não pode ser controlada usando outros aplicativos (como Sound Bar Remote).
- A Amazon Alexa e os serviços de transmissão são oferecidos somente em certas áreas. Em consequência, o conteúdo do menu exibido na tela do aplicativo ou as funções disponíveis podem variar dependendo do país ou região onde o produto é usado.

Controle da barra de som por comandos de voz (Amazon Alexa)

A Amazon Alexa é uma assistente de voz de IA (Inteligência Artificial) baseada em nuvem fornecida pela Amazon. Simplesmente fale para a barra de som para despertar a Alexa e use comandos de voz para controlar a barra de som, reproduzir música e muito mais.

[Tag de pesquisa]#Q03 Amazon Alexa

É preciso ter uma conta Amazon para usar a Alexa. A barra de som também precisa estar conectada à Internet. Use o aplicativo Sound Bar Controller para introduzir as informações de sua conta Amazon e faça o login no serviço.

As funções da barra de som que podem ser controladas com comandos de voz são as seguintes:

- Ligar e desligar a alimentação
- Mudança da fonte de entrada
- Ajuste (ou silenciamento) do volume
- Mudança entre os modos de som (STEREO / STANDARD / MOVIE / GAME)
- Seleção e reprodução de serviços de transmissão
Consulte o seguinte website para informações sobre os serviços de transmissão que são suportados pela barra de som.
<https://manual.yamaha.com/av/sb/ss/sbc/>

OBSERVAÇÃO

- Verifique a página de informações do produto no website da Yamaha para as informações mais recentes.
- Pode ser necessária uma assinatura paga para ouvir Amazon Music ou Amazon Kindle no produto. Para mais informações, visite o website da Amazon.
- Para as informações sobre outros serviços de transmissão, visite os websites dos fornecedores dos respectivos serviços.
- O idioma usado pela Alexa pode ser definido ao realizar a configuração inicial para Alexa. Ele também pode alterado nas definições do aplicativo Sound Bar Controller.
 -  (Definições) > Configurações Alexa da Amazon > Amazon Alexa Idioma
- O áudio de serviços de transmissão é reproduzido em estéreo independentemente da definição do modo de som.
- Mesmo que você diga Alexa para mudar a fonte de entrada para NET, a fonte não mudará. Diga à Alexa o nome do serviço de transmissão específico que deseja reproduzir.

Por exemplo, diga coisas como estas para a Alexa:

● **Ajustar o volume**

“Alexa, aumente o volume.”

“Alexa, abaixe o volume.”

● **Mudar a fonte de entrada**

“Alexa, mude a fonte de entrada para HDMI.”

● **Escuta de um serviços de transmissão (no caso de Amazon Music)**

“Alexa, toca música de jazz.”

● **Controle a reprodução**

“Alexa, toque a próxima música.”

“Alexa, pare a música.”



“Alexa, que música é essa?”

● **Verificar a previsão do tempo**

“Alexa, como está o tempo?”





Como a Alexa responde de maneira diferente dependendo do que aprendeu, ela pode não funcionar como pretendido mesmo que você dê comandos como nos exemplos acima. Neste caso, tente usar uma outra expressão.

OBSERVAÇÃO

- A Alexa é um serviço fornecido pela Amazon. Este serviço pode ser modificado, parado ou terminado sem aviso prévio. Repare que a Yamaha Corporation não aceita nenhuma responsabilidade por problemas decorrentes do fornecimento ou uso continuado deste serviço.
- A Alexa é fornecida somente em certas áreas. A Alexa pode não estar disponível em alguns países ou regiões.
- Algumas funções requerem acordos de serviço com terceiros.
- Se você quiser prevenir que a Alexa responda acidentalmente, ou para proteger sua privacidade, pressione  (ativação/desativação dos microfones) na barra de som para desativar os microfones.
- Ao invés de dizer “Alexa”, você também pode pressionar  (Ação) no controle remoto ou  (Ação) na barra de som para fazer a Alexa começar a ouvir um comando.
- O aplicativo dedicado de smartphone “Amazon Alexa” fornecido pela Amazon permite uma configuração mais detalhada e possui funções adicionais. Para mais detalhes, consulte a ajuda do aplicativo Amazon Alexa.

■ Exibições do indicador Alexa

O indicador Alexa na barra de som acende-se como segue, dependendo do status da Alexa:

Indicador Alexa (exemplo)	Status da Alexa
 <p data-bbox="232 783 303 807">Apagado</p>	<p data-bbox="465 722 519 743">Inativo</p>
 <p data-bbox="169 911 367 932">Pisca em azul e azul claro</p>	<p data-bbox="465 863 575 884">Respondendo</p>
 <p data-bbox="116 1038 421 1059">Pisca em azul e azul claro rapidamente</p>	<p data-bbox="465 991 883 1011">Notificações como timers, despertadores e lembretes</p>
 <p data-bbox="199 1193 337 1214">Pisca em amarelo</p>	<p data-bbox="465 1078 692 1099">Uma notificação foi recebida</p> <p data-bbox="465 1107 1003 1150">Se o som não estiver sendo emitido pela barra de som enquanto este indicador estiver exibido, realize uma das seguintes operações.</p> <ul data-bbox="465 1158 807 1209" style="list-style-type: none"> • Verifique as notificações da Alexa. • Pressione  (Silenciamento) duas vezes.

Links relacionados

“Conexão a uma rede” (p.35)

CONFIGURAÇÃO

Ativação/desativação da função de Controle de HDMI

Ativar a função de Controle de HDMI permite que a barra de som seja controlada com o controle remoto da TV.

Definição padrão: Ativado

1 Desligue a barra de som.

2 Mantenha HDMI pressionado no controle remoto durante pelo menos cinco segundos.



A função de Controle de HDMI muda de ativada para desativada, ou de desativada para ativada.

Os indicadores mostram o status da definição como segue, e a barra de som é ligada.

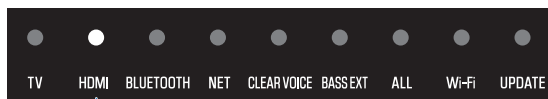

Aceso: quando ativado
Apagado: quando desativado

OBSERVAÇÃO

- Para ativar a função Audio Return Channel (ARC), ative a função de Controle de HDMI.
- Pressione INFO para ver se a função de Controle de HDMI está ativada ou desativada.
- Quando a função de Controle de HDMI está ativada, o consumo de energia é maior do que quando ela está desativada. Quando você quiser reduzir o consumo de energia no modo standby, desative a função de Controle de HDMI. Neste caso, use o controle remoto incluído para controlar a barra de som.

Links relacionados

- “Conexão a uma TV usando um cabo HDMI (disponível no comércio)” (p.26)
- “Conexão de um dispositivo AV à barra de som” (p.29)
- “Conexão de um dispositivo AV ao conector de entrada HDMI da TV” (p.30)
- “Não é possível controlar a barra de som com o controle remoto da TV” (p.83)
- “Exibição do tipo de sinal de áudio e das definições para as funções” (p.58)
- “Como minimizar o consumo de energia no modo de standby” (p.104)

Mudança do destino de saída de áudio HDMI

Mude o dispositivo que gera o áudio que é introduzido através do conector HDMI IN na barra de som quando a função de Controle de HDMI está desativada.

A definição padrão é para que a barra de som gere o áudio.

Barra de som	A barra de som não gerará o áudio que é introduzido através do conector HDMI IN.
TV	A TV gerará o áudio que é introduzido através do conector HDMI IN.

1 Desligue a barra de som.

2 Mantenha TV pressionado no controle remoto durante pelo menos cinco segundos.

O destino da saída de áudio HDMI é mudado.



Os indicadores mostram o status da definição como segue, e a barra de som é ligada.

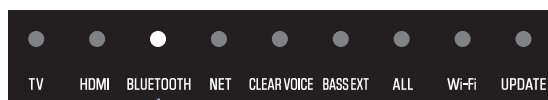

Aceso: saída da barra de som
Apagado: saída da TV

OBSERVAÇÃO

- Quando a TV gera o áudio que é introduzido através do conector HDMI IN, o volume não pode ser ajustado na barra de som. Ajuste o volume na TV.
- Para definir o dispositivo de saída de áudio com a função de Controle de HDMI ativada, selecione o dispositivo que gera o áudio nas definições da TV.
- Os sinais de vídeo HDMI introduzidos para o conector HDMI IN são sempre emitidos para o conector HDMI OUT/TV (eARC) na barra de som.

Links relacionados

- “Ativação/desativação da função de Controle de HDMI” (p.63)
- “Conexão de um dispositivo AV à barra de som” (p.29)

Ativação/desativação da função de Standby de Automático

Quando a função de Standby de Automático está ativada, a barra de som é desligada em qualquer uma das seguintes situações.

- Nenhuma operação de controle é realizada durante oito horas
- Nenhuma entrada de sinal e nenhuma operação de controle é realizada durante 20 minutos

Se você quiser evitar se esquecer de desligar a barra de som, ative a função de Standby Automático.

Definição padrão: Ativado

1 Desligue a barra de som.

2 Enquanto mantém pressionado na barra de som, pressione o botão de alimentação durante pelo menos cinco segundos.



A função de Standby Automático muda de ativada para desativada, ou de desativada para ativada.

Os indicadores mostram o status da definição como segue, e a barra de som é ligada.

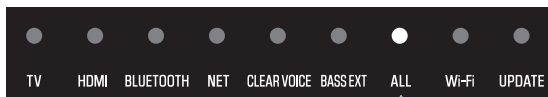

Aceso: quando desativado
Apagado: quando ativado

OBSERVAÇÃO

- Quando a função de Standby Automático está desativada, o consumo de energia é maior do que quando ela está ativada.
- Dependendo do dispositivo conectado, os sinais podem ser gerados mesmo que o dispositivo esteja em um estado de parada de reprodução ou estado de standby. Por tal motivo, este produto pode não ser desligado automaticamente.

Ativação/desativação da função de Bloqueio para Crianças

Ativar a função de Bloqueio para Crianças bloqueia os controles da barra de som para prevenir operações acidentais. Mesmo que a função de Bloqueio para Crianças esteja ativada, é possível operar  (ativação/desativação dos microfones).

Definição padrão: Desativado (os controles são desbloqueados)

- 1 Desligue a barra de som.**
- 2 Mantenha INFO pressionado no controle remoto durante pelo menos cinco segundos.**



A função de Bloqueio para Crianças muda de ativada para desativada, ou de desativada para ativada.

O indicador mostra a definição aplicada como segue, e a barra de som é ligada.



Aceso: quando a função de Bloqueio para Crianças está ativada (os controles estão bloqueados)

Apagado: quando a função de Bloqueio para Crianças está desativada (os controles estão desbloqueados)

OBSERVAÇÃO

O  (ativação/desativação dos microfones) pode ser operado mesmo que a função de Bloqueio para Crianças esteja ativada (os controles estão bloqueados).

Ativação/desativação da função de standby de rede

Quando a função de standby de rede está ativada, a barra de som é ligada ou desligada ao operar um smartphone ou dispositivo Bluetooth como segue:

Definição padrão: Ativado

- Quando a barra de som está desligada, as seguintes operações ligarão a barra de som.
 - Reproduzir com AirPlay
 - Reprodução de conteúdo de áudio de um smartphone
 - Interagir com a Alexa (com os microfones ativados)
- Quando um dispositivo Bluetooth é conectado à barra de som enquanto a barra de som estiver desligada, a barra de som será ligada e a fonte de entrada mudará para Bluetooth.
- A barra de som também pode ser ligada ou desligada usando o aplicativo Sound Bar Controller instalado no seu smartphone.

1 Desligue a barra de som.

2 Mantenha GAME pressionado no controle remoto durante pelo menos cinco segundos.



A função de standby de rede muda de ativada para desativada, ou de desativada para ativada.

O indicador mostra o status da definição como segue, e a barra de som é ligada.

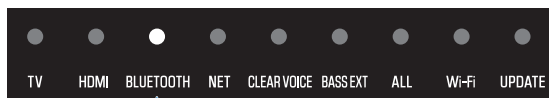

Aceso: quando ativado
Apagado: quando desativado

OBSERVAÇÃO

Uma quantidade muito pequena de corrente flui através da barra de som mesmo quando a mesma está no modo de standby (estado de alimentação desligada). Quando a função de standby de rede está ativada, o consumo de energia no modo de standby aumenta em comparação com o estado de alimentação desligada.

Links relacionados

“Como minimizar o consumo de energia no modo de standby” (p.104)

Ativação/desativação da função Bluetooth

A função Bluetooth pode ser desativada.

Definição padrão: Ativado

1 Desligue a barra de som.

2 Mantenha **BLUETOOTH** pressionado no controle remoto durante pelo menos cinco segundos.

BLUETOOTH



A função de Bluetooth muda de ativada para desativada, ou de desativada para ativada.

Os indicadores mostram o status da definição como segue, e a barra de som é ligada.

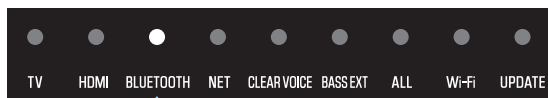

Aceso: quando ativado
Apagado: quando desativado

OBSERVAÇÃO

Pressione INFO para ver se a função Bluetooth está ativada ou desativada.

Links relacionados

“Exibição do tipo de sinal de áudio e das definições para as funções” (p.58)

Ativação/desativação da função sem fio (Wi-Fi)

A função sem fio (Wi-Fi) pode ser desativada.

Definição padrão: Ativado

1 Desligue a barra de som.

2 Mantenha NET pressionado no controle remoto durante pelo menos cinco segundos.



A função sem fio (Wi-Fi) muda de ativada para desativada, ou de desativada para ativada.

Os indicadores mostram o status da definição como segue, e a barra de som é ligada.

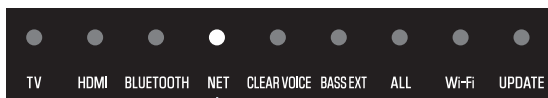

Aceso: quando ativado

Apagado: quando desativado

OBSERVAÇÃO

Pressione o botão INFO para ver se a função sem fio (Wi-Fi) está ativada ou desativada.

Links relacionados

“Exibição do tipo de sinal de áudio e das definições para as funções” (p.58)

Definição do nível de compressão da faixa dinâmica

Comprimir a faixa dinâmica dos sinais de áudio (a diferença de volume entre os sons mais altos e mais baixos) facilita a audição a um volume baixo. Esta definição só é aplicada quando os sinais de áudio Dolby Digital estão sendo reproduzidos.

Definição padrão: Sem compressão

- 1 Desligue a barra de som.**
- 2 Pressione os seguintes botões no controle remoto de acordo com o nível de compressão que deseja definir:**

Nível de compressão	Função	Botões a pressionar (No controle remoto, pressione os botões em ordem dentro de três segundos)
Automático	Aplique uma quantidade de compressão da faixa dinâmica bem adequada para uma sala típica.	[STEREO] → [VOLUME +] → [⏻ (Alimentação)]
Compressão	Aplica a quantidade máxima de compressão da faixa dinâmica.	[STEREO] → [VOLUME -] → [⏻ (Alimentação)]
Sem compressão	A compressão da faixa dinâmica não é aplicada.	[STEREO] → [🔇 (Silenciamento)] → [⏻ (Alimentação)]

A definição do nível de compressão da faixa dinâmica é alterado.

Os indicadores na frente da barra de som mostram o status da definição como segue, e a barra de som é ligada.

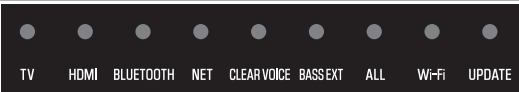
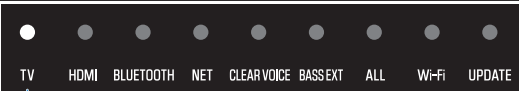
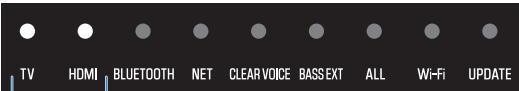
Nível de compressão	Indicadores da barra de som
Automático	 <p>Indicadores não se acendem</p>
Compressão	 <p>Acende-se</p>
Sem compressão	 <p>Acende-se</p>

CONFIGURAÇÃO > Definição do nível de compressão da faixa dinâmica

OBSERVAÇÃO

Pressione INFO para ver a definição da gama dinâmica.

Links relacionados

“Exibição do tipo de sinal de áudio e das definições para as funções” (p.58)

Atualização do firmware deste produto

Um novo firmware pode ser disponibilizado para adicionar recursos ou corrigir erros. O firmware pode ser atualizado com o aplicativo Sound Bar Controller instalado em seu smartphone.

[Tag de pesquisa]#Q04 Atualização

AVISO

- Não opere a barra de som nem desconecte o cabo de alimentação ou cabo de rede durante a atualização do firmware.
- A atualização do firmware pode falhar, dependendo do status de conexão, como quando a conexão Internet não está o suficiente rápida ou quando a barra de som está conectada a uma rede sem fio. Neste caso, tente de novo mais tarde.
- Para mais informações sobre o firmware, visite o website da Yamaha.

Quando um novo firmware é lançado, o indicador UPDATE na barra de som pisca em verde quando a barra de som é ligada. Siga as instruções dadas na tela do aplicativo Sound Bar Controller para atualizar o firmware.

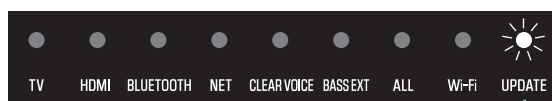

Intermitente em verde

OBSERVAÇÃO

O firmware também pode ser atualizado usando uma memória flash USB. Para mais detalhes, consulte o Guia de Atualização do Firmware.

https://manual.yamaha.com/av/fwupdate/21/sr_ws/

Links relacionados

“Controle da barra de som com o aplicativo de smartphone (Sound Bar Controller)” (p.60)

Definição do formato de sinal HDMI

Quando alguns dispositivos AV são conectados à barra de som, nenhum som pode ser ouvido, as cores do vídeo não aparecem de maneira normal, ou podem ocorrer outras condições anormais.

Mudar entre os seguintes modos pode melhorar tais condições.

Modo 1	Selecione este modo para uso normal.
Modo 2	Selecione este modo se ocorrer um erro como vídeo anormal.

Definição padrão: Modo 1

1 Desligue a barra de som.

2 Mantenha STEREO pressionado no controle remoto durante pelo menos cinco segundos.

STEREO



Os indicadores mostram o status da definição como segue, e a barra de som é ligada.

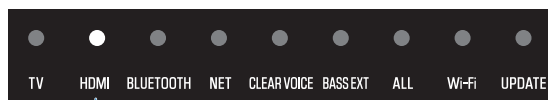

Acende-se: Modo 1
Desativado: Modo 2

Inicialização da barra de som

Reinicialize as definições da barra de som aos seus ajustes de fábrica.

- 1 Desligue a barra de som.**
- 2 Enquanto mantém + pressionado na barra de som, pressione o botão de alimentação até que todos os indicadores comecem a piscar.**



As definições da barra de som são inicializadas.

Uma vez concluída a inicialização, os indicadores mostram o seguinte e a barra de som é desligada.



Intermitente: inicialização concluída



Intermitente: No processo de ligar

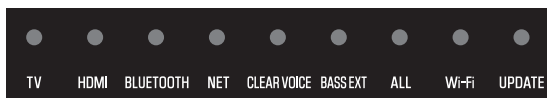

Apagado: Desligado

OBSERVAÇÃO

Quando o subwoofer SW-X100A (vendido separadamente) está conectado, a informação de conexão com o subwoofer permanecerá mesmo que as definições da barra de som sejam inicializadas.

SOLUÇÃO DE PROBLEMAS

Verifique o seguinte primeiro quando ocorrer algum problema

Certifique-se de verificar o seguinte se o produto não funcionar adequadamente.

- Os cabos de alimentação de todos os dispositivos estão conectados corretamente às tomadas elétricas de CA.
- O produto, TV e dispositivos AV estão ligados.
- Os conectores de cada cabo estão inseridos firmemente nos conectores em cada dispositivo.

Se ocorrer um problema: Alimentação ou funcionalidade geral

A alimentação é desligada repentinamente

● **A função de Standby Automático desligou a barra de som.**

Ativar a função de Standby Automático desliga a barra de som automaticamente em qualquer uma das seguintes situações.

- Nenhuma operação de controle é realizada durante oito horas
- Nenhuma entrada de sinal e nenhuma operação de controle é realizada durante 20 minutos

Ligue a barra de som novamente. A função de Standby Automático pode ser desativada.

- “Ativação/desativação da função de Standby de Automático” (p.65)

● **O circuito de proteção foi ativado. (O indicador TV na barra de som está piscando em vermelho.)**

Depois de confirmar que todas as conexões estão feitas corretamente, ligue a barra de som novamente.

Se a alimentação ainda for desligada com frequência, desconecte o cabo de alimentação da tomada elétrica de CA e contate o representante Yamaha autorizado ou centro de serviços mais próximo.

A alimentação não pode ser ligada

● **O circuito de proteção foi ativado três vezes consecutivas. (O indicador TV na barra de som está piscando em vermelho.)**

Para proteger o produto, a alimentação não pode ser ligada. Desconecte o cabo de alimentação da tomada elétrica de CA e contate o representante Yamaha autorizado ou centro de serviços mais próximo.

● **A barra de som está no processo de ligar. (Alguns indicadores na frente da barra de som estão piscando.)**

Leva aproximadamente um minuto para que a barra de som seja desligada após ser conectada a uma tomada elétrica de CA. Pressione  (Alimentação) depois que os indicadores se apagarem.

Nenhuma operação pode ser realizada com os controles da barra de som

● **A função de Bloqueio para Crianças é ativada (os controles são bloqueados).**

Desative a função de Bloqueio para Crianças (de forma que os controles sejam desbloqueados).

- “Ativação/desativação da função de Bloqueio para Crianças” (p.66)

Todos os indicadores estão apagados, embora a alimentação esteja ligada (a alimentação parece estar desligada)

● **O brilho dos indicadores está definido para “Apagado”.**

Altere o brilho.

- “Mudança do brilho dos indicadores” (p.56)

A barra de som não está funcionando corretamente

- **O microcomputador interno congelou devido a um choque elétrico externo (como um raio ou eletricidade estática excessiva) ou a uma queda da tensão no fornecimento de energia.**

Pressione o botão de alimentação na barra de som durante pelo menos 15 segundos para desligar a barra de som forçosamente. Espere pelo menos 10 segundos e depois ligue a barra de som novamente.

A barra de som é ligada por si mesma

● **Um outro dispositivo Bluetooth está sendo operado nas proximidades.**

Termine a conexão Bluetooth com a barra de som.

- “Audição do áudio de um dispositivo Bluetooth®” (p.50)

Não é possível controlar a barra de som com o controle remoto

● **A barra de som está fora do alcance de operação.**

Use o controle remoto dentro do alcance de operação.

- “Nomes dos componentes do controle remoto” (p.16)

● **A pilha se esgotou.**

Substitua a pilha por uma nova.

- “Substituição da pilha do controle remoto” (p.106)

● **O sensor de controle remoto da barra de som está exposto à luz direta do sol ou a uma iluminação forte.**

Ajuste o ângulo de iluminação ou mude a posição da barra de som.

Não é possível controlar a barra de som com o controle remoto da TV

● A função de Controle de HDMI não está configurada adequadamente.

Certifique-se de que as definições estejam configuradas corretamente como segue:

- A função de Controle HDMI da barra de som está ativada.
- A função de Controle de HDMI está ativada na TV.
- Nas definições de HDMI da TV, o destino da saída de áudio está definido para uma opção além dos alto-falantes integrados da TV.

Se a barra de som ainda não puder ser controlada com o controle remoto da TV, realize o seguinte:

- Desligue a barra de som e a TV e, em seguida, ligue-as novamente.
- Desconecte o cabo de alimentação da barra de som, assim como os cabos de alimentação dos dispositivos externos conectados à barra de som através de um cabo HDMI, das tomadas elétricas de CA. Conecte-os novamente após cerca de 30 segundos.

Links relacionados

“Ativação/desativação da função de Controle de HDMI” (p.63)

● A TV não suporta as funções de controle da barra de som.

Mesmo que sua TV seja compatível com a função de Controle de HDMI, algumas funções podem não estar disponíveis. Para mais detalhes, consulte a documentação fornecida com sua TV.

A Alexa não responde quando chamada

● A Alexa não está configurada adequadamente.

Configure-a adequadamente com o aplicativo Sound Bar Controller.

- “Controle da barra de som por comandos de voz (Amazon Alexa)” (p.61)

● A barra de som não está conectada a uma rede.

Conecte a barra de som a uma rede.

- “Funções de rede” (p.35)
- “Conexão a uma rede usando um cabo de rede (conexão com fio)” (p.36)
- “Conexão a uma rede sem fios (conexão sem fio)” (p.37)

● O ruído ambiente está muito alto.

A Alexa não pode ouvir as instruções quando há um ruído ambiente alto. Elimine a causa do ruído ou fale mais alto e com mais clareza.

● A definição do idioma para a Alexa é diferente do idioma que está sendo falado para a Alexa.

Altere a definição usando o aplicativo Sound Bar Controller.

 (Definições) > Configurações Alexa da Amazon > Amazon Alexa Idioma

● Os microfones estão desativados (o indicador de microfones desativados está aceso em vermelho).

Pressione  (ativação/desativação dos microfones) na barra de som para ativar os microfones. Ao ativar os microfones, o indicador de microfones desativados se apaga.

● Este produto está sendo usado em uma área onde a Alexa não é fornecida.

A Alexa é fornecida somente em certas áreas. A Alexa pode não estar disponível em alguns países ou regiões onde o produto é usado.

● Uma conta Amazon não foi configurada na barra de som.

Uma conta Amazon é necessária para chamar a Alexa na barra de som. Configure a sua conta Amazon a partir do menu Amazon Alexa no aplicativo Sound Bar Controller.

O indicador UPDATE está piscando em verde

● **Um novo firmware foi lançado.**

Atualize o firmware com o aplicativo Sound Bar Controller.

- “Atualização do firmware deste produto” (p.72)

● **O firmware do produto precisa ser atualizado. (O indicador UPDATE está piscando rapidamente.)**

Uma atualização do firmware é necessária por algum motivo, tal como quando a atualização do firmware falhou. Atualize o firmware com o aplicativo Sound Bar Controller.

- “Atualização do firmware deste produto” (p.72)

Se ocorrer um problema: Áudio

Nenhum som é produzido

● **A fonte de entrada da qual você está tentando reproduzir não está selecionada.**

Selecione a fonte de entrada correta.

- “Controle básico durante a reprodução” (p.41)

● **A função de silenciamento está ativa.**

Cancele a função de silenciamento.

- “Controle básico durante a reprodução” (p.41)

● **O volume está muito baixo.**

Aumente o volume.

- “Controle básico durante a reprodução” (p.41)

● **O cabo de alimentação da barra de som não está conectado corretamente.**

Certifique-se de que o cabo de alimentação da barra de som esteja conectado corretamente a uma tomada elétrica de CA.

● **Um conector de entrada está conectado a outro conector de entrada.**

Conecte o conector de entrada da barra de som ao conector de saída no dispositivo AV. Ao conectar o dispositivo AV à TV, conecte o conector de saída no dispositivo AV ao conector de entrada na TV.

- “Conexão de um dispositivo AV à barra de som” (p.29)
- “Conexão de um dispositivo AV ao conector de entrada HDMI da TV” (p.30)

● **Está sendo introduzido um sinal que a barra de som não pode reproduzir.**

Altere a definição da saída de áudio digital na TV ou dispositivo AV para um tipo de sinal de áudio suportado pela barra de som.

- “Formatos de sinais de áudio digital suportados” (p.114)

● **A função de Controle de HDMI está desativada.**

Ao conectar uma TV compatível com Audio Return Channel (ARC) à barra de som usando somente um cabo HDMI, ative a função de Controle de HDMI.

Para emitir o áudio de saída da barra de som quando a função de controle de HDMI está desativada, conecte o conector de saída de áudio da TV ao conector TV (óptico digital) da barra de som com um cabo de áudio óptico digital.

- “Ativação/desativação da função de Controle de HDMI” (p.63)
- “Conexão a uma TV usando um cabo HDMI (disponível no comércio)” (p.26)

● **O destino da saída de áudio de uma TV usando o Controle de HDMI é os alto-falantes integrados da TV.**

Nas definições de HDMI da TV, defina o destino da saída de áudio para uma opção além dos alto-falantes integrados da TV.

● **O indicador Alexa está piscando em amarelo. (A Alexa recebeu uma notificação.)**

Realize uma das seguintes operações.

- Verifique as notificações da Alexa.
- Pressione  (Silenciamento) duas vezes.

Nenhum som é produzido pelo subwoofer

● **A fonte de reprodução não contém sinais do canal de subwoofer ou sinais de frequências baixas.**

Tente reproduzir o conteúdo com sinais de canal de subwoofer para ver se qualquer som pode ser ouvido do subwoofer.

● **O volume do subwoofer está muito baixo.**

Aumente o volume do subwoofer.

- “Ajuste do volume do subwoofer” (p.47)

Nenhum som está sendo produzido pelo subwoofer (quando o subwoofer dedicado SW-X100A que é vendido separadamente está conectado)

● **O cabo de alimentação do subwoofer não está conectado a uma tomada elétrica de CA.**

Conecte o cabo de alimentação do subwoofer a uma tomada elétrica de CA.

● **O circuito de proteção foi ativado. (O indicador STANDBY na parte traseira do subwoofer está piscando.)**

Para proteger o produto, a alimentação do subwoofer não pode ser ligada. Desconecte o cabo de alimentação da tomada elétrica de CA e contate o representante Yamaha autorizado ou centro de serviços mais próximo.

● **Sinal sem fio fraco. (O indicador CONNECT na parte traseira do subwoofer está piscando lentamente.)**

A condição da conexão sem fio não está boa, e o subwoofer não pode ser conectado à barra de som. Tente o seguinte.

- Coloque o subwoofer mais próximo da barra de som.
- Se um móvel de metal for colocado entre a barra de som e o subwoofer, mude o layout ou relocalize o subwoofer.
- Se um dispositivo que emite ondas eletromagnéticas (como um forno de micro-ondas ou um dispositivo LAN sem fio) estiver localizado nas proximidades, coloque o subwoofer e a barra de som distante dele.

● **O subwoofer não está conectado à barra de som. (O indicador CONNECT na parte traseira do subwoofer está piscando lentamente.)**

Conecte um subwoofer à barra de som.

- “Conexão de um subwoofer” (p.39)

O volume diminui quando a barra de som é ligada

● A função de Ajuste Automático do Volume baixou o volume.

Para prevenir um volume excessivo inesperado, a barra de som é equipada com uma função de Ajuste Automático do Volume. Se a barra de som for desligada com o volume ajustado para um nível alto, o volume será ajustado automaticamente para um nível de audição seguro na próxima vez que a barra de som for ligada. Aumente o volume se necessário.

- “Controle básico durante a reprodução” (p.41)

Não há efeito surround

● **A reprodução estéreo está selecionada.**

Selecione a reprodução surround.

- “Reprodução surround” (p.45)

● **O volume está muito baixo.**

Aumente o volume.

- “Controle básico durante a reprodução” (p.41)

● **A TV ou o dispositivo AV está definido para emitir apenas áudio de 2 canais (como PCM).**

Altere a definição de saída de áudio na TV ou no dispositivo AV para emitir sinais de áudio Bitstream.

● **O som também é ouvido pelos alto-falantes integrados da TV.**

Abaixe o volume da TV completamente.

● **Você está ouvindo de uma posição que é extremamente próxima da barra de som.**

Você deve ouvir a alguma distância da barra de som.

● **O áudio de um dispositivo Bluetooth ou de um serviço de transmissão está sendo reproduzido.**

A entrada de áudio de BLUETOOTH ou NET (como serviços de transmissão) é reproduzida em estéreo independentemente da definição do modo de som.

Ouve-se ruído

- **A barra de som está muito perto de outro dispositivo digital ou de frequência alta.**

Afastar esses dispositivos da barra de som.

Se ocorrer um problema: Bluetooth®

A barra de som não pode ser conectada a um dispositivo Bluetooth®

● **Bluetooth não está selecionado como a fonte de entrada da barra de som.**

Selecione Bluetooth como a fonte de entrada.

- “Audição do áudio de um dispositivo Bluetooth®” (p.50)

● **A barra de som está muito distante do dispositivo Bluetooth.**

Aproxime o dispositivo Bluetooth da barra de som.

● **Um dispositivo emitindo ondas eletromagnéticas (como um forno de micro-ondas ou um dispositivo sem fio) está localizado nas proximidades.**

Não use a barra de som perto de dispositivos que emitem ondas eletromagnéticas.

● **O dispositivo Bluetooth que você está usando não é compatível com o perfil A2DP.**

Use um dispositivo Bluetooth compatível com o perfil A2DP.

● **O perfil de conexão registrado no dispositivo Bluetooth não está funcionando corretamente.**

Apague o perfil de conexão no dispositivo Bluetooth e, em seguida, conecte o dispositivo Bluetooth à barra de som.

● **A senha para os dispositivos, como um adaptador Bluetooth, não é “0000”.**

Use um dispositivo Bluetooth com uma senha “0000”.

● **A barra de som está conectada a um outro dispositivo Bluetooth.**

Termine a conexão Bluetooth atual e, em seguida, conecte ao novo dispositivo.

● **A função Bluetooth da barra de som está desativada.**

Ative a função Bluetooth.

- “Ativação/desativação da função Bluetooth” (p.68)

Não se ouve nenhum som ou o som é interrompido intermitentemente de um dispositivo Bluetooth®

- **O volume no dispositivo Bluetooth está muito baixo.**
Aumente o volume no dispositivo Bluetooth.
- **A reprodução está sendo realizada no dispositivo Bluetooth.**
Realize a reprodução no dispositivo Bluetooth.
- **O destino da saída de áudio no dispositivo Bluetooth não está definido para a barra de som.**
Selecione a barra de som como o destino da saída de áudio no dispositivo Bluetooth.
- **A conexão ao dispositivo Bluetooth foi terminada.**
Conecte ao dispositivo Bluetooth novamente.
- **A barra de som está muito distante do dispositivo Bluetooth.**
Aproxime o dispositivo Bluetooth da barra de som.
- **Um dispositivo emitindo ondas eletromagnéticas (como um forno de micro-ondas ou um dispositivo sem fio) está localizado nas proximidades.**
Não use a barra de som perto de dispositivos que emitem ondas eletromagnéticas.

Se ocorrer um problema: Rede

As funções de rede não podem ser usadas

- **A informação da rede (endereço IP) não está sendo adquirida adequadamente.**
Ative a função de servidor DHCP no roteador.
- **Você está tentando conectar a um roteador do tipo IPv6.**
A barra de som não suporta redes IPv6. Conecte a barra de som a uma rede IPv4.

A barra de som não pode ser conectada à Internet através de um roteador LAN sem fio (ponto de acesso)

● **O roteador LAN sem fio (ponto de acesso) está desligado.**

Ligue o roteador LAN sem fio (ponto de acesso).

● **A barra de som está muito longe do roteador LAN sem fio (ponto de acesso).**

Instale a barra de som e o roteador LAN sem fio (ponto de acesso) mais próximos um do outro.

● **Há obstáculos entre a barra de som e o roteador LAN sem fio (ponto de acesso).**

Instale a barra de som e o roteador LAN sem fio (ponto de acesso) em um lugar onde não haja obstáculos entre eles.

● **O roteador LAN sem fio (ponto de acesso) está configurado para usar um canal sem fio específico.**

Altere as definições do roteador LAN sem fio de forma que ele selecione um canal automaticamente. Se você quiser especificar o canal a ser usado, especifique o canal 1 ou 11.

Uma rede sem fio não pode ser encontrada

- **As ondas magnéticas sendo emitidas de dispositivos como fornos microondas ou de outros dispositivos sem fio estão obstruindo a comunicação sem fio.**

Desligue tais dispositivos ou mantenha a barra de som e o roteador LAN sem fio (ponto de acesso) afastados de tais dispositivos. Ou, conecte a barra de som a um roteador LAN sem fio (ponto de acesso) compatível com 5 GHz.

- **O acesso à rede está limitado pela maneira com que o firewall está configurado no roteador LAN sem fio (ponto de acesso).**

Verifique para ver como o firewall está configurado no roteador sem fio (ponto de acesso).

O áudio não pode ser reproduzido com AirPlay

● **Um arquivo de áudio não suportado pela barra de som está sendo reproduzido.**

Reproduza o arquivo em um dispositivo compatível com AirPlay, para ver se o mesmo pode ser reproduzido. Se não puder ser reproduzido, o formato do arquivo pode não ser suportado, ou o arquivo pode estar corrompido.

A barra de som não é detectada em um dispositivo compatível com AirPlay

- **A barra de som e o dispositivo compatível com AirPlay estão conectados a diferentes SSIDs.**

Conecte a barra de som e o dispositivo compatível com AirPlay ao mesmo SSID (tente conectá-los ao SSID primário).

Os serviços de transmissão não podem ser reproduzidos

- **O serviço de transmissão selecionado está parado no momento.**

Tente reproduzir o serviço de transmissão de novo mais tarde.

- **O acesso à rede está limitado pela maneira com que o firewall está configurado no roteador ou outro dispositivo de rede.**

Verifique para ver como o firewall está configurado no dispositivo de rede. Além disso, os serviços de transmissão só podem ser reproduzidos através da porta especificada por cada serviço. O número da porta varia dependendo do serviços de transmissão.

- **Este produto está sendo usado em uma área onde os serviços de transmissão não são fornecidos.**

Os serviços de transmissão são oferecidos somente em certas áreas. Os serviços de transmissão podem não estar disponíveis em alguns países ou regiões onde o produto é usado.

Um arquivo de áudio no servidor de mídia (NAS, etc.) não pode ser reproduzido

● **Você está tentando reproduzir um arquivo de áudio em um formato de áudio não suportado pela barra de som.**

Somente arquivos de áudio nos formatos de arquivo suportados pela barra de som pode ser reproduzidos.

- “Reprodução de arquivos de áudio usando o aplicativo Sound Bar Controller” (p.53)

Não é possível atualizar o firmware através de uma rede

● **A condição da conexão da rede não está boa.**

Tente atualizar o firmware de novo mais tarde, ou realize a atualização usando uma memória flash USB. Para mais detalhes sobre como atualizar o firmware usando uma memória flash USB, consulte o Guia de Atualização do Firmware.

https://manual.yamaha.com/av/fwupdate/21/sr_ws/

Se ocorrer um problema: Aplicativo

O aplicativo não pode detectar a barra de som

● **Está sendo usado um aplicativo não suportado pela barra de som.**

Esta barra de som suporta somente Sound Bar Controller. Os aplicativos Sound Bar Remote, Home Theater Controller e MusicCast Controller não podem ser usados.

● **A barra de som e o smartphone não estão conectados à mesma rede.**

Verifique a conexão da rede e as definições do roteador e, em seguida, conecte a barra de som e o smartphone à mesma rede.

● **O smartphone não está conectado sem fio (via Wi-Fi) ao roteador LAN sem fio.**

Conecte o smartphone sem fio (via Wi-Fi) ao roteador LAN sem fio.

● **Um roteador que suporta múltiplos SSIDs está sendo usado.**

A função de divisão de rede de um roteador LAN sem fio pode impedir o acesso à barra de som. Conecte a barra de som e o smartphone à rede com o mesmo SSID. Tente conectar primeiro ao SSID primário.

● **A função sem fio (Wi-Fi) está desativada.**

Ative a função sem fio (Wi-Fi).

- “Ativação/desativação da função sem fio (Wi-Fi)” (p.69)

Um servidor de mídia (NAS, etc.) não é detectado com o aplicativo

● **A definição de compartilhamento de mídia no servidor de mídia não está ativada.**

A definição de compartilhamento de mídia em cada servidor de mídia (NAS, etc.) ou o software do servidor de mídia deve ser ativado(a). Consulte a documentação fornecida com cada dispositivo ou com o software para mais informações.

● **O acesso ao servidor de mídia está restrito devido a definições como software de segurança.**

Verifique as definições do software de segurança do servidor de mídia ou roteador.

● **A barra de som, smartphone e servidor de mídia não estão conectados à mesma rede.**

Verifique a conexão da rede e as definições do roteador e, em seguida, conecte a barra de som, smartphone e servidor de mídia à mesma rede.

Como minimizar o consumo de energia no modo de standby

Altere as definições como segue:

- Controle de HDMI: Desativado
- Standby de Rede: Desativado

Links relacionados

- “Ativação/desativação da função de Controle de HDMI” (p.63)
- “Ativação/desativação da função de standby de rede” (p.67)

Como substituir a pilha do controle remoto

Precauções relativas às pilhas do controle remoto

Antes de substituir a pilha do controle remoto por uma nova, certifique-se de ler as precauções a seguir. Certifique-se de seguir as precauções.



ADVERTÊNCIAS

- O controle remoto incluído com este produto contém uma pilha tipo moeda/botão. Não ingira a pilha tipo moeda/botão. Mantenha pilhas novas e usadas longe do alcance de crianças. Se o compartimento da pilha não fechar com firmeza, mantenha-o longe do alcance de crianças. Se a pilha tipo moeda/botão for engolida, isso pode causar queimaduras químicas graves e dissolver tecidos dentro do corpo em menos de 2 horas, e pode provocar a morte. Se você achar que as pilhas possam ter sido engolidas ou colocadas dentro de uma parte do corpo, procure atendimento médico imediatamente.
- Não jogue uma pilha usada no fogo. Não exponha uma pilha a altas temperaturas, como luz solar direta ou fogo. Não tente carregar a pilha instalada no controle remoto. A pilha pode explodir ou vaziar, resultando em incêndio ou lesões.
- Não desmonte uma pilha. Em caso de vazamento da pilha, evite o contato com o fluido. O contato do conteúdo da pilha com as mãos ou os olhos pode causar cegueira ou queimaduras por produtos químicos. Em caso de contato do fluido da pilha com os olhos, a boca ou a pele, lave imediatamente com água e procure um médico.



CUIDADO

- Não use uma pilha que não seja a especificada. Fazer isso pode causar um incêndio ou queimaduras, ou resultar no vazamento do fluido, o que pode causar uma inflamação da pele.
- Certifique-se sempre de colocar a pilha de acordo com as marcações de polaridade +/- . A posição incorreta das pilhas poderá causar incêndio, queimaduras ou inflamações por causa do vazamento de fluidos.
- Se a pilha se esgotar, ou se a barra de som não for usada por um longo período de tempo, retire a pilha do controle remoto para evitar um possível vazamento de fluido da pilha.
- Não coloque pilhas no bolso ou na bolsa, não carregue nem armazene as pilhas com peças de metal. A pilha pode sofrer curto-circuito, explodir ou vaziar, resultando em incêndio ou lesões.
- Ao guardar ou descartar as pilhas, isole a área do terminal com fita ou outra proteção. Misturá-las com outras pilhas ou objetos de metal pode causar incêndio, queimaduras ou inflamações em decorrência do vazamento de fluidos.

Substituição da pilha do controle remoto

- Antes de substituir a pilha por uma nova, certifique-se de ler as precauções a seguir.
- “Precauções relativas às pilhas do controle remoto” (p.105)

Quando a pilha se esgotar, a barra de som não poderá mais ser controlada com o controle remoto. Substitua a pilha por uma nova.

- 1 Enquanto mantém a parte rotulada com PUSH pressionada na parte traseira do controle remoto, deslize a tampa na direção da seta para retirá-la.**

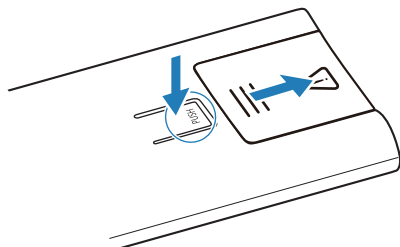

- 2 Insira um objeto como uma caneta esferográfica de ponta fina como mostrado pela seta e retire a pilha.**

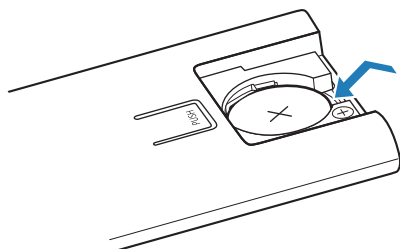

3 Insira a pilha nova e deslize a tampa de volta em sua posição na direção da seta.

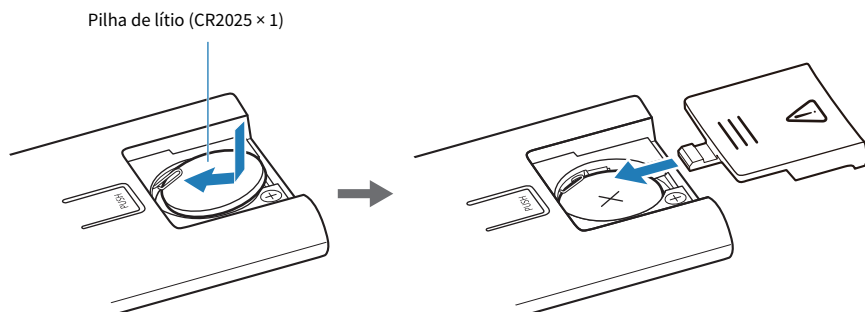

Pressione a bateria para dentro com o dedo até ouvir um clique.

Como reinicializar a barra de som

Reinicialize a barra de som realizando as operações a seguir.

■ **Desligue a barra de som forçosamente**

Pressione o botão de alimentação na barra de som durante pelo menos 15 segundos.

■ **Para inicializar a barra de som**

Consulte a explicação abaixo e restaure as definições da barra de som aos seus ajustes de fábrica.

“Inicialização da barra de som” (p.74)

ESPECIFICAÇÕES

Especificações deste produto

As especificações deste produto são como segue.

Seção do Amplificador

Potência de saída nominal máxima

- Frontais esquerdo/direito (L/R) 30 W × 2 canais
- Esquerdo/direito de altura 30 W × 2 canais
- Subwoofer 30 W × 2

Seção dos Alto-falantes

Frontais esquerdo/direito (L/R)

- Tipo Tipo de suspensão acústica (sem blindagem magnética)
- Driver 4,6× Cone de 6,6 cm × 2
- Resposta de frequência 220 Hz a 22 kHz
- Impedância 6 Ω

Esquerdo/direito de altura

- Tipo Tipo de suspensão acústica (sem blindagem magnética)
- Driver Cone de 5,2 cm × 2
- Resposta de frequência 220 Hz a 22 kHz
- Impedância 6 Ω

Subwoofer

- Tipo Tipo de suspensão acústica (sem blindagem magnética)
- Driver Cone de 7,5 cm × 2
- Resposta de frequência 55 Hz a 220 Hz
- Impedância 6 Ω × 2

Conectores de entrada

Digital (óptico)	1 (TV)
HDMI	1 (HDMI IN)

Conectores de saída

HDMI	1 (HDMI OUT/TV (eARC))
------	------------------------

Outros conectores

USB	1 (UPDATE ONLY)
Rede (100BASE-TX/10BASE-T)	1 (NETWORK)

Bluetooth

Função	Função Sink (dispositivo fonte a esta unidade)
Versão de Bluetooth	Ver. 5.0
Perfis suportados	A2DP
Codecs suportados	Função Sink: SBC, MPEG-4 AAC
Classe de Bluetooth	Bluetooth Classe 2
Alcance (linha de visão)	Aprox. 10 m

[Modelos para Reino Unido e Europa]

- Frequência de rádio 2402 MHz a 2482 MHz
- Potência de saída máxima (EIRP) 8,8 dBm (7,6 mW)

LAN sem fio

• Normas de LAN sem fio	IEEE 802.11 a/b/g/n/ac*
• Banda de frequências de rádio	2,4 GHz/5 GHz
• Método de segurança disponível	WPA, WPA2, WPA3

* Somente largura de banda de canal de 20 MHz

[Modelos para Reino Unido e Europa]

- Frequência de rádio: Potência de saída máxima (EIRP)
 - Banda de 2,4 GHz 2402 MHz a 2482 MHz (20 MHz): 19,2 dBm (83,2 mW)
 - Banda de 5 GHz 5150 MHz a 5725 MHz (20 MHz): 20,9 dBm (123 mW)
5725 MHz a 5850 MHz (20 MHz): 14,0 dBm (25,1 mW)

Função de áudio de rede

Codecs suportados	WAV (somente formato PCM)/FLAC/AIFF/Ogg Vorbis: até 192 kHz ALAC: até 96 kHz MP3/WMA/MPEG-4 AAC/Ogg Opus: até 48 kHz
-------------------	--

Comunicação entre a barra de som e o subwoofer

[Modelos para Reino Unido e Europa]

- Frequência de rádio 5775 MHz a 5875 MHz
- Potência de saída máxima (EIRP) 13,8 dBm (24,0 mW)

Geral

Fornecimento de energia

- Modelos para EUA, Canadá, Brasil, Taiwan e México CA 100 a 120 V, 50/60 Hz
- Modelos para Reino Unido, Europa e outras áreas CA 100 a 240 V, 50/60 Hz

Consumo de energia

36 W (Nominal)

Consumo de energia no modo standby

- Standby de Rede/Controle de HDMI: Desativado 0,5 W
- Controle de HDMI: Desativado
Standby de Rede: Ativado 2,0 W
Função sem fio (Wi-Fi): Ativado/Desativado
- Controle de HDMI/Bluetooth/Função sem fio (Wi-Fi): Desativado
Standby de Rede: Ativado 2,0 W
- Controle de HDMI/Bluetooth: Desativado
Standby de Rede/Função sem fio (Wi-Fi): Ativado 2,0 W
- Controle de HDMI/Standby de Rede: Ativado
Bluetooth: Desativado 2,0 W
Função sem fio: Ativado/Desativado

Dimensões (L x A x P)

- Instalação da Barra de Som em frente de uma TV, etc. 1015 × 63 × 112 mm
- Montagem da Barra de Som em uma parede, com espaçadores 1015 × 63 × 120 mm

Peso

3,9 kg

OBSERVAÇÃO

O conteúdo deste Guia do Usuário aplica-se às últimas especificações na sua data de publicação. Para obter o Guia do Usuário mais recente, visite o website da Yamaha e baixe o arquivo do Guia do Usuário.

Formatos de sinais de áudio/vídeo HDMI suportados

Os seguintes sinais de áudio/vídeo HDMI são suportados por este produto.

Sinais de áudio (sinais de entrada de áudio do conector HDMI IN e conector HDMI OUT/TV (eARC))

Os seguintes sinais de áudio podem ser reproduzidos neste produto quando são introduzidos pelo conector de saída HDMI do dispositivo AV para o conector HDMI IN na barra de som, e do conector de entrada HDMI compatível com eARC na TV para o conector HDMI OUT/TV (eARC) na barra de som.

Formatos de áudio	Detalhes
Linear PCM de 2 canais	2 canais, 32 / 44,1 / 48 / 88,2 / 96 / 176,4 / 192 kHz, 16 / 20 / 24-bits
Linear PCM Multicanal	8 canais, 32 / 44,1 / 48 / 88,2 / 96 / 176,4 / 192 kHz, 16 / 20 / 24-bits
Fluxo de bits	Dolby Digital / Dolby Digital EX / Dolby Digital Plus / Dolby TrueHD / Dolby Atmos

Sinais de vídeo

Os seguintes sinais de vídeo são suportados.

- Deep Color
- x.v.Color
- Sinais de vídeo 3D
- Sinais de vídeo de alta faixa dinâmica (HDR)
 - HDR10
 - HLG
 - Dolby Vision

As seguintes resoluções são suportadas.

- VGA
- 480i / 60 Hz
- 480p / 60 Hz
- 576i / 50 Hz
- 576p / 50 Hz
- 720p / 60 Hz, 50 Hz
- 1080i / 60 Hz, 50 Hz
- 1080p / 60 Hz, 50 Hz, 24 Hz
- 4K / 60 Hz, 50 Hz, 30 Hz, 25 Hz, 24 Hz

Normas de proteção de direitos autorais

Conforme com HDCP 2.3

OBSERVAÇÃO

- Consulte também o manual de instruções fornecido com o dispositivo AV para mais detalhes sobre como conectá-lo à barra de som.
- Ao reproduzir áudio de um DVD protegido contra cópia, os sinais de vídeo e/ou de áudio pode não ser gerados dependendo do DVD player que estiver sendo usado.
- A barra de som não suporta TVs ou projetores equipados com conectores HDMI ou DVI que não são compatíveis com HDCP. Consulte o manual de instruções fornecido com o dispositivo HDMI ou DVI para verificar se o dispositivo é compatível com HDCP.
- Para decodificar sinais de áudio Bitstream, altere as definições no dispositivo AV de forma que o dispositivo AV gere os sinais Bitstream diretamente. Consulte o manual de instruções fornecido com o dispositivo AV para mais informações.
- A resolução na qual os sinais de vídeo são transmitidos varia dependendo das especificações da TV conectada.
- O conteúdo deste Guia do Usuário aplica-se às últimas especificações na sua data de publicação. A última versão do Guia do Usuário está disponível para download do website da Yamaha.

Formatos de sinais de áudio digital suportados

Os seguintes sinais de áudio digital são suportados por este produto.

Sinais de entrada de áudio do conector HDMI OUT/TV (eARC)

Os seguintes sinais de áudio digital podem ser reproduzidos neste produto quando são introduzidos pelo conector de entrada HDMI compatível com ARC na TV para o conector HDMI OUT/TV (eARC) na barra de som:

Formatos de áudio	Detalhes
Linear PCM de 2 canais	2 canais, 32 / 44,1 / 48 / 88,2 / 96 / 176,4 / 192 kHz, 16 / 20 / 24-bits
Fluxo de bits	Dolby Digital / Dolby Digital EX / Dolby Digital Plus / Dolby Atmos

Sinais de entrada de áudio do conector TV

Os seguintes sinais de áudio digital podem ser reproduzidos neste produto quando são introduzidos pelo conector de saída óptico digital na TV para o conector TV na barra de som:

Formatos de áudio	Detalhes
Linear PCM de 2 canais	2 canais, 32 / 41,1 / 48 / 88,2 / 96 kHz, 16 / 20 / 24-bits
Fluxo de bits	Dolby Digital / Dolby Digital EX

OBSERVAÇÃO

O conteúdo deste Guia do Usuário aplica-se às últimas especificações na sua data de publicação. A última versão do Guia do Usuário está disponível para download do website da Yamaha.

Lista de exibições dos indicadores

Os indicadores da barra de som exibem informações primariamente da seguinte maneira:

OBSERVAÇÃO

Este guia mostra o status de iluminação do indicador como segue:



Apagado



Acende-se



Intermitente

Estado de apagado

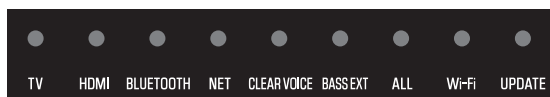

Estado de reprodução normal

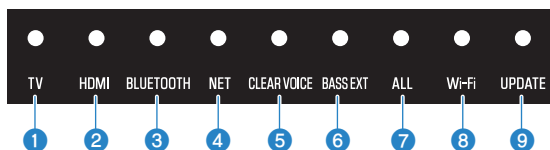

1 TV

Aceso em branco: Reprodução de áudio da TV

2 HDMI

Aceso em branco: Reprodução de áudio do conector HDMI IN

3 BLUETOOTH

Aceso em azul: Conexão de dispositivo Bluetooth estabelecida

Intermitente em branco: Status de espera de conexão de dispositivo Bluetooth

4 NET

Aceso em branco: Reproduzindo áudio de uma rede

5 CLEAR VOICE

Aceso em branco: A função de Voz Clara está ativada

Apagado: A função de Voz Clara está desativada

6 BASS EXT

Aceso em branco: A Extensão dos Graves está ativada

Apagado: A Extensão dos Graves está desativada

7 ALL

Aceso em branco: O modo ALL está ativado

Apagado: O modo ALL está desativado

8 Wi-Fi

Aceso em branco: Wi-Fi conectado

Intermitente em branco: estabelecendo uma conexão Wi-Fi

Apagado: Wi-Fi desconectado

9 UPDATE

Intermitente em verde: Há um firmware disponível

Apagado: Não há um novo firmware

Estado silenciado



Operação inválida

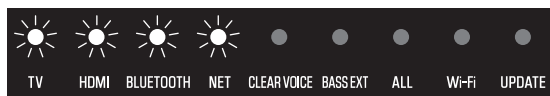

Ocorreu um erro

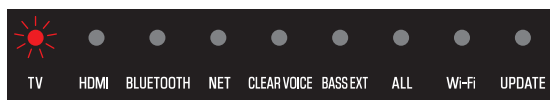

Pisca em vermelho

Exibição do tipo de sinal de áudio e das definições para as funções

Os indicadores na barra de som mostrarão as seguintes informações sobre o tipo de sinal de áudio e as definições para as funções durante três segundos logo após a pressão de INFO no controle remoto.

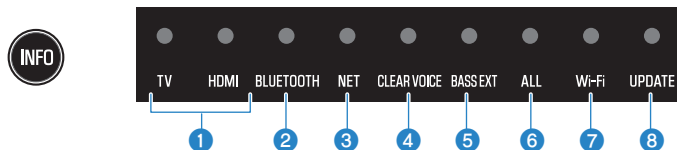

1 Tipo de sinal de áudio

TV aceso em branco, HDMI apagado: Dolby Audio (Dolby Digital/Dolby Digital Plus/Dolby TrueHD)

TV aceso em vermelho, HDMI apagado: Dolby Atmos

TV aceso em branco, HDMI aceso em branco: AAC

TV apagado, HDMI aceso em branco: Outros tipos de sinais de áudio

2 Nível de compressão da gama dinâmica

Aceso em azul: Automático
Aceso em branco: Compressão
Apagado: Sem compressão

3 Se a função Bluetooth está ativada ou desativada

Aceso: ativada
Apagado: desativada

4 Se a função de Controle de HDMI está ativada ou desativada

Aceso: ativada
Apagado: desativada

5 Se a função Wi-Fi está ativada ou desativada

Aceso: ativada
Apagado: desativada

6 Conexão de um subwoofer

Aceso em branco: conectado
Apagado: não conectado

7 Conexão de um alto-falante surround (esquerdo)

Aceso em branco: conectado
Apagado: não conectado

8 Conexão de um alto-falante surround (direito)

Aceso em branco: conectado
Apagado: não conectado

Se somente um alto-falante sem fio for registrado, o indicador Wi-Fi se acende em branco e o indicador UPDATE se acende em verde quando o alto-falante for conectado. Quando o alto-falante sem fio não estiver conectado, os indicadores Wi-Fi e UPDATE ficam apagados.

OBSERVAÇÃO

- Quando o brilho dos indicadores é definido para “Apagado”, os indicadores se acendem somente durante as operações de controle.
- Consulte a descrição de cada definição para saber como os indicadores ficarão quando uma definição for alterada.

Links relacionados

- “Controle básico durante a reprodução” (p.41)
- “Ajuste do som segundo sua preferência” (p.43)
- “Mudança do brilho dos indicadores” (p.56)
- “Se ocorrer um problema: Alimentação ou funcionalidade geral” (p.76)

APÊNDICE

Marcas comerciais

As seguintes marcas comerciais são usadas neste guia.

COMPATIBLE WITH



Dolby, Dolby Vision, Dolby Atmos e o símbolo do duplo D são marcas comerciais da Dolby Laboratories Licensing Corporation.

Fabricado sob licença da Dolby Laboratories.

Trabalhos confidenciais não publicados. Copyright © 2012–2022 Dolby Laboratories. Todos os direitos reservados.



HIGH-DEFINITION MULTIMEDIA INTERFACE

Os termos e expressões “HDMI”, “Interface multimídia de alta definição da HDMI” e “Trade dress da HDMI”, e os Logotipos da HDMI são marcas comerciais ou marcas registradas da HDMI Licensing Administrator, Inc.



A marca nominal Bluetooth® e os logotipos são marcas registradas de propriedade da Bluetooth SIG, Inc. e qualquer uso de tais marcas pela Yamaha Corporation está sob licença. Outras marcas comerciais e nomes comerciais pertencem a seus respectivos proprietários.



Amazon, Alexa, Amazon Music, Kindle e todos os logotipos relacionados são marcas comerciais da Amazon.com, Inc. ou de suas afiliadas.



CERTIFIED

O logotipo Wi-Fi CERTIFIED™ é uma marca comercial registrada da Wi-Fi Alliance®.

Wi-Fi e Wi-Fi CERTIFIED são marcas comerciais registradas ou marcas comerciais da Wi-Fi Alliance®.

x.v.Color™

“x.v.Color” é uma marca comercial da Sony Corporation.



Para controlar este alto-falante habilitado para AirPlay 2, é necessário iOS 11.4 ou posterior.

O uso de Works com o logotipo da Apple significa que um acessório foi projetado para funcionar especialmente com a tecnologia identificada no emblema e foi certificado pelo desenvolvedor para satisfazer as normas de desempenho da Apple.

Apple, AirPlay, Apple TV, Apple Watch, iPad, iPad Air, iPad Pro, iPhone, Lightning e iTunes são marcas comerciais da Apple Inc., registradas nos Estados Unidos e em outros países e regiões.

App Store

A App Store é uma marca de serviço da Apple Inc., registrada nos EUA e em outros países.

Android Google Play

Android e Google Play são marcas comerciais da Google LLC.

GPL/LGPL

Este produto usa software de fonte aberta GPL/LGPL em algumas seções. Você tem o direito de obter, duplicar, modificar e redistribuir apenas este código de fonte aberta. Para mais informações sobre software de fonte aberta GPL/LGPL, como obtê-lo, e a licença GPL/LGPL, visite o website da Yamaha Corporation

(https://manual.yamaha.com/av/cm/sla/21/sr_ws/).

Lista de centros de apoio

Se o problema ainda não puder ser resolvido, entre em contato conosco para obter suporte ao produto, como mostrado abaixo.

Para clientes no Japão

- Entre em contato com a loja onde você adquiriu este produto ou com o Centro de Suporte ao Produto, conforme listado no “Guia de Iniciação Rápida” incluído com este produto.

Para clientes fora do Japão

- Entre em contato com o revendedor autorizado Yamaha ou o centro de serviço mais próximo.
<https://manual.yamaha.com/av/support/>

Yamaha Global Site
<https://www.yamaha.com/>

Yamaha Downloads
<https://download.yamaha.com/>

© 2023 Yamaha Corporation

Published 03/2025 NV-D0

AV21-0009