



壁掛け施工ガイド

サウンドバー

SR-C30A

SR-C20A

JA

目次

本ガイドについて	3
注意事項	4
壁掛け施工に使用するもの	5
サウンドバーを壁に取り付ける	6

本ガイドについて

- ・ 本ガイドは、サウンドバーの壁掛け施工をされる専門の技術者向けに、施工方法を説明しています。
- ・ 本説明では注意事項などを次のように分類しています。



注意

「傷害を負う可能性が想定される」内容です。

・ ご注意

製品の故障、損傷や誤動作を防ぐため、また環境保護のため、お守りいただく内容です。

・ お知らせ

使用時の注意点や機能の制約、知っておくと便利な補足情報です。

- ・ 掲載されているイラストは、すべて説明のためのものです。
- ・ 記載されている会社名および商品名等は、各社の登録商標または商標です。

お知らせ

- ・ この製品には、「安全上のご注意」と「スタートアップガイド」が同梱されています。本製品の取扱いに関する全般的な注意事項については、「安全上のご注意」に記載されています。施工前にご覧ください。
- ・ 機能の詳細については、各製品の「ユーザーガイド」をご覧ください。
 - ・ SR-C30A
<https://manual.yamaha.com/av/22/src30a/>
 - ・ SR-C20A
<https://manual.yamaha.com/av/20/src20a/>

注意事項

サウンドバーを安全に壁に設置するため、取り付けの前に次の注意事項を必ずお読みください。注意事項は必ずお守りください。

■ 壁掛け施工時の注意事項



- サウンドバーを壁に取り付ける場合は、必ずお買い上げの販売店または専門の施工会社に依頼してください。安全に取り付けるには、技術と経験が必要です。
- 取り付けの際は次の注意事項を必ずお守りください。サウンドバーが落下し、けがをする恐れがあります。
 - ・しゅくいやベニヤ板のような弱い材質の壁には設置しない。
 - ・取り付けには、本説明に指定されたサイズで、十分な強度があるネジを使う。くぎや両面テープ、指定以外のサイズのネジや劣化したネジを使わない。
 - ・ケーブル類は、誤って手などに引っ掛からないように固定する。
- 施工完了後、サウンドバーがしっかりと固定されていることを確認してください。誤った設置により起きた事故について、弊社は責任を負いかねますのでご了承ください。

■ 設置後の注意事項



- 壁に取り付けたサウンドバーに寄りかかったり、上から強い力をかけたりしないでください。落下の原因になります。

壁掛け施工に使用するもの

壁掛け施工に使用するもの

次のものが揃っていることを確認してから、施工作业を始めてください。

■ 同梱品

- スペーサーA (2個)



- スペーサーB (2個/1シート)



- 取付用テンプレート



■ 市販品

同梱品のほかに、次の市販品が必要です。

- ネジ (2個)

次のサイズの木ネジをお選びください。

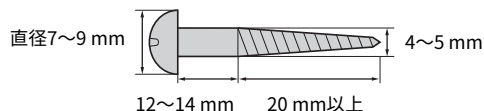

■ 工具など

施工には、次の道具を使用します。

- ドライバー

使用するネジに合ったものをお使いください。

- 鉛筆など

壁にネジ穴の位置の印をつけるために使います。

- テープまたは画びょう

壁に取付用テンプレートを仮付けするために使います。

サウンドバーを壁に取り付ける

サウンドバーを壁に取り付ける

- 取り付けの前に、次の注意事項をお読みください。
 - ・ 「注意事項」 (4ページ)

サウンドバーのネジ掛け穴を使って壁に設置します。

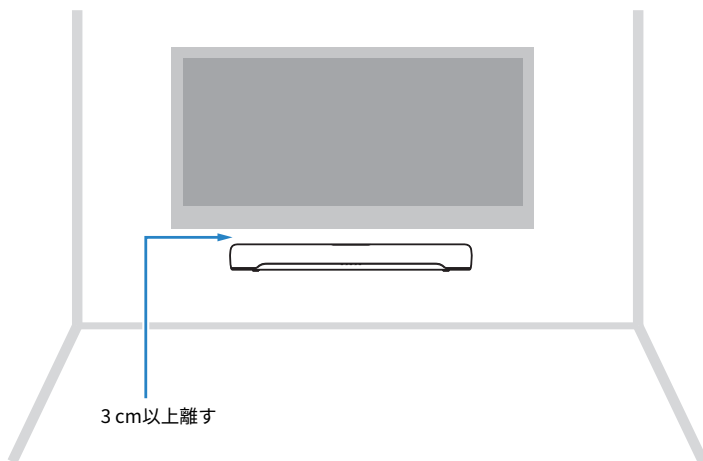

お知らせ

製品本来の性能を発揮させるため、サウンドバーはテレビから3 cm以上離して設置してください。

1 取付用テンプレート (付属品) を壁に仮付けする。

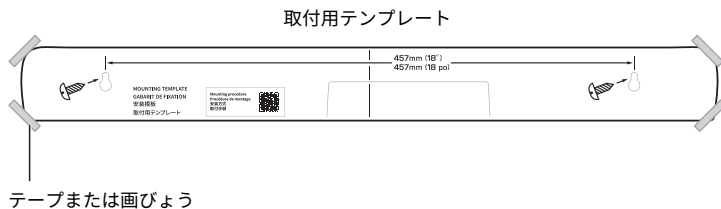

サウンドバーを壁に取り付ける

2 鉛筆などで、壁にネジ位置の印をつける。

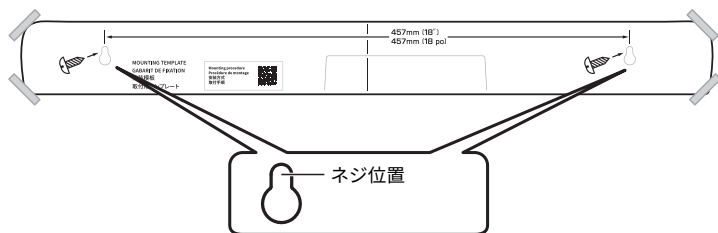

3 取付用テンプレートを壁から取り外す。

4 壁に付けた印の位置にスペーサーA（付属品）とネジを取り付ける。
必ず次のサイズのネジをお使いください。

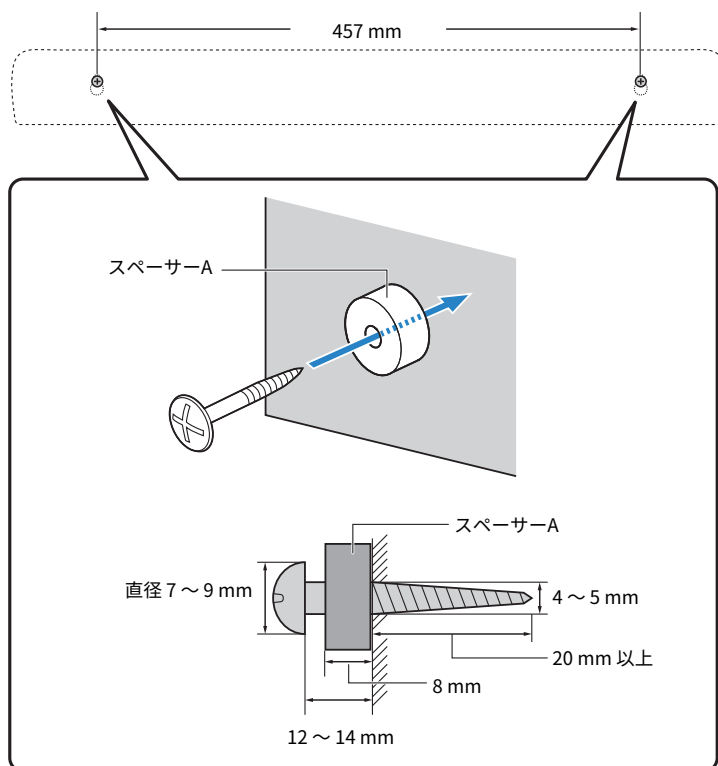

サウンドバーを壁に取り付ける

5 スペーサーB (付属品) のはく離紙をはがし、粘着部をサウンドバー背面に貼る。

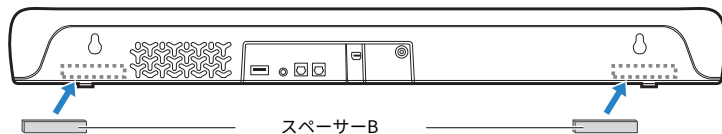

6 ケーブル類をサウンドバーに接続する。

接続方法については、各製品の「スタートアップガイド」または「ユーザーガイド」をご覧ください。

7 サウンドバーをネジに掛ける。

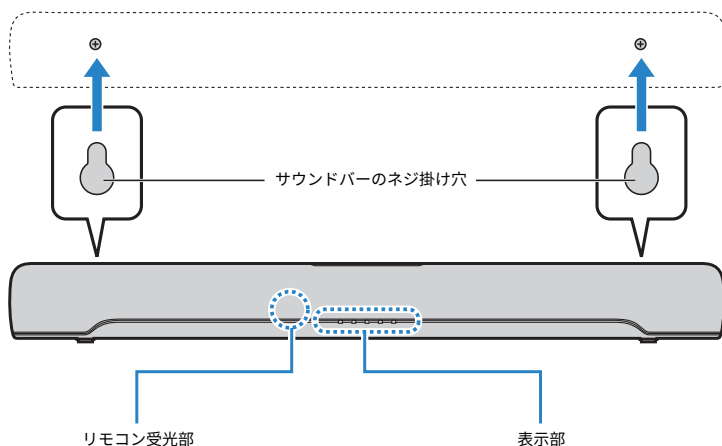

設置、接続が完了したら、壁掛けに最適な周波数特性に設定するために、電源オフの状態
でリモコンのBASS EXTボタンを5秒以上押します。設定状態が次のように表示され、サウ
ンドバーの電源がオンになります。

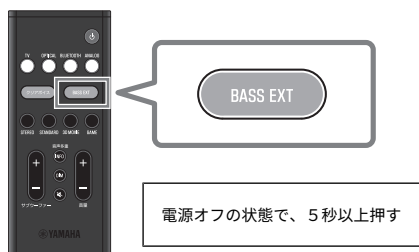

リモコン

サウンドバーを壁に取り付ける

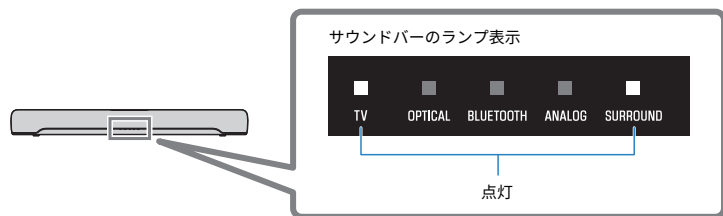

以上で設定は完了です。

お知らせ

サウンドバーを壁掛けから台の上などに設置し直す場合は、周波数特性（音質）の設定も変更してください。詳しくは各製品のユーザーガイドをご覧ください。

Yamaha Global Site
<https://www.yamaha.com/>

Yamaha Downloads
<https://download.yamaha.com/>

© 2022 Yamaha Corporation

2022年5月発行 NV-A0

AV21-0135