



# 用户指南

头戴式耳机

# YH-5000

# YH-5000SE

ZH-  
CN

# 目录

<b>前言</b>	<b>3</b>
关于本用户指南 .....	3
产品优点 .....	4
部件名称和配件 .....	5
<b>连接</b>	<b>8</b>
使用耳机线连接耳机 .....	8
连接音频设备 .....	9
<b>产品佩戴</b>	<b>11</b>
戴上耳机 .....	11
更换护耳垫 .....	13
<b>保养</b>	<b>15</b>
保养耳机 .....	15
保养配件 .....	16
存放本产品 .....	17
<b>故障排除</b>	<b>19</b>
优先检查事项 .....	19
售后服务 .....	20
<b>附录</b>	<b>21</b>
规格 .....	21
可选配件（单独出售） .....	23
商标 .....	24

# 前言

## 关于本用户指南

本指南解释了如何连接和操作本产品。

- 本指南中的注意事项和其他事项分类如下。



### 警告

“警告”内容表示存在“重伤或死亡风险”。



### 注意

“注意”内容表示存在“受伤风险”。

### 须知

指出为防止产品失效、损坏或故障和数据丢失以及保护环境而需要您遵守的要点。

### 注

指出说明、功能限制和其他可能有用的信息。

- 本指南显示的所有插图和屏幕都是为了便于说明。
- 本指南中的所有公司名称、产品名称和其他此类清单均为其各自公司的注册商标或商标。
- 带有 [搜索标记] 标记的文本用于搜索。

## 产品优点

本产品是一副耳机，可通过线缆连接到耳机扩音器等音频设备。

### 更深地沉浸于您自己的音乐与声音世界

#### 采用 Orthodynamic™ 驱动单元的 Yamaha 背部开放式耳机旗舰型号

本产品是 Yamaha 耳机旗舰型号，历经多年研发而成，从设计到生产采用了多种先进技术。其设计目标是，无论您何时聆听喜爱的音乐，都能获得舒适的听音感受，从而忘记时间的流逝并完全沉浸其中。

您只需闭起眼睛，享受艺术家就在身边的美好感觉。衷心希望本产品带给您无尽的快乐音乐时光。

### 让您真正完全沉浸在音乐中的声音

- 此款耳机内置 Yamaha 独有的 Orthodynamic™ 驱动单元，不仅能原汁原味地呈现音乐的柔和感以及澎湃感，还具有快速响应而又灵活多变的音色特征
- 大型外罩和滤网设计带来高声音密度和开放空间感
- 采用特别设计的镀银 OFC 线，可最大限度减少传输过程中的音质失真问题，确保呈现音源的完整频谱

### 舒适贴合耳部轮廓，长时间听音乐无压力

- 镁制外罩，设计轻便又坚固
- 护耳垫使用低回弹性聚氨酯以 3D 方式缝合而成，舒适贴耳
- 随附两种由不同材质制成的护耳垫，可按自己的偏好选用
- 头垫以 3D 方式缝合而成，贴合头部形状，可减轻对头顶的压力
- 顺滑的无级调档让您能精确调节耳机的贴合程度

### 设计

- 新颖的原创外形集先进功能与独特设计于一体，带来现场感十足的震撼音效
- 美观的产品造型吸引用户更长时间聆听音乐，并更沉醉于其中，获得非一般的感受

### 更多信息

- YH-5000  
<https://www.yamaha.com/2/yh-5000/>
- YH-5000SE  
<https://www.yamaha.com/2/yh-5000se/>

## 部件名称和配件

### ■ 部件名称



- ① 头梁
- ② 头垫
- ③ 滑块
- ④ 线缆插孔 (L)、(R)
- ⑤ 外罩
- ⑥ 护耳垫 (与 YH-5000 分开销售)

## 须知

- 本产品使用了强力磁铁。放置或拿取本产品时，请勿靠近可能会受其磁场影响的任何物体。
  - 对于钟表或 ATM 卡等物体，受影响设备上的数据可能会损坏或损毁。
  - 回形针或螺丝等金属件触碰本产品时可能会刮花本产品，或会引发故障。
- 本产品中使用的振膜易受撞击影响，因此请勿让本产品掉落地上或遭受猛烈撞击，否则可能会造成故障。

## ■ 配件

### YH-5000

确保本产品附带所有配件。

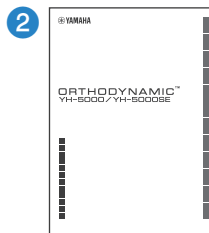
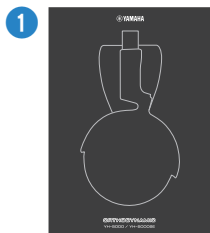

1 快速指南

2 安全指南

## YH-5000SE

确保本产品附带所有配件。

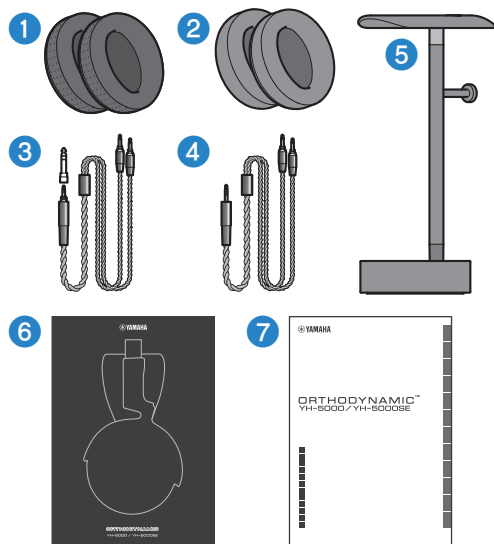

- ① 耳机护耳垫 (皮革) × L、R: 1 副  
注: 此护耳垫已预先套在产品上。
- ② 耳机护耳垫 (Ultrasuede®) × L、R: 1 副
- ③ 耳机非平衡线 (3.5 mm, 三极插头), 2 m  
(随附 6.3 mm 转换插头)
- ④ 耳机平衡线 (4.4 mm, 五极插头), 2 m
- ⑤ 耳机架
- ⑥ 快速指南
- ⑦ 安全指南

### 相关链接

“可选配件 (单独出售)” (第 23 页)

# 连接

## 使用耳机线连接耳机

将平衡耳机线或非平衡线连接到耳机。

对于 YH-5000SE，使用附带的耳机平衡线或耳机非平衡线。

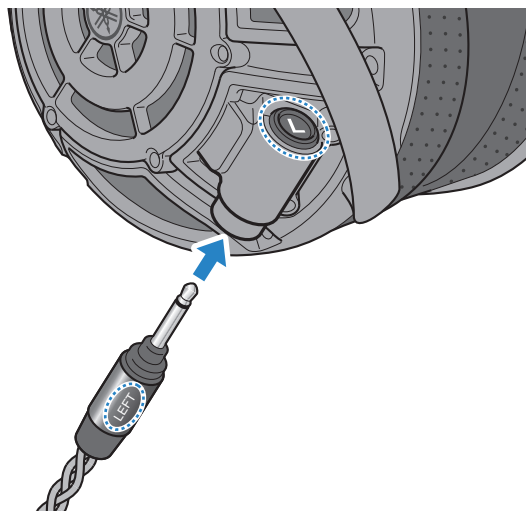

确保将正确的线缆插头 L（左）和 R（右）插入正确的耳机侧，并将插头牢固地完全插入到线缆插孔中。

### 须知

- 插拔线缆时，请务必用手握住插头。如果您过度用力拉扯线缆本身，可能会导致线缆断裂。
- 将插头完全插入到插孔中。如果插头未完全插入，您可能无法听到声音，或者声音可能会中断。
- 如果您将 L（左）和 R（右）线缆插孔混淆，音频听起来可能会很奇怪。

## 连接音频设备

本部分说明如何将耳机线连接到耳机扩音器等音频设备。



### 注意

- 请务必确保先将您连接到本产品的设备的音量全部调低。

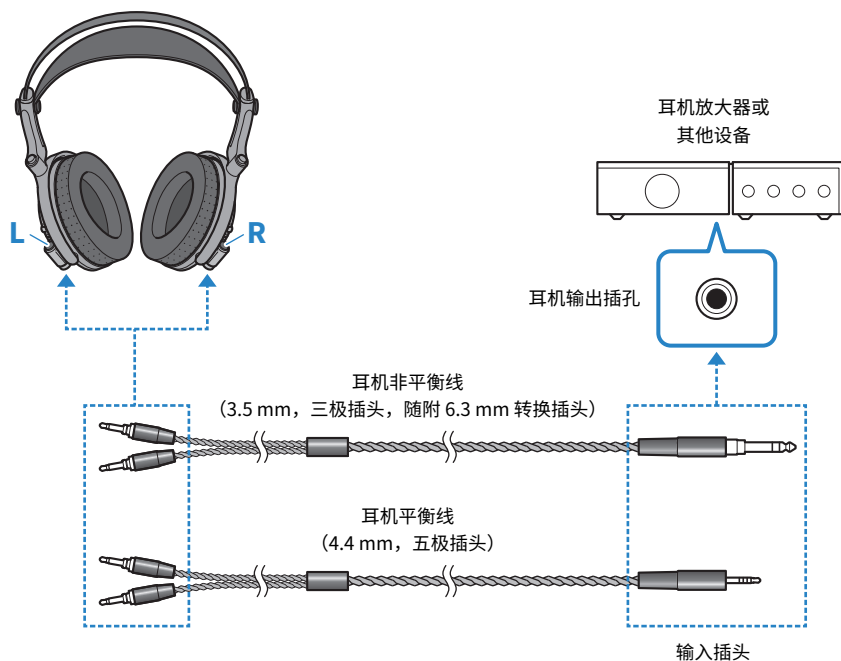

将平衡线缆或非平衡线缆牢固地插入到您要连接的设备上的耳机输出插孔。

### 耳机非平衡线

- 连接到  $\Phi 6.3$  mm 耳机插孔



- 使用末端装上了转换插头的线缆。

- 连接到  $\Phi 3.5$  mm 耳机插孔



- 使用前取下线缆末端的转换插头。

## 连接 > 连接音频设备

### 注

- 随附的线缆和转换插头仅与耳机配合使用（仅限 YH-5000SE）。
- 确保仅将线缆插入到您要连接的设备上的耳机输出插孔。
- 请务必确保插入或拔出时握好此线缆的插头。如果您拉扯线缆，线缆可能会断裂。
- 将插头完全插入到插孔中。如果插头未完全插入，您可能无法听到声音，或者声音可能会中断。
- 如果要将本产品连接到其他设备，请同时参阅相关设备的使用说明书。

# 产品佩戴

## 戴上耳机

将标有 L 的耳机戴在左耳，标有 R 的耳机戴在右耳。

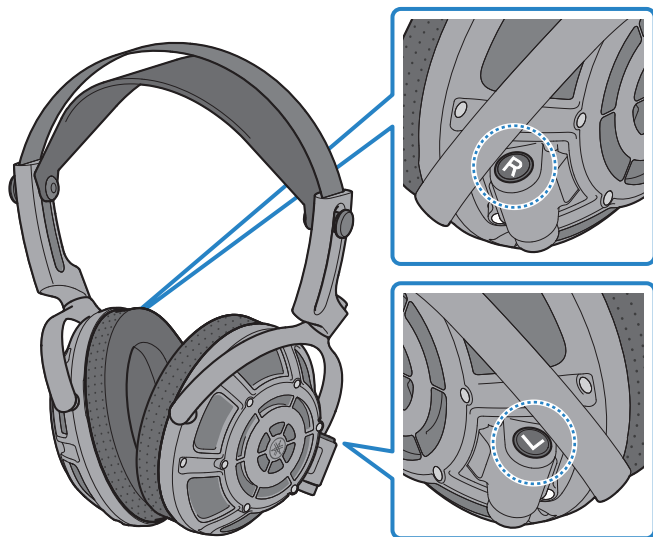

确保每只耳机都盖住整个耳朵。

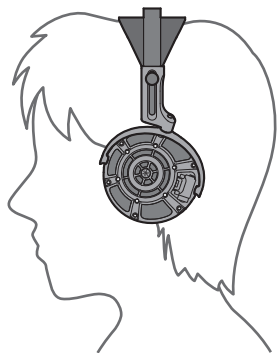

产品佩戴 > 戴上耳机

使用滑块按头部大小调整位置。

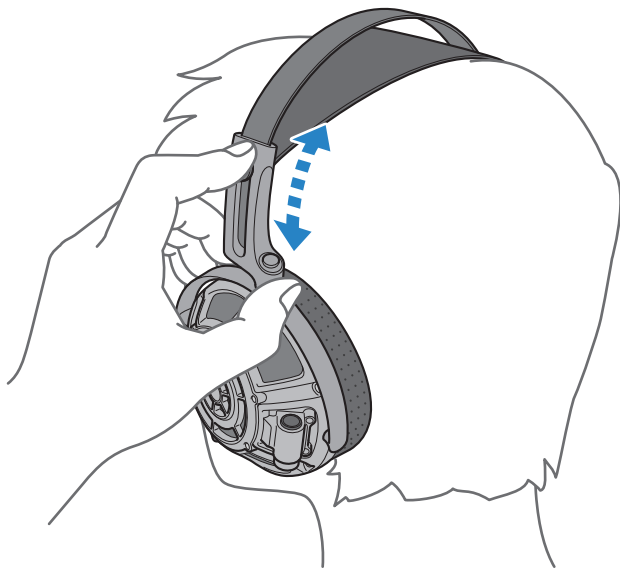

#### 须知

- 请小心不要让滑块的活动部分夹住手指或头发。
- 请勿大力拉扯滑块的活动部分。以上行为可能会造成故障。
- 请勿对外罩的网状覆盖物过度用力，或使其受到撞击，否则可能会损坏网状覆盖物。

## 更换护耳垫

### 须知

- 更换护耳垫时，请勿对外罩的网状覆盖物过度用力，或使其受到撞击，否则可能会造成故障或损坏产品。

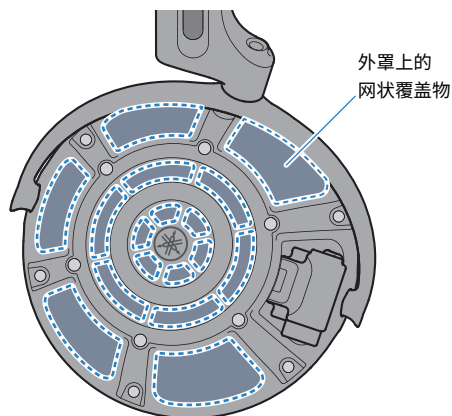

请按照以下步骤更换护耳垫。

- 1** 拿住护耳垫，将其逆时针旋转的同时朝着自身方向拉扯，使其与耳机分离。

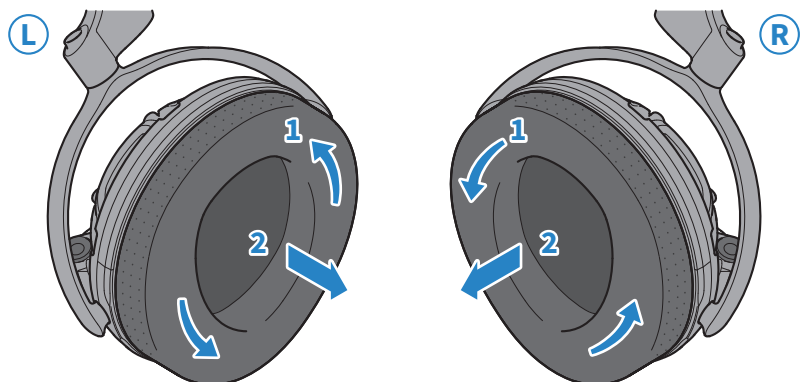

## 2 将更换用的护耳垫对准耳机外罩内的标记区域。

外罩内部标记有“L”（表示左侧）和“R”（表示右侧）。将外罩内部的“L”和“R”标记分别对准护耳垫上的相应标记。

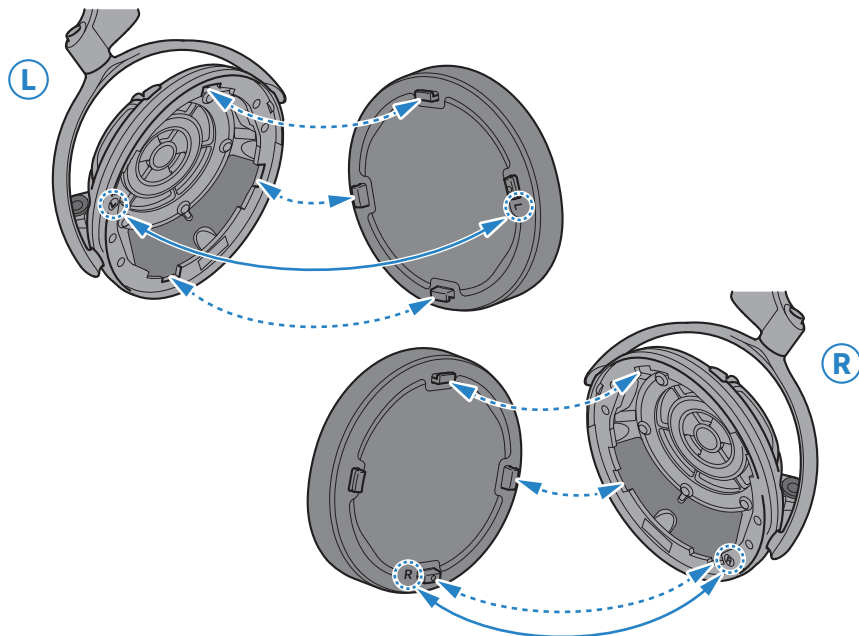

## 3 拿住护耳垫，将其一边顺时针旋转一边套在耳机上。

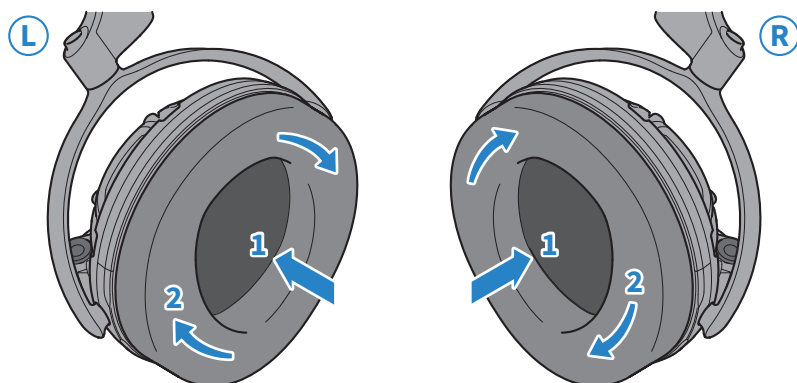

### 注

套上护耳垫之后，需轻轻拉扯，确保其不会轻易脱落。若护耳垫未套牢，音质可能无法达到理想效果。

# 保养

## 保养耳机

### 日常保养

- 请使用柔软的干布擦拭本产品。
- 请勿使用含酒精或类似液体的消毒溶液。
- 为防止生锈或变形，切勿让本产品受潮，并避免放在温度极低或极高的地方。
- 请小心不要用吹风机或加热设备来加热本产品。
- 请勿让本产品长时间受到阳光直射。

### 头梁

- 如果头梁变脏，请用柔软的干布或拧得较干的布擦拭。
- 请定期擦拭头梁以去除灰尘。

### 头垫

- 如果头垫变脏，请用柔软的干布或拧得较干的布擦拭。请勿使用含酒精或类似液体的消毒溶液。
- 请定期擦拭头垫以去除灰尘。

### 外罩

- 请用柔软的干布擦拭外罩表面。
- 清洁外罩的网状覆盖物时，请使用干布、棉签、吹风机、市售的吹风除尘器或类似的工具。使用吹风机、市售的吹风除尘器或类似的工具时，请小心不要对着精密的活动部分（例如驱动单元）吹喷过多空气，否则可能会造成故障。

## 保养配件

### 护耳垫

- 请勿使用鞋油、溶剂（例如稀释剂或汽油）、含酒精或类似液体的消毒液。
- 护发产品可能会损伤皮革。若上述产品沾到护耳垫上，请仔细擦拭干净。
- 即使正常存放和使用，护耳垫也会随着时间的推移自然老化。如果护耳垫已老化，我们建议您立即更换。

### 注

护耳垫的某些部分以纯天然皮革为原料制成，因此每个部分的外观和感觉略有不同。请注意，皮革表面可能会变色或起皱，这取决于个人的使用方式。

### 线缆插头

- 请使用柔软的干布或类似的物品进行擦拭。

## 存放本产品

不使用本产品时，可以将其存放到盒中。

我们建议在存放本产品之前对其进行保养和清洁，使其保持良好状态，以便能长时间使用。

### YH-5000

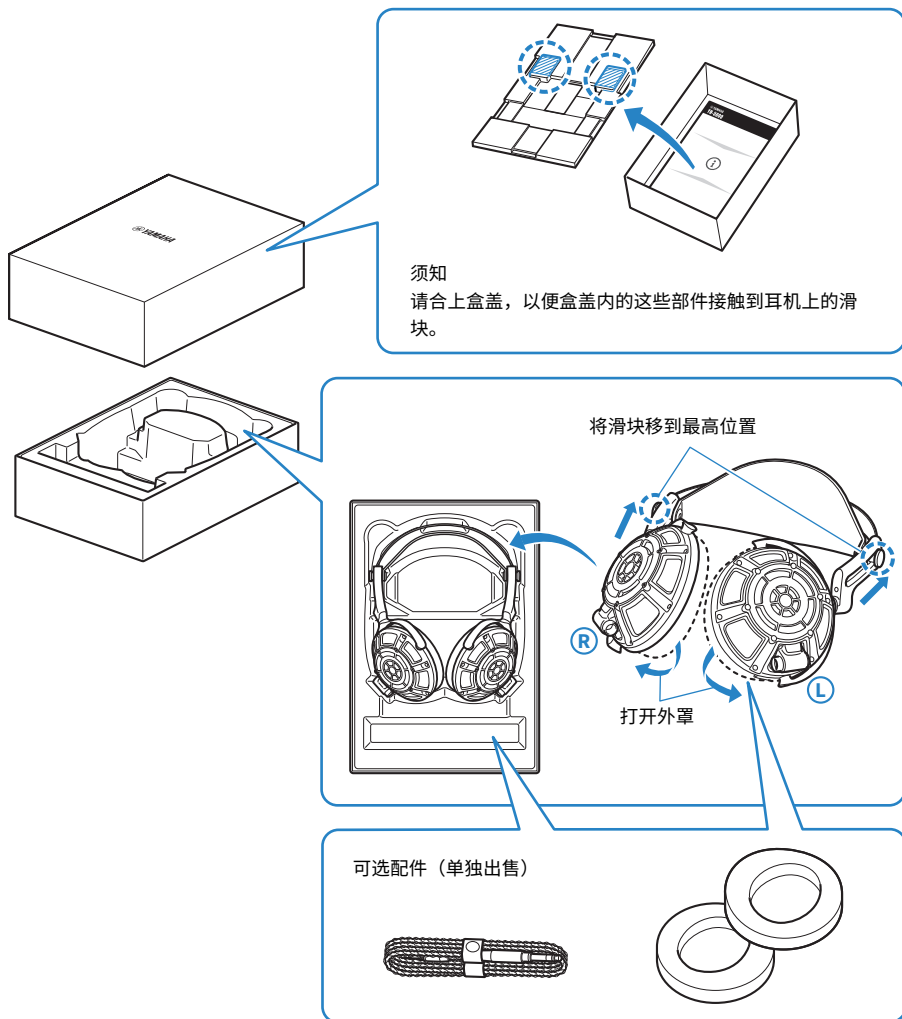

## YH-5000SE

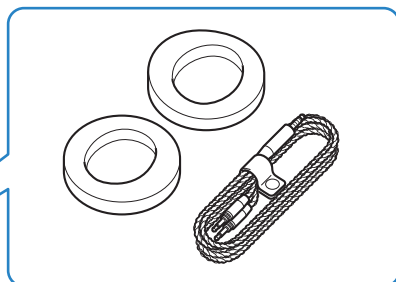
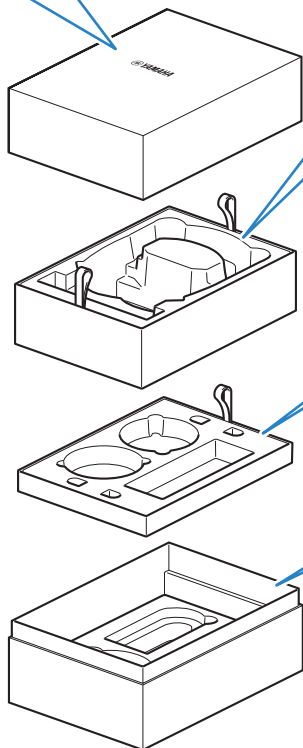
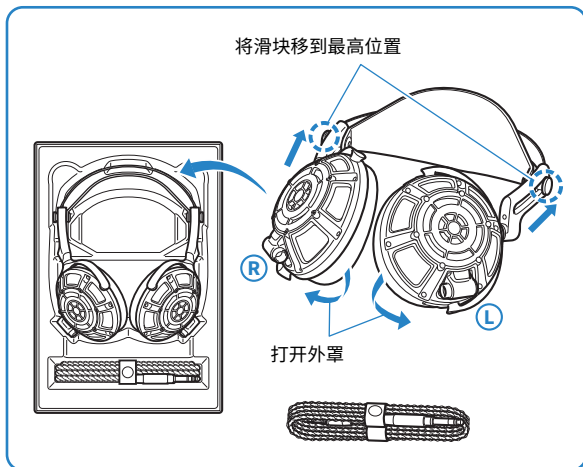

# 故障排除

## 优先检查事项

如果本产品在使用时工作不正常，请检查下列各项。

### 听不到声音

- **可能没有正确连接线缆。**

请确保线缆已正确地完全插入到耳机和音频设备上的连接插孔中。

- “连接” (第 8 页)

- **可能没有开启音频播放设备的电源。**

开启连接的设备的电源。

- **音量太小。**

提高连接的设备的音量。

- **音频停止播放。**

启动播放。

### 音质不佳或声音很奇怪

- **您可能戴错了耳机的左右侧 (L/R)。**

检查耳机的左侧 (L) 和右侧 (R) 是否佩戴正确。

- “戴上耳机” (第 11 页)

- **平衡线缆或非平衡线缆的左侧 (L) 和右侧 (R) 插头可能插入了错误的耳机插孔。**

检查耳机的左侧 (L) 和右侧 (R) 插孔，并正确连接插头。

- “连接” (第 8 页)

- **可能没有正确套上护耳垫。**

检查左 (L) 和右 (R) 护耳垫是否套入正确的耳机侧。

- “更换护耳垫” (第 13 页)

如果问题仍无法解决，请联系我们获得产品支持，如下所示。

- 对于日本境内客户

请联系本产品购自的商店，或本产品随附的“安全指南”中列出的产品支持中心。

- 对于日本境外客户

请就近联系授权 Yamaha 经销商或维修中心。

[https://manual.yamaha.com/audio/address\\_list/](https://manual.yamaha.com/audio/address_list/)

## 售后服务

- 护耳垫是可更换零件。因为护耳垫是本产品的重要零件，并且会影响音质，我们建议您在护耳垫老化或损坏后立即进行更换。
- 如果头梁经过维修或更换，刻在头梁上的序列号无法再次刻印在更换后的部件上。
- 如果耳机上的驱动单元之一损坏或发生故障，您可能会发现左右两侧的声音存在差异。因此，我们建议一块儿更换两侧的驱动单元。

### 有关服务或常规性问题

- 对于日本境内客户  
请联系本产品购自的商店，或本产品随附的“安全指南”中列出的 Yamaha 维修咨询中心。
- 对于日本境外客户  
请就近联系授权 Yamaha 经销商或维修中心。  
[https://manual.yamaha.com/audio/address\\_list/](https://manual.yamaha.com/audio/address_list/)

# 附录

## 规格

本产品的规格如下所示。

### YH-5000 头戴式耳机（主件）

- 驱动类型
  - 背部开放式
- 驱动单元
  - 平板磁性（Orthodynamic™ 驱动器）
- 频率响应
  - 5 Hz-70 kHz
- 灵敏度
  - 98 dB/mW（1 kHz 时）
- 阻抗
  - 34 Ω（1 kHz 时）
- 重量
  - 约 320 g（不包括线缆，但包括护耳垫 [LE]）

### HUC-SC020 耳机非平衡线

- 长度
  - 约 2 m
- 插头形状
  - 设备端
    - 3.5 mm，三极插头（随附 6.3 mm 螺丝固定的转换插头）
  - 耳机端
    - 3.5 mm，两线插头
- 导电材料
  - 镀银 OFC
- 重量
  - 约 105 g

### HBC-SC020 耳机平衡线

- 长度
  - 约 2 m
- 插头形状
  - 设备端
    - 4.4 mm，五极插头
  - 耳机端
    - 3.5 mm，两线插头
- 导电材料
  - 镀银 OFC
- 重量
  - 约 100 g

### **HEP-5000LE 耳机护耳垫 (皮革)**

- 表面材质  
羊皮和聚氨酯合成革
- 重量  
每副约 30 g / L 和 R

### **HEP-5000SU 耳机护耳垫 (Ultrasuede®)**

- 表面材质  
Ultrasuede® (麂皮人造革)
- 重量  
每副约 30 g / L 和 R

### **HST-5000 耳机架**

- 尺寸 (宽 × 高 × 深)  
118 × 283 × 146 mm
- 重量  
约 980 g
- 材料  
主件: 铝  
接头: 铜合金

\* 本用户指南的内容为出版时最新的技术规格。如需用户指南的最新版本, 请参阅 Yamaha 网站。

## 可选配件（单独出售）

也可购买以下可选产品，以配合本产品使用。

- HST-5000 耳机架
- HEP-5000LE 耳机护耳垫（皮革）
- HEP-5000SU 耳机护耳垫 (Ultrasuede®)
- HUC-SC020 耳机非平衡线
- HBC-SC020 耳机平衡线
- HXC-SC020 耳机卡农线

## 商标

本指南中使用的商标如下。

- ORTHODYNAMIC™  
“ORTHODYNAMIC”为 Yamaha Corporation 的注册商标。

ultrasuede®

- “Ultrasuede®”为 Toray Industries, Inc. 的注册商标。

Yamaha Global Site  
<https://www.yamaha.com/>

Yamaha Downloads  
<https://download.yamaha.com/>

© 2022 Yamaha Corporation

2024年6月 发行 AM-C0

AV21-0058