



Guia do usuário

Fones de Ouvido sem fio

TW-EF3A

PT

Conteúdo

Leia Isto Primeiro **4**

Vantagens deste produto 4

Sobre os manuais 6

Cuidados com relação ao manuseio do produto 7

Ao usar este produto pela primeira vez **8**

Acessórios e nomes de peças 8

Descamando as folhas de isolamento 10

Carregamento e alimentação **11**

Carregando os fones de ouvido 11

Carregando o estojo de carregamento 13

Ligando a energia 14

Desligando a energia 15

Energia restante da bateria 16

Conectividade Bluetooth® **17**

Emparelhar e conectar pela primeira vez 17

Emparelhar e conectar com um dispositivo diferente 20

Conexão multi ponto (conectando a dois dispositivos ao mesmo tempo) 23

Usando este produto **25**

Colocando os fones de ouvido 25

Operação (reprodução de áudio e chamadas telefônicas) **26**

Operações durante a reprodução de áudio 26

Falando no telefone 28

Iniciando o assistente de voz 29

Solução de problemas 30

Leia isto primeiro	30
Não é possível emparelhar/conectar	31
Conexão multi ponto indisponível	32
A energia não liga	33
O produto não pode ser carregado	34
O produto não opera ou é reproduzido	35
Nenhum som pode ser ouvido	36
O som só pode ser ouvido de um fone de ouvido	37
O som não é bom ou parece estranho	38
O som está distorcido, ruidoso ou entrecortado	39
Usando apenas um dos fones de ouvido	40
Inicializando (realizando uma redefinição de fábrica)	41
Lista de centros de apoio	43

Lista de operações e indicações 44

Lista de operações	44
Lista de indicadores e mensagens de áudio	46

Apêndice 48

Especificações	48
Marcas registradas e licenças	50

Leia Isto Primeiro

Vantagens deste produto

Este produto é um conjunto de fones de ouvido sem fio que se conectam a dispositivos Bluetooth, como um tocador de música portátil ou smartphone.

Este produto também apresenta "LISTENING CARE", Tecnologia proprietária da Yamaha para reduzir a fadiga auditiva.

■ **Codecs suportados**

Este produto suporta codecs SBC e AAC.

■ **Google Fast Pair**

Você pode emparelhar facilmente este produto com seu smartphone Android™. O emparelhamento é compatível com dispositivos Android que executam o Android OS 6.0 ou posterior ou o Google Play 11.7 ou posterior.

- “Emparelhar e conectar pela primeira vez” (p.17)

■ **Conexão multi ponto**

Você pode emparelhar e conectar este produto a dois dispositivos Bluetooth simultaneamente.

■ **LISTENING CARE**

Este produto apresenta LISTENING CARE, que permite desfrutar de uma rica qualidade de som, mesmo em um volume baixo. Focalizando as características do ouvido humano em que os sons graves e graves se tornam mais difíceis de ouvir em volumes mais baixos, bem como a maneira como as coisas soam de maneira diferente em diferentes ambientes auditivos, esse recurso corrige o equilíbrio do som para que o som ideal corresponda ao som ideal. volume. Ao renderizar um som natural que é fácil de ouvir, esse recurso reduz a carga nos seus ouvidos causada por níveis excessivos.

■ **CLEAR VOICE**

A ativação de CLEAR VOICE reproduz vozes humanas com clareza, tornando-as mais perceptíveis no conteúdo. Isso é recomendado para filmes e jogos com muita música de fundo e efeitos sonoros.

■ **MODO GAMING**

Esta função também torna o som de áudio e vídeo mais sincronizado, o que é útil quando você está assistindo a um vídeo ou jogando um jogo.

- “Operações durante a reprodução de áudio” (p.26)

■ **Suporte a recursos do smartphone**

Você pode usar este produto para falar ao telefone e iniciar o assistente de voz enquanto estiver conectado a este produto.

Leia Isto Primeiro > Vantagens deste produto

OBSERVAÇÃO

Ao usar MODO GAMING, a latência do vídeo / áudio pode mudar ou a qualidade do som e a estabilidade da conexão podem diminuir, dependendo do ambiente de uso e de como você usa o produto.

Links relacionados

- “Emparelhar e conectar pela primeira vez” (p.17)
- “Conexão multi ponto (conectando a dois dispositivos ao mesmo tempo)” (p.23)
- “Operações durante a reprodução de áudio” (p.26)
- “Iniciando o assistente de voz” (p.29)

Sobre os manuais

Três manuais (Guia de Segurança, GUIA RÁPIDO DE REFERÊNCIA e Guia do usuário) estão disponíveis para usuários deste produto. Certifique-se de ler todos os manuais e mantê-los em um local seguro e acessível para referência futura.

Manuais disponíveis

Guia de Segurança (incluído)

Isso fornece "Precauções de segurança" que devem ser observadas ao usar este produto. Certifique-se de lê-los antes de usar este produto.

GUIA RÁPIDO DE REFERÊNCIA (ilustrações na caixa interna do produto)

Isso ilustra como usar o produto imediatamente após a compra.

Guia do usuário (este guia)

Isso fornece detalhes sobre todas as funções. Este guia está disponível apenas em nosso site.

- As precauções e outros assuntos deste guia são classificados da seguinte forma.



CUIDADO

Este conteúdo indica "risco de lesão".

- **AVISO**

Indica os pontos que você deve observar para evitar falhas no produto, danos ou mau funcionamento e perda de dados, além de proteger o meio ambiente.

- **OBSERVAÇÃO**

Indica notas sobre instruções, restrições sobre funções e informações adicionais que podem ser úteis.

OBSERVAÇÃO

- As explicações neste guia são baseadas nas especificações mais recentes no momento da publicação.
- A versão mais recente (PDF) de cada guia pode ser baixada no site a seguir.
<https://download.yamaha.com/>

Cuidados com relação ao manuseio do produto

Por favor, leia a "Guia de Segurança" incluído com este produto e tenha cuidado em relação aos seguintes pontos.

Desempenho impermeável

O desempenho à prova d'água deste produto é mostrado abaixo. As falhas do produto causadas pela entrada de água devido ao manuseio incorreto não são cobertas pela garantia.

• Fones de ouvido

- O desempenho à prova d'água do corpo desses fones de ouvido é compatível com os padrões IPX4. Este produto continuará funcionando mesmo quando exposto a respingos de água de qualquer direção (Bico do fone de ouvido: Excluindo o conduíte de som).
- O desempenho à prova d'água deste produto não continuará a durar e pode degradar com o uso regular.

• Estojo de carregamento

O estojo de carregamento e o cabo de alimentação USB incluído não são à prova d'água. Tenha cuidado com o seguinte para evitar choque elétrico ou falha do produto.

- Não exponha este produto a líquidos como suor, água da chuva ou água do mar.
- Limpe completamente qualquer suor, água da chuva, água do mar ou outros líquidos que possam entrar em contato com os fones de ouvido antes de colocá-los de volta no estojo de carregamento.

Sobre IPX

- IPX refere-se à "proteção contra entrada de líquidos" de um produto de acordo com JIS C 0920 (a norma harmonizada da IEC 60529), "Graus de proteção fornecidos por invólucros (Código IP)".
- Estas são disposições que garantem o desempenho de um produto em água doce ou água da torneira à temperatura ambiente. Isso não garante desempenho equivalente em água morna, água do mar ou similar.

Sobre o desempenho de carregamento

Este produto usa baterias de íon de lítio nos fones de ouvido e no estojo de carregamento. As baterias de íon de lítio são itens consumíveis. Para prolongar a vida das baterias o máximo possível, tenha cuidado com o seguinte.

- Se o produto não for usado por um longo período de tempo, pode demorar mais para recarregar as baterias.
- Ao armazenar o produto por um longo período, carregue-o uma vez a cada seis meses para evitar descargas excessivas.
- Se a duração da carga da bateria for muito curta, ela pode ter chegado ao fim de sua vida útil. Entre em contato com um centro de consultoria de reparos Yamaha.
- Consulte o "Guia de Segurança" para obter detalhes como métodos de eliminação.

Ao usar este produto pela primeira vez

Acessórios e nomes de peças

Verifique se todos os acessórios estão incluídos neste produto.

Fones de ouvido

Fone de ouvido (L) Fone de ouvido (R)

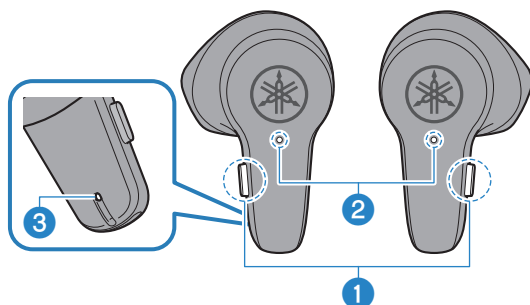

- 1 Tecla de função
- 2 Indicador
- 3 Microfone para ligações

Estojo de carregamento

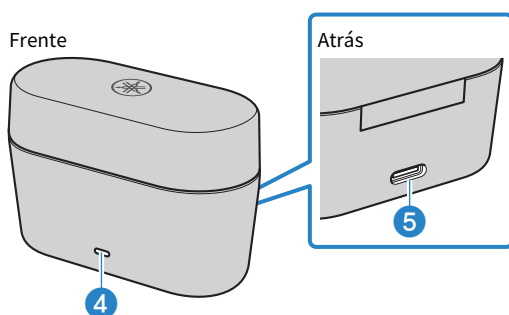

- 4 Indicador de carga
- 5 Conector de carregamento

Ao usar este produto pela primeira vez > Acessórios e nomes de peças

Cabo de alimentação USB (30 cm; tipo A a C)

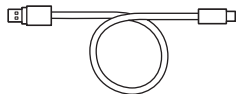

Guia de Segurança



OBSERVAÇÃO

- No momento da compra, os fones de ouvido são armazenados no estojo de carregamento.
- O estojo de carregamento contém uma bateria para carregar os fones de ouvido.

Ao usar este produto pela primeira vez > Descamando as folhas de isolamento

Descamando as folhas de isolamento

Remova os fones de ouvido do estojo de carregamento na primeira vez que usar este produto e retire as folhas de isolamento encontradas em cada um.

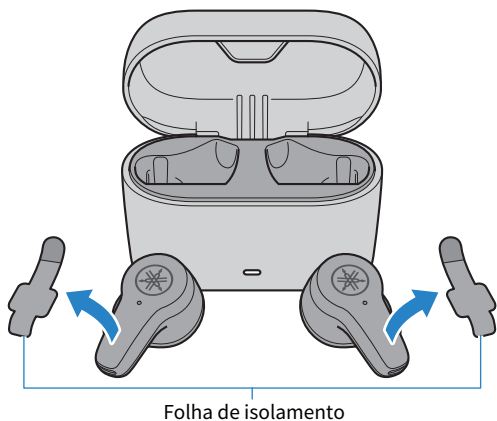

Carregamento e alimentação

Carregando os fones de ouvido

Carregue os fones de ouvido antes de usá-los, colocando-os no estojo de carregamento.



CUIDADO

- O estojo de carregamento não é à prova d'água. Limpe completamente qualquer suor, água da chuva, água do mar ou outros líquidos que possam entrar em contato com os fones de ouvido antes de colocá-los de volta no estojo de carregamento.
- Carregue este produto dentro de uma faixa de temperatura de 5 até 40 °C.

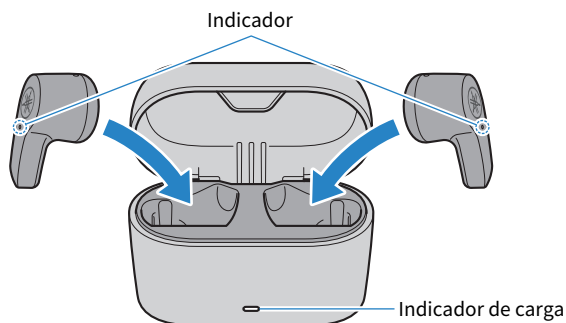

1 Abra a tampa do estojo de carregamento.

2 Coloque os fones de ouvido do estojo de carregamento.

Certifique-se de que os L e R fones de ouvido estão em seus respectivos locais e, em seguida, insira-os com firmeza e totalmente no estojo de carregamento.

Os indicadores do fone de ouvido acendem durante o carregamento e desligam quando o carregamento é concluído.

O carregamento leva cerca de duas horas.

Se o carregamento dos fones de ouvido não começar após colocá-los no estojo de carregamento, verifique se os fones de ouvido estão encaixados corretamente em seus compartimentos de armazenamento no estojo de carregamento.

OBSERVAÇÃO

- Remova os fones de ouvido do estojo de carregamento na primeira vez que usar este produto e retire as folhas de isolamento encontradas em cada um.
- Se o estojo de carregamento não tiver energia restante na bateria, os fones de ouvido não ligarão quando forem retirados do estojo de carregamento. Se isso acontecer, carregue o estojo de carregamento e tente carregar e remover os fones de ouvido novamente.
- Não é possível conectar os fones de ouvido via Bluetooth ou usá-los para reprodução enquanto estão sendo recarregados.

Links relacionados

- “Energia restante da bateria” (p.16)
- “Especificações” (p.48)

Carregando o estojo de carregamento

Para carregar o estojo de carregamento, conecte o adaptador de alimentação USB incluído.



CUIDADO

- O estojo de carregamento não é à prova d'água. Não exponha este produto a líquidos como suor, água da chuva ou água do mar.
- Certifique-se de usar o cabo de alimentação USB que acompanha este produto.
- Ao usar um adaptador de energia USB, certifique-se de que o adaptador disponível no mercado seja compatível com saída de energia 5 V DC (pelo menos 0,5 A).
- Ao carregar este produto dentro da China, use um adaptador de energia USB aprovado pela CCC.
- Carregue este produto dentro de uma faixa de temperatura de 5 até 40 °C.

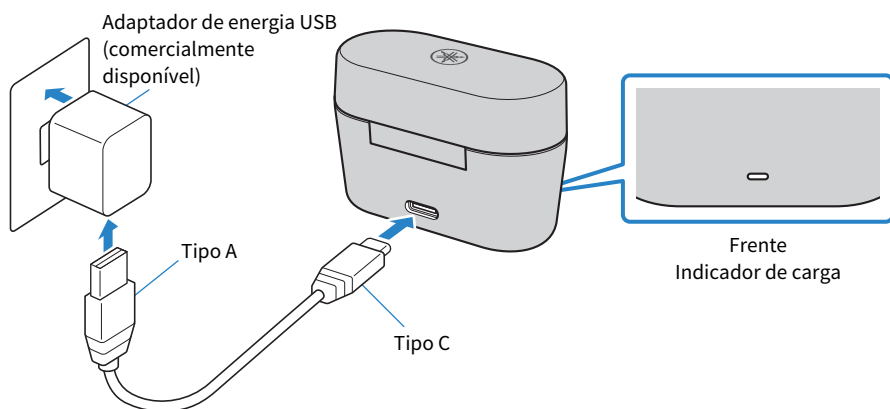

- 1 Conecte o cabo de alimentação USB (lado tipo C) no estojo de carregamento.**
- 2 Conecte o cabo de alimentação USB (lado tipo A) no adaptador de alimentação USB.**
- 3 Conecte o adaptador de energia USB na tomada.**

Depois que a energia restante da bateria do estojo de carregamento for indicada, o carregamento começa. O carregamento leva cerca de duas horas.

O indicador do estojo de carregamento pisca durante o carregamento e acende quando o carregamento é concluído.

OBSERVAÇÃO

- Você também pode carregar os fones de ouvido enquanto o estojo de carregamento está sendo carregado.
- Você pode carregar a partir da porta USB do seu computador em vez de usar um adaptador de alimentação USB.

Links relacionados

“Energia restante da bateria” (p.16)

Ligando a energia

Depois de remover os fones de ouvido do estojo de carregamento, os fones de ouvido serão ligados.

1 Remova os fones de ouvido do estojo de carregamento.

Os indicadores acendem conforme mostrado abaixo e a alimentação é ligada.

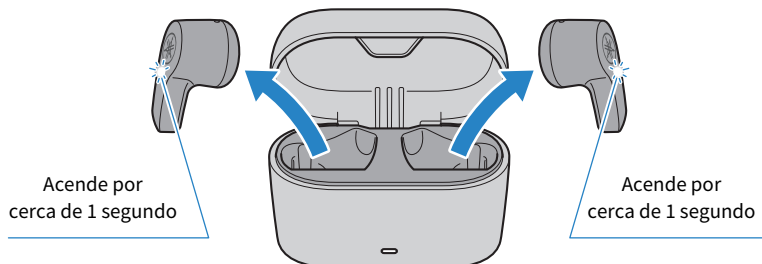

OBSERVAÇÃO

- Se os fones de ouvido não ligarem após removê-los do estojo de carregamento ou se já tiverem sido removidos do estojo de carregamento, mantenha pressionadas as teclas de função nos fones de ouvido (L) e (R) por cerca de três segundos para ligar os fones de ouvido.
- Quando um fone de ouvido está com pouca bateria, seu indicador pisca três vezes quando você liga o fone de ouvido. Se isso acontecer, carregue o fone de ouvido.
- Se o estojo de carregamento não tiver energia restante na bateria, os fones de ouvido não ligarão quando forem retirados do estojo de carregamento. Se isso acontecer, carregue o estojo de carregamento e tente carregar e remover os fones de ouvido novamente.

Links relacionados

“Energia restante da bateria” (p.16)

Desligando a energia

Colocar os fones de ouvido de volta no estojo de carregamento os desliga.

1 Coloque os fones de ouvido do estojo de carregamento.

Os fones de ouvido serão desligados e entrarão no modo de carregamento.

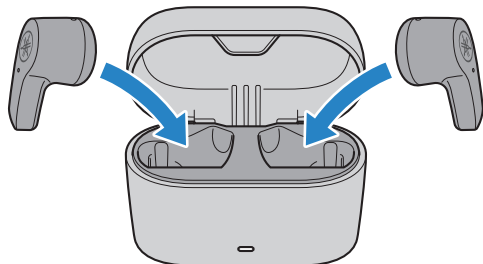

OBSERVAÇÃO

Para desligar os fones de ouvido sem colocá-los de volta no estojo de carregamento, mantenha pressionadas as teclas de função nos fones de ouvido (L) e (R) por cerca de sete segundos. A "Power Off" mensagem de áudio é reproduzida nos fones de ouvido e os indicadores serão exibidos conforme mostrado abaixo.

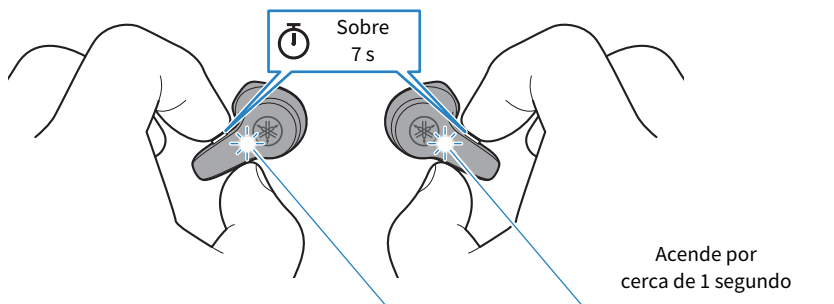

Energia restante da bateria

Fones de ouvido

Depois que este produto é ligado, a mensagem de áudio nos fones de ouvido informa a quantidade de bateria restante.

- **Mensagens de áudio:**

- Battery High: muita carga restante
- Battery Medium: moderada carga restante
- Battery Low: pouca carga restante

Estojo de carregamento

Depois de colocar os fones de ouvido no estojo de carregamento, o indicador no estojo de carregamento indica a carga restante da bateria, conforme mostrado abaixo.

Energia restante da bateria	Indicador
20% ou mais	Acende por cerca de três segundos
Menos de 20%	Pisca por cerca de três segundos
0%	Não aceso

Links relacionados

- “Carregando os fones de ouvido” (p.11)
- “Carregando o estojo de carregamento” (p.13)

Conectividade Bluetooth®

Emparelhar e conectar pela primeira vez

Ao conectar este produto pela primeira vez a um dispositivo Bluetooth (como um smartphone), siga as etapas abaixo para emparelhar (registrar) este produto com esse dispositivo.

OBSERVAÇÃO

- Remova os fones de ouvido do estojo de carregamento na primeira vez que usar este produto e retire as folhas de isolamento encontradas em cada um.
- Você pode usar Google Fast Pair (descrito posteriormente) para emparelhar facilmente este produto com seu smartphone Android.

1 Remova os fones de ouvido do estojo de carregamento.

Os fones de ouvido ligam e um efeito sonoro é reproduzido quando eles são conectados um ao outro. Em seguida, o fone de ouvido esquerdo ou direito se torna o fone de ouvido principal e entra no modo de espera de emparelhamento. Em seguida, os indicadores do fone de ouvido acendem conforme mostrado abaixo e a mensagem de áudio "Pairing" é reproduzida.

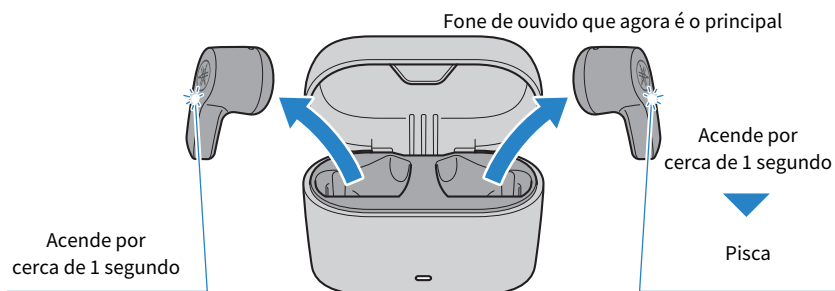

OBSERVAÇÃO

O exemplo ilustrado mostra o fone de ouvido (R) como o fone de ouvido principal. O fone de ouvido principal é determinado automaticamente com base na energia restante da bateria. Não é importante se o fone de ouvido (L) ou fone de ouvido (R) torna-se o fone de ouvido principal.

2 Ative o Bluetooth no seu dispositivo Bluetooth (como um smartphone).

Uma lista de dispositivos Bluetooth que podem ser conectados será exibida.

Conectividade Bluetooth® > Emparelhar e conectar pela primeira vez

3 **Selecione este produto na lista em seu dispositivo Bluetooth.**

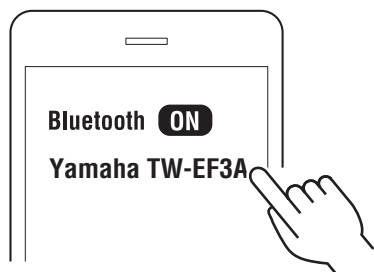

Depois de conectado, o indicador no fone de ouvido principal acende conforme mostrado abaixo. Você ouvirá a "Connected" mensagem de áudio no fone de ouvido.

Fone de ouvido
que agora é o principal



Isso conclui o emparelhamento e a conexão. Reproduza música no seu dispositivo Bluetooth e verifique se você consegue ouvir o som dos fones de ouvido.

Conectando usando Google Fast Pair



Você pode emparelhar facilmente este produto com seu smartphone Android.

O emparelhamento é compatível com dispositivos Android rodando Android OS 6.0 / Google Play 11.7 ou posterior.

1 **Ative o Bluetooth no seu dispositivo Android.**

Conectividade Bluetooth® > Emparelhar e conectar pela primeira vez

2 Remover fone de ouvido (L) e (R) do estojo de carregamento e aproxime-os do seu dispositivo Android.

Uma notificação será exibida no seu dispositivo Android.

3 Toque na notificação em seu dispositivo Android.

O dispositivo irá então terminar o emparelhamento com este produto.

O indicador no fone de ouvido principal acende por cerca de 10 segundos e a mensagem de áudio "Connected" é reproduzida.

OBSERVAÇÃO

Para usar Google Fast Pair, você precisará configurar sua conta do Google e se conectar a uma rede.

■ Como posso desconectar o dispositivo Bluetooth?

Desconecte usando um dos seguintes métodos.

- Coloque os fones de ouvido de volta no estojo de carregamento ou desligue-os manualmente.
- Desative o Bluetooth no dispositivo Bluetooth.
- Exclua o dispositivo da lista de dispositivos Bluetooth que podem ser conectados (o emparelhamento é necessário para reconectar).

■ Depois de desconectar, posso reconectar?

Depois de ativar o Bluetooth no dispositivo que deseja conectar, remova os fones de ouvido do estojo de carregamento. Os fones de ouvido se conectam automaticamente ao último dispositivo Bluetooth ao qual foram conectados.

OBSERVAÇÃO

- O modo de espera de emparelhamento terminará automaticamente neste produto após cerca de dois minutos. Para emparelhar novamente ou se a conexão não for bem-sucedida, coloque os fones de ouvido de volta no estojo de carregamento e comece novamente na etapa 1.
- Se os fones de ouvido (L) e (R) não conectarem automaticamente, um fone de ouvido não emitirá som. Quando isso acontecer, coloque os fones de ouvido de volta no estojo de carregamento e retire-os novamente.
- Este produto não pode ser emparelhado com dispositivos que exigem uma chave de acesso durante o emparelhamento, pois esse recurso não é compatível.

Links relacionados

- "Emparelhar e conectar com um dispositivo diferente" (p.20)
- "Usando apenas um dos fones de ouvido" (p.40)

Emparelhar e conectar com um dispositivo diferente

Siga as etapas abaixo para parear com outro dispositivo Bluetooth ou para tentar parear com o mesmo dispositivo novamente.

OBSERVAÇÃO

Até quatro dispositivos Bluetooth podem ser registrados com este produto. Se você emparelhar um dispositivo além do número máximo, as informações do dispositivo que você emparelhou primeiro (o emparelhamento mais antigo) serão excluídas.

1 Remova os fones de ouvido do estojo de carregamento.

Os fones de ouvido serão ligados.

2 Com fones de ouvido (L) e (R) ligado, mantenha pressionadas as teclas de função nos fones de ouvido (L) e (R) ao mesmo tempo por cerca de três segundos.

Qualquer fone de ouvido (L) ou (R) será o fone de ouvido principal e seu indicador piscará alternadamente enquanto você ouve a mensagem "Pairing". Isso significa que o fone de ouvido está no modo de espera de emparelhamento.

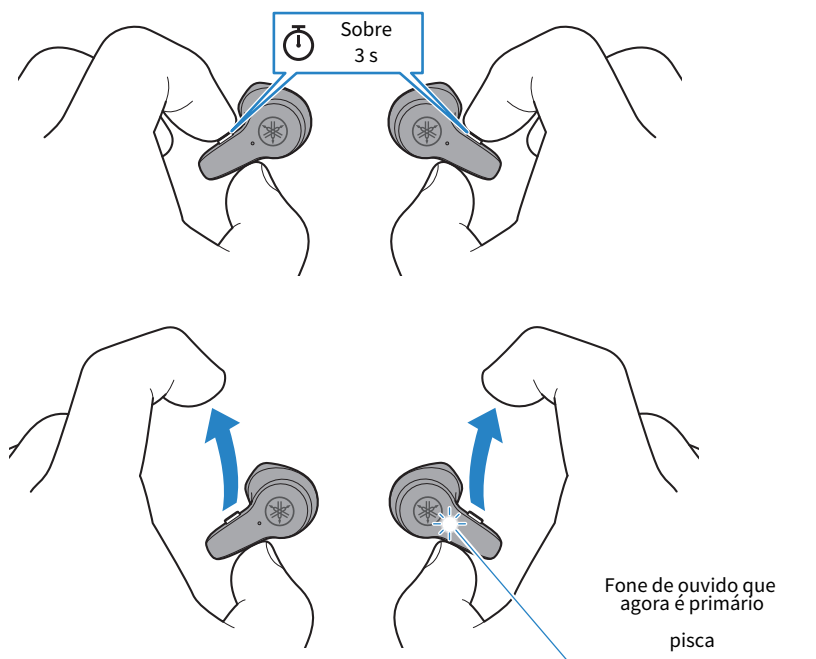

OBSERVAÇÃO

- O exemplo ilustrado mostra o fone de ouvido (R) como o fone de ouvido principal. O fone de ouvido principal é determinado automaticamente com base na energia restante da bateria. Não é importante se o fone de ouvido (L) ou fone de ouvido (R) torna-se o fone de ouvido principal.
- Google Fast Pair também pode ser usado para conectar.

Conectividade Bluetooth® > Emparelhar e conectar com um dispositivo diferente

3 Ative o Bluetooth no seu dispositivo Bluetooth (como um smartphone).

Uma lista de dispositivos Bluetooth que podem ser conectados será exibida.

4 Selecione este produto na lista em seu dispositivo Bluetooth.

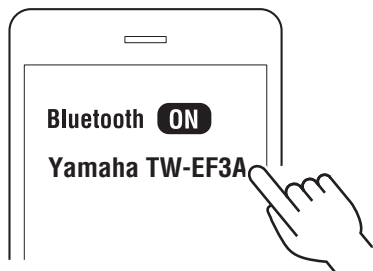

Depois de conectado, o indicador no fone de ouvido principal acende conforme mostrado abaixo. Você ouvirá a "Connected" mensagem de áudio no fone de ouvido.

Fone de ouvido que
agora é o principal



Isso conclui o emparelhamento e a conexão. Reproduza música em seu dispositivo Bluetooth e verifique se você consegue ouvir o som dos fones de ouvido.

Para emparelhar com dispositivos adicionais, repita os passos 1 até 4.

■ Como posso desconectar o dispositivo Bluetooth?

Desconecte usando um dos seguintes métodos.

- Coloque os fones de ouvido de volta no estojo de carregamento ou desligue-os manualmente.
- Desative o Bluetooth no dispositivo Bluetooth.
- Exclua o dispositivo da lista de dispositivos Bluetooth que podem ser conectados (o emparelhamento é necessário para reconectar).

■ Depois de desconectar, posso reconectar?

Depois de ativar o Bluetooth no dispositivo que deseja conectar, remova os fones de ouvido do estojo de carregamento. Os fones de ouvido se conectam automaticamente ao último dispositivo Bluetooth ao qual foram conectados.

OBSERVAÇÃO

- O modo de espera de emparelhamento terminará automaticamente neste produto após cerca de dois minutos. Para emparelhar novamente ou se a conexão não for bem-sucedida, volte para a etapa 1.
- S os fones de ouvido (L) e (R) não conectarem automaticamente, um fone de ouvido não emitirá som. Quando isso acontecer, coloque os fones de ouvido de volta no estojo de carregamento e retire-os novamente.
- Este produto não pode ser emparelhado com dispositivos que exigem uma chave de acesso durante o emparelhamento, pois esse recurso não é compatível.
- Este produto oferece suporte à conexão multi ponto, que permite conectar dois dispositivos Bluetooth ao mesmo tempo.

Links relacionados

- “Emparelhar e conectar pela primeira vez” (p.17)
- “Conexão multi ponto (conectando a dois dispositivos ao mesmo tempo)” (p.23)
- “Usando apenas um dos fones de ouvido” (p.40)

Dicas de uso (quando emparelhado com vários dispositivos Bluetooth)

Quando emparelhados com vários dispositivos Bluetooth, os fones de ouvido podem ser usados das seguintes maneiras.

• Conectando e usando com qualquer dispositivo Bluetooth

- Nesse caso, desconecte todos os dispositivos Bluetooth, exceto aquele ao qual você deseja se conectar.

Conexão com um dos dispositivos Bluetooth emparelhados

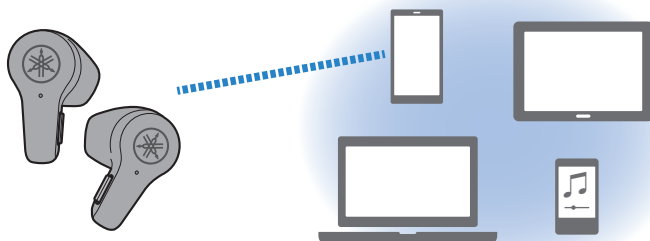

• Conectando e usando dois dispositivos Bluetooth ao mesmo tempo (conexão multi ponto)

- Para detalhes, consulte “Conexão multi ponto (conectando a dois dispositivos ao mesmo tempo)” (p.23).

Conexão com dois dos dispositivos Bluetooth emparelhados ao mesmo tempo

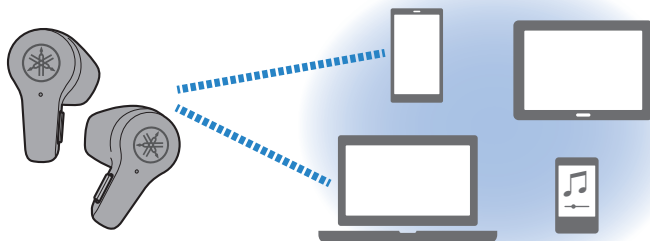

Conexão multi ponto (conectando a dois dispositivos ao mesmo tempo)

Este produto possui conexão multi ponto, que permite conectar o produto a dois dispositivos Bluetooth aos quais ele foi emparelhado ao mesmo tempo. Por exemplo, isso é útil quando você deseja usar este produto para ouvir música em seu computador, enquanto recebe chamadas telefônicas em seu smartphone.

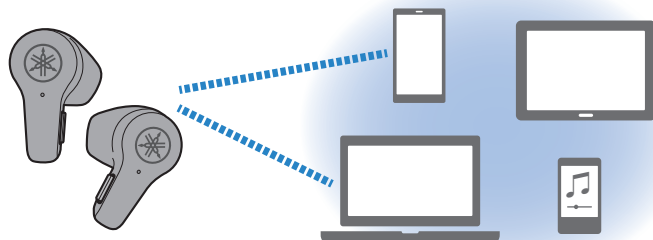

Conexão com dois dos dispositivos Bluetooth emparelhados ao mesmo tempo

Para uma conexão multi ponto, emparelhe (registre) este produto previamente com os dois dispositivos Bluetooth aos quais deseja se conectar.

Etapas para conexão multi ponto

Aqui estão as operações para estabelecer uma conexão multi ponto.

- 1 Remova os fones de ouvido do estojo de carregamento.**
Os fones de ouvido serão ligados.
- 2 Ative o Bluetooth no primeiro dispositivo Bluetooth ao qual deseja se conectar. Quando Yamaha TW-EF3A aparecer na lista de dispositivos que podem ser conectados, selecione-o para conectar.**
Se o dispositivo já estiver conectado, esta etapa não é necessária.
- 3 Ative o Bluetooth no segundo dispositivo Bluetooth ao qual deseja se conectar. Quando Yamaha TW-EF3A aparecer na lista de dispositivos que podem ser conectados, selecione-o para conectar.**

■ Cancelando a conexão multi ponto

Para cancelar a conexão multi ponto, desconecte-se dos dispositivos Bluetooth.

OBSERVAÇÃO

- Você pode se conectar a até dois dispositivos Bluetooth que suportam conexão multi ponto ao mesmo tempo. Antes de conectar a um dispositivo Bluetooth diferente, desconecte um dos dispositivos Bluetooth conectados anteriormente.
- Qualquer dispositivo conectado pode ser usado para reproduzir música, mas a música não pode ser reproduzida em ambos os dispositivos ao mesmo tempo.
- Se você colocar os fones de ouvido de volta no estojo de carregamento após estabelecer uma conexão multi ponto e, em seguida, retirá-los do estojo, os fones de ouvido se conectarão automaticamente a ambos os dispositivos aos quais estavam conectados. Ao conectar a um dispositivo Bluetooth diferente, desconecte um dos dispositivos Bluetooth conectados anteriormente.
- As operações para conexão multi ponto variam dependendo do seu dispositivo Bluetooth. Não garantimos que essas operações funcionem em todos os dispositivos Bluetooth. Consulte o manual do usuário do seu dispositivo Bluetooth para obter detalhes.
- A conexão com o segundo dispositivo pode ser interrompida quando você usa o primeiro dispositivo, dependendo do dispositivo conectado.
- Os fones de ouvido podem não funcionar corretamente com alguns aplicativos e softwares. Se eles não funcionarem corretamente, opere usando o dispositivo conectado.

Links relacionados

- “Emparelhar e conectar pela primeira vez” (p.17)
- “Emparelhar e conectar com um dispositivo diferente” (p.20)
- “Usando apenas um dos fones de ouvido” (p.40)

Usando este produto

Colocando os fones de ouvido

Verifique as marcações no L (esquerdo) e R (à direita) fones de ouvido para garantir que sejam usados no ouvido correto. Gire os fones de ouvido lentamente para ajustá-los para que se encaixem bem em seus ouvidos depois de colocá-los.

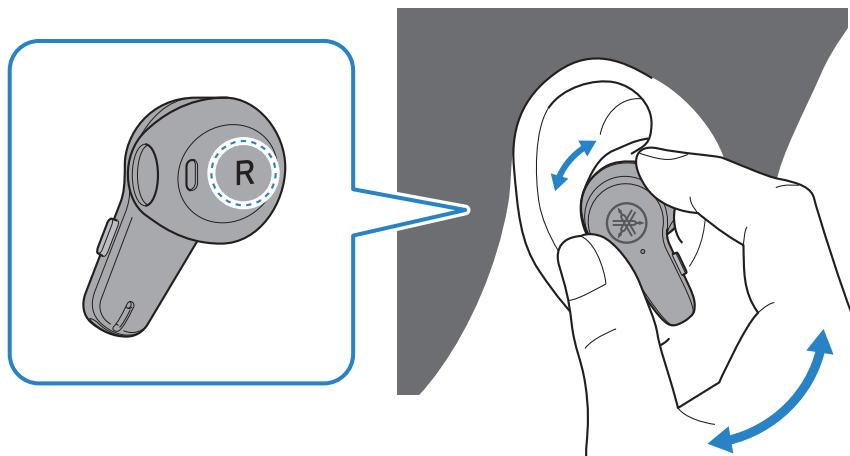

CUIDADO

- Não pressione ou mova os fones de ouvido com força depois de colocá-los. Fazer isso pode danificar seus ouvidos.
- Seus ouvidos podem se sentir cansados dependendo de como os fones de ouvido se encaixam. Se você notar algum problema de pele após entrar em contato direto com este produto, pare de usá-lo imediatamente. Se o problema não melhorar, consulte um médico.

Operação (reprodução de áudio e chamadas telefônicas)

Operações durante a reprodução de áudio

As teclas de função nos fones de ouvido podem ser usadas para as seguintes operações.

Fone de ouvido (L) Fone de ouvido (R)

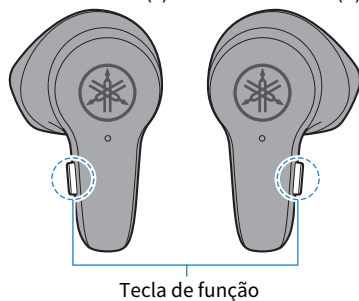

Controles de volume

- Aumenta o volume
Pressione a tecla de função no fone de ouvido (R) duas vezes seguidas.
- Abaixa o volume
Pressione a tecla de função no fone de ouvido (L) duas vezes seguidas.

Reproduzindo áudio

- Pausa / tocar
Pressione a tecla de função no fone de ouvido (L) uma vez.
- Pular para a próxima faixa
Enquanto a música estiver tocando, mantenha pressionada a tecla de função no fone de ouvido (R) por cerca de um segundo.
- Voltar ao início da faixa (no meio da faixa) ou voltar à faixa anterior (no início de uma faixa)
Enquanto a música estiver tocando, mantenha pressionada a tecla de função no fone de ouvido (L) por cerca de um segundo.
A operação pode ser diferente, dependendo do dispositivo ou aplicativo Bluetooth que você usa.

Alternar entre dispositivos de reprodução (com conexão multi ponto)

Enquanto a música estiver tocando no primeiro dispositivo conectado durante uma conexão multi ponto, a reprodução da música mudará automaticamente simplesmente executando operações de reprodução de música no segundo dispositivo conectado.

Operação (reprodução de áudio e chamadas telefônicas) > Operações durante a reprodução de áudio

CLEAR VOICE

A ativação de CLEAR VOICE reproduz vozes humanas com clareza, tornando-as mais perceptíveis no conteúdo. Isso é recomendado para filmes e jogos com muita música de fundo e efeitos sonoros.

1 Pressione a tecla de função no fone de ouvido (R) .

Cada pressionamento da tecla de função alterna entre ativar e desativar a função.

CLEAR VOICE → DESLIGADO → voltar para CLEAR VOICE

- Quando CLEAR VOICE está ativada: Um efeito sonoro é reproduzido.
- Quando CLEAR VOICE está desativada: A "Off" mensagem de áudio reproduz.

MODO GAMING

Esta função também torna o som de áudio e vídeo mais sincronizado, o que é útil quando você está assistindo a um vídeo ou jogando um jogo.

1 Pressione a tecla de função no fone de ouvido (R) três vezes seguidas.

Pressionar a tecla de função três vezes seguidas alterna entre ativar e desativar a função.

MODO GAMING → DESLIGADO → voltar para MODO GAMING

- Quando MODO GAMING está ativada: A "Gaming On" mensagem de áudio reproduz.
- Quando MODO GAMING está desativada: A "Gaming Off" mensagem de áudio reproduz.

OBSERVAÇÃO

- Ao usar a conexão multi ponto, qualquer dispositivo conectado pode ser usado para reproduzir música, mas a música não pode ser reproduzida em ambos os dispositivos ao mesmo tempo.
- Por padrão, CLEAR VOICE e MODO GAMING está desativado.
- CLEAR VOICE e MODO GAMING não podem ser usados durante uma chamada telefônica.
- Ao conectar-se a um dispositivo (como um smartphone) no qual o volume pode ser ajustado, você também pode ajustar o volume usando esse dispositivo.
- Para selecionar uma música para reprodução, opere o dispositivo conectado.
- Você pode ouvir música de um dispositivo Bluetooth emparelhado removendo apenas um fone de ouvido do estojo de carregamento e colocando-o. Quando apenas um fone de ouvido é usado, pode não ser possível operar algumas funções, dependendo de qual fone de ouvido você está usando. Nesse caso, execute as operações do dispositivo Bluetooth.

Links relacionados

“Usando apenas um dos fones de ouvido” (p.40)

Falando no telefone

Ao conectar a um dispositivo Bluetooth, você pode falar, ajustar o volume e assim por diante usando este produto. Opere este produto da seguinte maneira.

Fone de ouvido (L) Fone de ouvido (R)

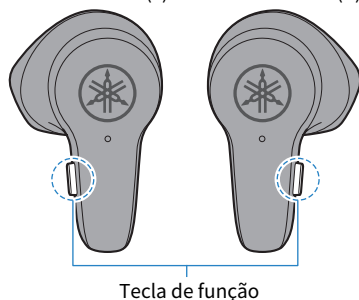

As operações podem ser realizadas usando qualquer fone de ouvido (L) ou (R).

Receber uma ligação	Quando receber uma chamada telefônica, pressione a tecla de função uma vez.
Terminar uma ligação	Durante a chamada telefônica, mantenha pressionada a tecla de função por cerca de um segundo.
Ignorar uma chamada	Quando receber uma chamada telefônica, mantenha pressionada a tecla de função por cerca de um segundo.
Aumenta o volume	Durante a chamada telefônica, pressione a tecla de função três vezes seguidas.
Abaixa o volume	Durante a chamada, pressione a tecla de função duas vezes seguidas.

Alternar entre dispositivos conectados (com conexão multi ponto)

- Quando a música estiver tocando no primeiro dispositivo conectado, atenda a chamada telefônica usando o outro dispositivo conectado (como um smartphone).
A música que estava tocando no primeiro dispositivo é pausada automaticamente. Depois que o toque tocar nos fones de ouvido, pressione a tecla de função do fone de ouvido (L) ou (R) uma vez ou opere o dispositivo conectado que está recebendo a chamada (como um smartphone).
- Durante uma chamada telefônica usando o primeiro dispositivo conectado (como um smartphone), uma chamada recebida no outro dispositivo conectado (como um smartphone) pode ser atendida.
Assim que o toque tocar durante uma chamada telefônica, opere o primeiro dispositivo conectado que estava sendo usado para uma chamada telefônica (como colocando o chamador em espera ou desligando o telefone) e pressione a tecla de função de um dos fones de ouvido (L) ou (R) uma vez, ou opere o dispositivo conectado (como um smartphone) recebendo a chamada.

OBSERVAÇÃO

- Quando uma chamada está sendo recebida, qualquer música que estiver sendo reproduzida será pausada. A reprodução de áudio será retomada automaticamente quando a chamada terminar ou você a ignorar.
- Você pode estar em uma chamada telefônica usando apenas um fone de ouvido removendo apenas um fone de ouvido do estojo de carregamento e colocando-o. Durante a chamada, você pode operar apenas um fone de ouvido.
- Ao usar a conexão multi ponto, você não pode estar em mais de uma chamada telefônica por vez ou tocar música durante uma chamada telefônica.

Iniciando o assistente de voz

Se conectar este produto a um dispositivo Bluetooth compatível com o uso de Siri, Google Assistant ou recursos semelhantes, você poderá controlar o assistente de voz com este produto.

Fone de ouvido (L) Fone de ouvido (R)

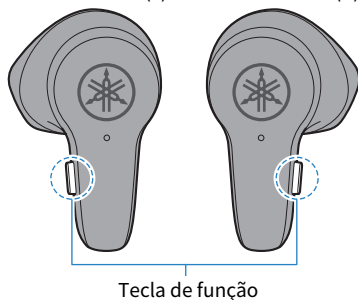

Operações do assistente de voz

- Iniciar assistente de voz
Pressione a tecla de função no fone de ouvido (L) três vezes seguidas.
- Parar assistente de voz
Pressione a tecla de função no fone de ouvido (L) três vezes seguidas.

Operações de volume do assistente de voz

- Aumenta o volume
Pressione a tecla de função no fone de ouvido (R) duas vezes seguidas.
- Abaixa o volume
Pressione a tecla de função no fone de ouvido (L) duas vezes seguidas.

OBSERVAÇÃO

As operações do recurso assistente de voz variam de acordo com o seu dispositivo Bluetooth. Consulte o manual do usuário do seu dispositivo Bluetooth para obter detalhes.

Solução de problemas

Leia isto primeiro

Se este produto não funcionar normalmente enquanto você o estiver usando, verifique primeiro o seguinte.

● **Depois de colocar os fones de ouvido de volta no estojo de carregamento, espere pelo menos 10 segundos e retire-os novamente.**

Se isso não resolver o problema, inicialize (reconfigure os padrões de fábrica) os fones de ouvido.

- “Inicializando (realizando uma redefinição de fábrica)” (p.41)

● **Certifique-se de que este produto tenha carga suficiente.**

- “Carregando os fones de ouvido” (p.11)
- “Carregando o estojo de carregamento” (p.13)

● **Verifique os itens a seguir de acordo com o problema que você está enfrentando.**

- “Não é possível emparelhar/conectar” (p.31)
- “A energia não liga” (p.33)
- “O produto não pode ser carregado” (p.34)
- “O produto não opera ou é reproduzido” (p.35)
- “Nenhum som pode ser ouvido” (p.36)
- “O som só pode ser ouvido de um fone de ouvido” (p.37)
- “O som não é bom ou parece estranho” (p.38)
- “O som está distorcido, ruidoso ou entrecortado” (p.39)
- “Usando apenas um dos fones de ouvido” (p.40)
- “Inicializando (realizando uma redefinição de fábrica)” (p.41)

Não é possível emparelhar/conectar

Se os fones de ouvido e um dispositivo Bluetooth (como um smartphone) não puderem se conectar, tente as seguintes operações.

- Depois de colocar os fones de ouvido no estojo de carregamento, retire-os novamente.
“Emparelhar e conectar pela primeira vez” (p.17)
- Depois de excluir as informações deste produto da lista de dispositivos Bluetooth que podem ser conectados, tente emparelhar novamente.
“Emparelhar e conectar com um dispositivo diferente” (p.20)
- Verifique se o dispositivo Bluetooth está conectado a outro dispositivo. Se estiver conectado, desconecte o outro dispositivo e conecte a este produto.
“Emparelhar e conectar com um dispositivo diferente” (p.20)
- Verifique a configuração no dispositivo Bluetooth. Ligue o Bluetooth e, em seguida, conecte-se a este produto.
“Emparelhar e conectar com um dispositivo diferente” (p.20)
- Ao tentar emparelhar mais de quatro dispositivos Bluetooth com este produto, as informações do dispositivo emparelhado mais antigo são excluídas. Emparelhe este produto mais uma vez.
“Emparelhar e conectar com um dispositivo diferente” (p.20)
- Mova este produto a um metro do dispositivo Bluetooth.
- Não use este produto perto de outros dispositivos que emitem ondas eletromagnéticas.
- Este produto não pode ser emparelhado com dispositivos Bluetooth que requerem uma chave de acesso para emparelhamento, pois este recurso não é compatível.

Conexão multi ponto indisponível

Se uma conexão multi ponto não estiver disponível, tente as seguintes operações.

- Você pode se conectar a até dois dispositivos Bluetooth que suportam conexão multi ponto ao mesmo tempo. Ao conectar um terceiro dispositivo Bluetooth, desconecte um dos dispositivos Bluetooth conectados anteriormente.
“Conexão multi ponto (conectando a dois dispositivos ao mesmo tempo)” (p.23)
- Se as informações deste produto ainda permanecerem na lista de dispositivos conectados em seu dispositivo Bluetooth, exclua essas informações e tente emparelhar novamente.
“Emparelhar e conectar com um dispositivo diferente” (p.20)
“Conexão multi ponto (conectando a dois dispositivos ao mesmo tempo)” (p.23)

A energia não liga

Se os fones de ouvido não puderem ser ligados, pode não haver carga restante na bateria ou eles ficaram inoperantes por algum motivo. Tente as seguintes operações.

- Carregue os fones de ouvido.
“Carregando os fones de ouvido” (p.11)
- Carregar o estojo de carregamento.
“Carregando o estojo de carregamento” (p.13)
“Ligando a energia” (p.14)
- Depois de colocar os fones de ouvido de volta no estojo de carregamento, espere pelo menos 10 segundos e retire-os novamente. Se isso não resolver o problema, inicialize (reconfigure os padrões de fábrica) os fones de ouvido.
“Inicializando (realizando uma redefinição de fábrica)” (p.41)

O produto não pode ser carregado

Se os fones de ouvido ou o estojo de carregamento não puderem ser carregados, tente as seguintes operações.

- Ao carregar com um computador, ligue o computador para carregar este produto.
- Use o cabo de alimentação USB incluído para garantir que o produto seja carregado corretamente.
- Os fones de ouvido não serão carregados se não estiverem encaixados corretamente no estojo de carregamento. Use as pontas dos dedos para deslizar levemente os fones de um lado para o outro e armazená-los na posição correta dentro de seus compartimentos de armazenamento e certifique-se de que os indicadores dos fones de ouvido estejam acesos.
“Carregando os fones de ouvido” (p.11)
- Os fones de ouvido podem não carregar corretamente se houver poeira ou sujeira nas superfícies onde os fones de ouvido e os conectores de carregamento no estojo de carregamento entram em contato. Use um pano seco e macio, um cotonete ou material similar para limpar essas superfícies antes de carregar.

O produto não opera ou é reproduzido

Se os fones de ouvido não funcionarem ou não reproduzirem, tente as seguintes operações.

- Os fones de ouvido não podem ser usados enquanto estão carregando. Use os fones de ouvido após o término do carregamento.
- Se os fones de ouvido não tiverem bateria restante, carregue-os antes de usá-los.
“Carregando os fones de ouvido” (p.11)
“Carregando o estojo de carregamento” (p.13)
- Depois de colocar os fones de ouvido de volta no estojo de carregamento, espere pelo menos 10 segundos e retire-os novamente. Se isso não resolver o problema, inicialize (reconfigure os padrões de fábrica) os fones de ouvido.
“Inicializando (realizando uma redefinição de fábrica)” (p.41)

Nenhum som pode ser ouvido

Se nenhum som for emitido pelos fones de ouvido, tente as seguintes operações.

- Após o emparelhamento, conecte os fones de ouvido e o dispositivo Bluetooth.
 - “Emparelhar e conectar pela primeira vez” (p.17)
 - “Emparelhar e conectar com um dispositivo diferente” (p.20)
 - “Conexão multi ponto (conectando a dois dispositivos ao mesmo tempo)” (p.23)
- Aumente o volume.
 - “Operações durante a reprodução de áudio” (p.26)
 - “Falando no telefone” (p.28)
- Inicie a reprodução.
 - “Operações durante a reprodução de áudio” (p.26)

O som só pode ser ouvido de um fone de ouvido

Se nenhum som for emitido de um fone de ouvido, tente as seguintes operações.

- Coloque os dois fones de ouvido no estojo de carregamento e remova-os novamente antes de usá-los.
“Ligando a energia” (p.14)
- Afaste-se de dispositivos sem fio, como pontos de acesso, ou aparelhos que produzem ondas eletromagnéticas, como fornos de microondas. Depois de colocar os dois fones de ouvido no estojo de carregamento, retire-os novamente.
- Confirme se o som reproduzido de um aplicativo diferente no dispositivo Bluetooth pode ser ouvido em ambos os fones de ouvido.
- Exclua as informações de conexão deste produto do dispositivo Bluetooth e, em seguida, emparelhe os fones de ouvido com o dispositivo Bluetooth.
“Emparelhar e conectar com um dispositivo diferente” (p.20)

O som não é bom ou parece estranho

Se o som não for bom ou soar estranho, tente as seguintes operações.

- Certifique-se de usar os fones de ouvido corretamente. Verifique se a esquerda (L) e direita (R) os fones de ouvido são usados nos lados corretos.
“Colocando os fones de ouvido” (p.25)

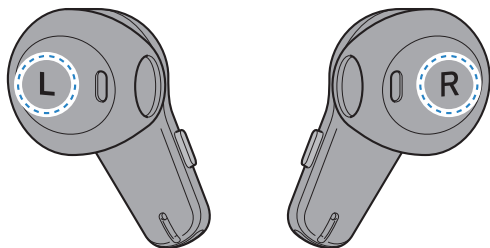

O som está distorcido, ruidoso ou entrecortado

Se o som estiver distorcido ou anormal, tente as seguintes operações.

- Afaste-se de dispositivos sem fio, como pontos de acesso, ou aparelhos que produzem ondas eletromagnéticas, como fornos de microondas.
- Tente colocar o dispositivo Bluetooth conectado o mais próximo possível deste produto.
- Os dispositivos com conectividade de rede sem fio podem transmitir sinais que obstruem as comunicações Bluetooth. Nesse caso, desative o recurso de conectividade de rede sem fio no seu dispositivo Bluetooth.
- Depois de colocar os fones de ouvido de volta no estojo de carregamento, espere pelo menos 10 segundos e retire-os novamente. Se isso não resolver o problema, inicialize (reconfigure os padrões de fábrica) os fones de ouvido.
“Inicializando (realizando uma redefinição de fábrica)” (p.41)
- Desativado MODO GAMING. Ao usar MODO GAMING, a latência do vídeo / áudio pode mudar ou a qualidade do som e a estabilidade da conexão podem diminuir, dependendo do ambiente de uso e de como você usa o produto.
“Operações durante a reprodução de áudio” (p.26)

Usando apenas um dos fones de ouvido

Este produto permite que você use apenas um fone de ouvido. Esteja ciente do seguinte ao usar este produto dessa maneira.

- Emparelhe o fone de ouvido que deseja usar com o dispositivo Bluetooth.
Ao fazer isso, observe o seguinte.
 - Este produto não oferece uma função para converter som estéreo em som monofônico. Verifique se tal função está disponível no dispositivo Bluetooth a ser conectado.
- Quando apenas um fone de ouvido é usado para reproduzir música, pode não ser possível operar algumas funções, dependendo de qual fone de ouvido você está usando. Nesse caso, execute as operações do dispositivo Bluetooth.
“Operações durante a reprodução de áudio” (p.26)
- Ao usar apenas um fone de ouvido em uma chamada telefônica, qualquer um dos fones de ouvido pode operar todas as funções.
“Falando no telefone” (p.28)

Inicializando (realizando uma redefinição de fábrica)

Siga as etapas abaixo para inicializar (realizar uma redefinição de fábrica) este produto.

Inicializando (realizando uma redefinição de fábrica)

Isso irá restaurar todas as configurações do fone de ouvido para os padrões de fábrica. As informações dos dispositivos registrados (emparelhados) serão excluídas.

1 Remova os fones de ouvido (L) e (R) do estojo de carregamento.

Os indicadores acendem-se durante cerca de um segundo.

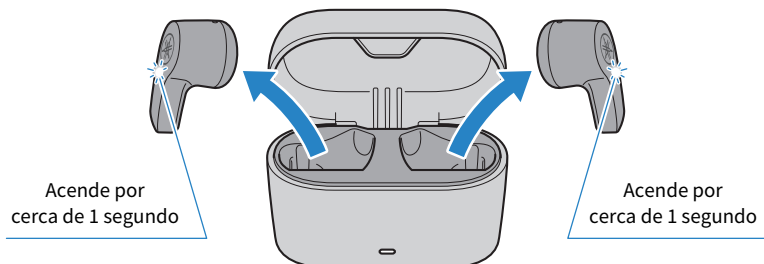

2 Mantenha pressionadas as teclas de função nos fones de ouvido (L) e (R) por cerca de sete segundos para desligar os fones de ouvido.

Certifique-se de que o indicador acende conforme mostrado abaixo.

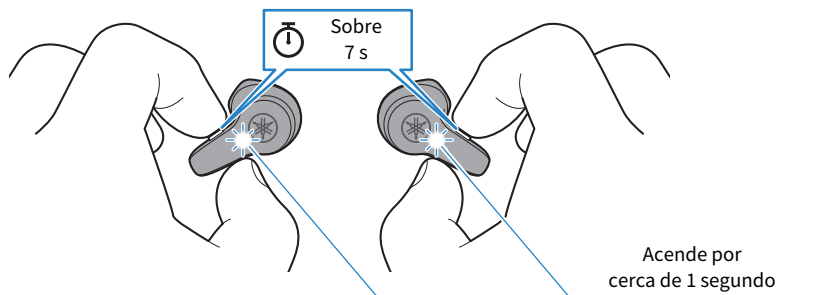

3 Depois que os fones de ouvido forem desligados, mantenha pressionadas as teclas de função nos fones de ouvido (L) e (R) por cerca de 10 segundos.

Certifique-se de que o indicador acende conforme mostrado abaixo.

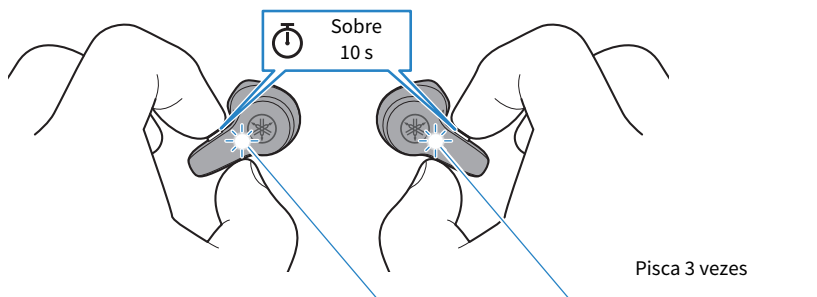

4 Coloque os fones de ouvido (L) e (R) no estojo de carregamento.

Os fones de ouvido estão inicializados (redefinição de fábrica).

OBSERVAÇÃO

Inicializar os fones de ouvido (realizando uma redefinição de fábrica) restaura todas as configurações dos fones de ouvido aos padrões de fábrica. Como isso exclui todas as informações dos dispositivos registrados (emparelhados), você deve registrar (emparelhar) os dispositivos novamente.

Links relacionados

“Emparelhar e conectar pela primeira vez” (p.17)

Lista de centros de apoio

Se o problema ainda não puder ser resolvido, entre em contato conosco para obter suporte ao produto, como mostrado abaixo.

Para clientes no Japão

- Entre em contato com a loja onde você adquiriu este produto ou com o Centro de Suporte ao Produto, conforme listado no "Guia de Segurança" incluído com este produto.

Para clientes fora do Japão

- Entre em contato com o revendedor autorizado Yamaha ou o centro de serviço mais próximo.
<https://manual.yamaha.com/av/support/>

Lista de operações e indicações

Lista de operações

As principais operações deste produto são mostradas abaixo.

Fone de ouvido (L) Fone de ouvido (R)

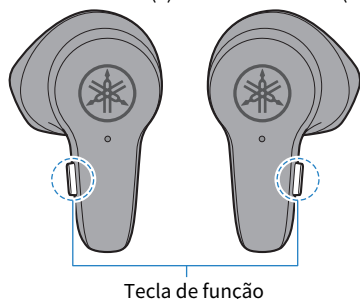

Carregamento e alimentação

Ligar

- Remova os fones de ouvido (L) e (R) do estojo de carregamento.
- Mantenha pressionadas as teclas de função nos fones de ouvido (L) e (R) por cerca de três segundos.

Desligar

- Coloque os fones de ouvido (L) e (R) no estojo de carregamento.
- Mantenha pressionadas as teclas de função nos fones de ouvido (L) e (R) por cerca de sete segundos.

Controles de volume (durante a reprodução de áudio e as operações do assistente de voz)

Aumentar o volume

Pressione a tecla de função no fone de ouvido (R) duas vezes seguidas.

Diminuir volume

Pressione a tecla de função no fone de ouvido (L) duas vezes seguidas.

Controles de volume (durante uma chamada telefônica)

Aumentar o volume

Pressione a tecla de função em qualquer fone de ouvido (L) ou (R) três vezes seguidas.

Diminuir volume

Pressione a tecla de função em qualquer fone de ouvido (L) ou (R) duas vezes seguidas.

Operações durante a reprodução de áudio

Pausa / tocar

Pressione a tecla de função no fone de ouvido (L) .

Pular para a próxima faixa

Mantenha pressionada a tecla de função no fone de ouvido (R) por cerca de um segundo.

Volte para o início da música ou pule para a música anterior

Mantenha pressionada a tecla de função no fone de ouvido (L) por cerca de um segundo.

Selecionando os modos

Ativando/desativando CLEAR VOICE

Pressione a tecla de função no fone de ouvido (R) .

Ativando/desativando MODO GAMING

Pressione a tecla de função no fone de ouvido (R) três vezes seguidas.

Operações durante uma chamada telefônica

Receber uma ligação

Quando receber uma chamada telefônica, pressione a tecla de função em um dos fones de ouvido (L) ou (R) uma vez.

Terminar uma ligação

Durante a chamada telefônica, mantenha pressionada a tecla de função em um dos fones de ouvido (L) ou (R) por cerca de um segundo.

Ignorar uma chamada

Quando receber uma chamada telefônica, mantenha pressionada a tecla de função em um dos fones de ouvido (L) ou (R) por cerca de um segundo.

Outras operações

Iniciar o emparelhamento

Com fones de ouvido (L) e (R) ligado, mantenha pressionadas as teclas de função nos fones de ouvido (L) e (R) ao mesmo tempo por cerca de três segundos.

Iniciar/parar o assistente de voz

Pressione a tecla de função no fone de ouvido (L) três vezes seguidas.

Lista de indicadores e mensagens de áudio

O indicador é exibido e as mensagens de áudio neste produto são mostradas abaixo.

Visor indicador de fone de ouvido

Status	Indicação
Ligar	Acende por cerca de um segundo e depois desliga
Desligar	Acende por cerca de um segundo e depois desliga (quando os fones de ouvido são desligados com suas teclas de função)
Modo de espera para emparelhar com dispositivo Bluetooth	Pisca (apenas o fone de ouvido principal)
Procurando dispositivo Bluetooth emparelhado	Não aceso
Terminou a ligação ao dispositivo Bluetooth	Acende (por cerca de 10 segundos) e depois desliga (somente o fone de ouvido principal)
Carregando	Acende
Carregamento concluído	Não aceso

Exibição do indicador do estojo de carregamento

Status	Indicação	
Quando o estojo de carregamento não está conectado a uma fonte de energia	Indica a energia restante da bateria depois de colocar os fones de ouvido no estojo de carregamento e, em seguida, acende por cerca de três segundos e depois desliga	
Quando o estojo de carregamento está conectado a uma fonte de energia	Carregando	Pisca
	Carregamento concluído	Acende

Mensagens de áudio

Status	Indicação
Battery High	Muita carga restante da bateria
Battery Medium	Carga moderada da bateria restante
Battery Low	Pequena quantidade de carga restante da bateria
Power Off	Desligar
Pairing	Iniciar o emparelhamento (registro do dispositivo)
Pairing Failed	Emparelhamento sem êxito
Connected	Terminou a ligação ao dispositivo Bluetooth
Disconnected	Desconectado de um dispositivo Bluetooth
Off	CLEAR VOICE desabilitada
Gaming On	MODO GAMING ligado
Gaming Off	MODO GAMING desabilitada

Links relacionados

- “Carregando os fones de ouvido” (p.11)
- “Carregando o estojo de carregamento” (p.13)
- “Ligando a energia” (p.14)
- “Desligando a energia” (p.15)
- “Energia restante da bateria” (p.16)
- “Emparelhar e conectar pela primeira vez” (p.17)
- “Emparelhar e conectar com um dispositivo diferente” (p.20)
- “Conexão multi ponto (conectando a dois dispositivos ao mesmo tempo)” (p.23)

Apêndice

Especificações

As especificações deste produto são mostradas abaixo.

- Tipo de driver
 - Tipo intra-auricular
- Unidade de driver
 - 13,0 mm
- Faixa de frequência de reprodução
 - 40 Hz–19.000 Hz
- Versão Bluetooth
 - 5,3
- Perfis suportados
 - A2DP, AVRCP, HFP, HSP
- Codecs suportados
 - SBC, AAC
- Proteção de conteúdo suportada
 - SCMS-T
- Potência de saída RF
 - Classe 1
- Alcance máximo de comunicação
 - 10 m (sem obstruções)
- Número máximo de dispositivos emparelhados
 - 4

Microfone para ligações

- Tipo de driver
 - MEMS
- Diretividade
 - Omnidirecional
- Alcance de frequência
 - 100 Hz–10.000 Hz

Bateria recarregável

- Recarregável interna bateria
 - Bateria de íões de lítio
- Tempo de carregamento (com capacidade total)
 - Fones de ouvido: aprox. 2 horas
 - Estojo de carregamento: aprox. 2 horas
- Tempo de reprodução contínua
 - Aproximadamente. 10 horas no máximo
- Adicionado tempo de reprodução quando carregado no estojo
 - Aproximadamente. 16 horas no máximo
- Tempo de reprodução contínua após 10 minutos de carregamento
 - Aprox. 1 hora
- Faixa de temperatura para uso (durante o carregamento)
 - 5–40 °C
 - Carregue este produto dentro da faixa de temperatura listada.

Geral

- Avaliação impermeável
IPX4 (fones de ouvido)
- Peso
5,9 g (cada fone de ouvido)

* O conteúdo deste Guia do usuário aplica-se às especificações mais recentes a partir da data de publicação. Para a versão mais recente do Guia do usuário, consulte o site da Yamaha.

Marcas registradas e licenças

As marcas comerciais usadas neste guia são as seguintes.

A marca e os logotipos Bluetooth® são marcas registradas de propriedade da Bluetooth SIG, Inc. e qualquer uso dessas marcas pela Yamaha Corporation está sob licença. Outras marcas comerciais e nomes comerciais são de seus respectivos proprietários.

Android e Google Play

Android e Google Play são marcas comerciais da Google LLC.

App Store

App Store é uma marca de serviço da Apple Inc., registrada nos EUA e em outros países.

Siri

Siri é uma marca comercial da Apple Inc., registrada nos EUA e em outros países e regiões.

Informação de licença

Consulte o site abaixo para obter informações sobre o software de terceiros usado por este produto.

<https://manual.yamaha.com/av/23/twef3a/licenses.html>

Yamaha Global Site
<https://www.yamaha.com/>

Yamaha Downloads
<https://download.yamaha.com/>

© 2023 Yamaha Corporation

Published 10/2023 AM-A0

AV22-0024