

# URX22C

INTERFAZ DE AUDIO USB

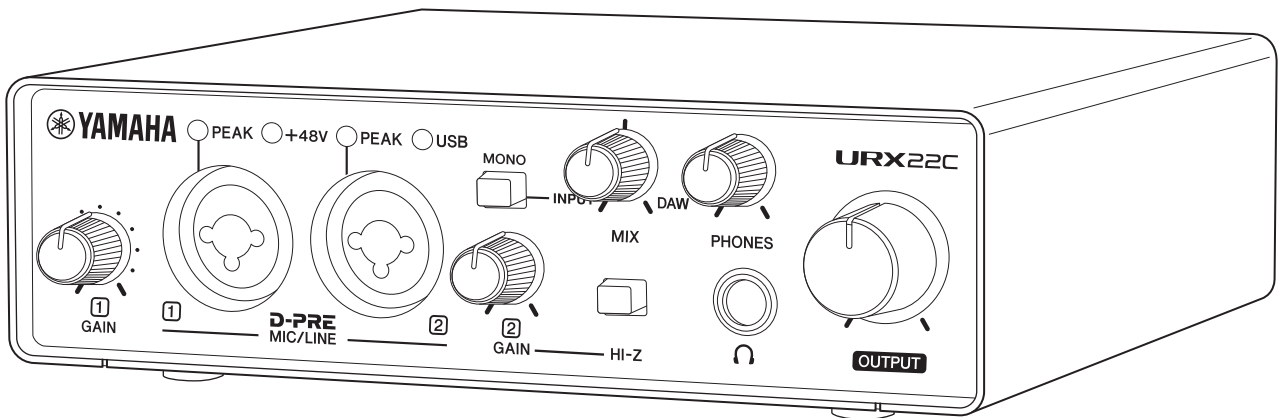

# Índice

<b>Características principales .....</b>	<b>2</b>
<b>Terminales y controles del panel .....</b>	<b>3</b>
Panel frontal .....	3
Panel posterior .....	5
<b>Software .....</b>	<b>6</b>
Yamaha Steinberg USB Driver .....	6
<b>Uso con un ordenador .....</b>	<b>8</b>
Ejemplo de conexión .....	8
Ajustes del ordenador .....	9
Configuración de los ajustes del controlador de audio en el software DAW .....	10
Grabación y reproducción .....	11
<b>Uso con un dispositivo iOS .....</b>	<b>13</b>
Ejemplo de conexión .....	13
Grabación y reproducción .....	14
<b>Resolución de problemas .....</b>	<b>16</b>
<b>Apéndice .....</b>	<b>19</b>
Limitaciones en el uso de efectos .....	19
Tipos de conector de ordenador .....	19
Flujos de señales .....	20
Diagramas de bloques .....	21
Especificaciones técnicas .....	22
Especificaciones generales .....	23
Desinstalación de TOOLS for UR-C .....	24

# Características principales

## 2 x 2 Interfaz de audio USB 3.0 con 2 x D-PRE y soporte de 32 bits/192 kHz

El URX22C es una interfaz de audio con 2 entradas y 2 salidas USB 3.0, que ofrece dos preamplificadores de micrófono D-PRE reconocidos mundialmente y compatibilidad con audio de calidad 192 kHz y 32 bits para captar todas las sutilezas y la expresividad de cualquier fuente de audio.

## Resolución real de 32 bits

El URX22C y el controlador Yamaha Steinberg USB Driver son compatibles con el formato de enteros de 32 bits, que puede representar datos de audio con mayor resolución en comparación con el formato Float. Junto con un DAW (como Cubase) capaz de aprovechar plenamente los datos enteros de 32 bits, hace posible una resolución de audio sin precedentes para la producción musical.

## USB 3.0 y USB Type-C™

El URX22C está equipado con un puerto USB Type-C e incorpora el modo USB 3.0 (USB 3.1 Gen 1) SuperSpeed. También ofrece total compatibilidad con el modo USB 2.0 High-Speed e incluye un cable de Type-C a Type-A.

## dspMixFx

La tecnología dspMixFx incorpora el microprocesador DSP SSP3 más avanzado y ofrece una monitorización sin latencia libre con aclamadísimos efectos DSP, tales como reverberación REV-X, para los usuarios de cualquier software DAW.

## AVISO

**Para evitar la posibilidad de mal funcionamiento o daños al producto, daños a los datos o daños a otras propiedades, siga los avisos a continuación.**

## Manipulación

- **No exponga el producto a la lluvia, no lo utilice cerca del agua o en condiciones húmedas o mojadas, ni coloque sobre él ningún recipiente (como jarrones, botellas o vasos) que contenga líquidos que puedan derramarse en alguna abertura.**

# Terminales y controles del panel

## Panel frontal

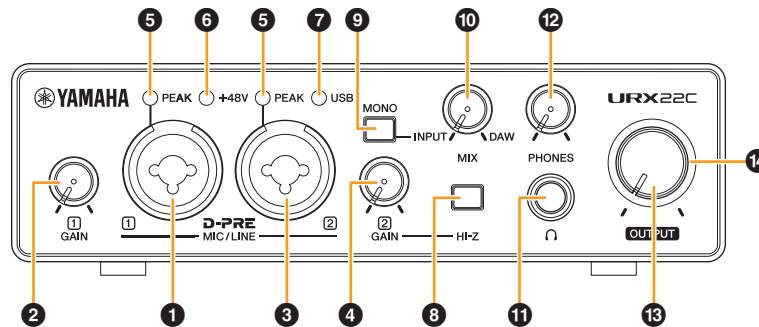

### 1 conector [MIC/LINE 1]

Para la conexión a un micrófono o instrumento digital. En este conector se pueden conectar clavijas tanto de tipo XLR como de tipo auriculares (balanceada/no balanceada).

#### Tipos de clavija

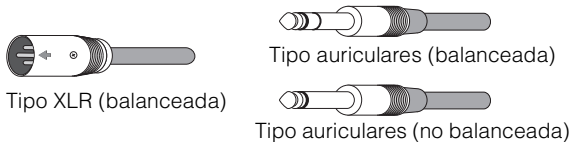

#### NOTA

La alimentación fantasma se suministrará al conector XLR conectado al conector [MIC/LINE 1].

### 2 Mando [INPUT 1 GAIN]

Ajusta el nivel de la señal de entrada del conector [MIC/LINE 1].

### 3 Conector [MIC/LINE 2]

Permite conectar un micrófono, instrumento digital, guitarra eléctrica o bajo eléctrico. En este conector se pueden conectar clavijas tanto de tipo XLR como de tipo auriculares (balanceada/no balanceada).

#### NOTA

La alimentación fantasma se suministrará al conector XLR conectado al conector [MIC/LINE 2].

### 4 Mando [INPUT 2 GAIN]

Ajusta el nivel de la señal de entrada del conector [MIC/LINE 2].

### 5 Indicador [PEAK]

Se ilumina según la señal de entrada. Se ilumina cuando la señal de entrada se encuentra 3 dB por debajo del nivel de corte.

#### Configuración de niveles óptimos de grabación

Ajuste los mandos [INPUT GAIN] de manera que el indicador [PEAK] parpadee brevemente en el volumen de entrada más alto.

### 6 Indicador [+48V]

Se ilumina cuando se activa el interruptor [+48V] (alimentación phantom).

### 7 Indicador [USB]

Esta luz se enciende cuando la unidad está encendida y puede comunicarse con su computadora o dispositivo iOS. El indicador parpadea de forma continua si el ordenador o el dispositivo iOS no reconocen el dispositivo.

### 8 Interruptor [INPUT 2 HI-Z]

Activa o desactiva la impedancia de entrada (ON  / OFF ). Active este interruptor si desea conectar instrumentos con impedancia alta, como una guitarra o bajo eléctrico, directamente al conector [MIC/LINE 2]. Al activar este interruptor, utilice una clavija de auriculares no balanceada para conectar los instrumentos con el conector [MIC/LINE 2].



#### ATENCIÓN

Para proteger el sistema de altavoces, deje desactivados los altavoces de monitorización cuando active o desactive el interruptor [INPUT 2 HI-Z]. También es aconsejable reducir al mínimo todos los controles de nivel de salida. Omitir estas precauciones puede conllevar ráfagas de ruidos fuertes susceptibles de dañar el equipo, el oído o ambos.

#### AVISO

No conecte ni desconecte ningún cable mientras esté activado el interruptor [INPUT 2 HI-Z]. Si lo hiciera, podría dañarse el dispositivo conectado y/o la propia unidad.

#### NOTA

- Si utiliza una clavija de auriculares balanceada, el dispositivo no funcionará correctamente.
- Cuando se activa el interruptor HI-Z, la señal de tipo XLR se corta.

### 9 Interruptor [MONO]

Cuando este interruptor está activado, la entrada a los conectores se envía a ambos conectores y al canal L/R del conector. [MIC/LINE 1/2] [MAIN OUT L/R] [PHONES] Cuando el interruptor está apagado, la entrada a los conectores [MIC/LINE 1] se envía al conector [MAIN OUT L] y la entrada a los conectores [MIC/LINE 2] se envía al conector [MAIN OUT R].

Para el conector [PHONES], la entrada a los conectores [MIC/LINE 1] se emite al canal L y la entrada a los conectores [MIC/LINE 2] se emite al canal R.

## 10 Mando [MIX]

Permite ajustar el balance de nivel de señal entre la señal de entrada a los conectores [MIC/LINE 1/2] y la señal procedente de una aplicación, como el software DAW. El funcionamiento de este mando de control no afecta a la señal enviada a un ordenador.

### Utilización del mando Mix

Gire el mando [MIX] hacia el lado [DAW] si el volumen de entrada es elevado y hacia el lado [INPUT] si el volumen de entrada es bajo. Cuando el mando se gira por completo hacia el lado [DAW], solo podrá oírse el sonido de entrada de DAW.

## 11 Conector [PHONES

Para la conexión a unos auriculares estéreo.

## 12 Mando [PHONES]

Ajusta el nivel de la señal de salida de los conectores [PHONES].

## 13 Mando [OUTPUT]

Ajusta el nivel de la señal de salida de los conectores. [MAIN OUTPUT]

## 14 Indicador POWER

Se ilumina cuando se enciende la unidad. El indicador parpadea cuando hay un problema con la fuente de alimentación.

Si esto sucede, utilice un adaptador de CA.

## Panel posterior

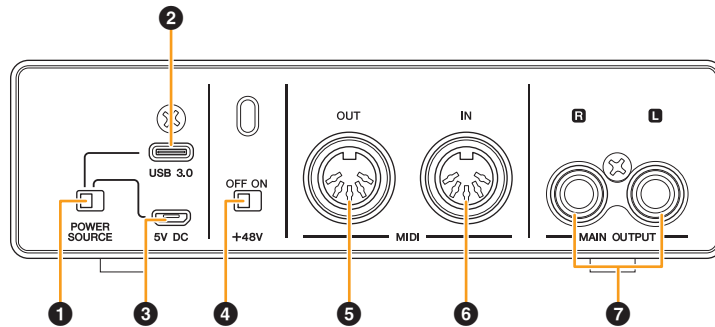

### 1 Interruptor [POWER SOURCE]

Permite seleccionar el puerto del suministro de alimentación del URX22C. Para suministrar alimentación por bus a través del puerto [USB 3.0], ajuste este interruptor en la posición [USB 3.0]. Para suministrar alimentación a través del puerto [5V DC], ajuste este interruptor en la posición [5V DC].

### 2 Puerto [USB 3.0]

Para conexión a un ordenador o un dispositivo iOS.

#### AVISO

Quando conecte a un ordenador con puerto [USB 3.0], tenga en cuenta lo siguiente para evitar que el ordenador se bloquee o se apague, así como daños o incluso pérdida de datos.

- Cierre todas las aplicaciones antes de conectar o desconectar el cable USB.
- Espere al menos seis segundos entre la conexión y la desconexión del cable USB.

#### NOTA

Puede que se requiera algún accesorio de Apple al conectar el URX22C a un dispositivo iOS. Para obtener más detalles, consulte la URX22C Manual de instalación.

### 3 Puerto [5V DC]

Para conectar adaptador de alimentación USB o una batería móvil USB. Utilice una fuente de alimentación cuando conecte el URX22C a un dispositivo que no suministre suficiente alimentación por bus, como un iPad. (El URX22C no incluye un adaptador de alimentación USB ni una batería móvil USB).

#### AVISO

- Lea las precauciones de seguridad correspondientes al adaptador de alimentación USB o la batería móvil USB que utilice.
- Utilice un adaptador de alimentación USB o una batería móvil USB que pueda suministrar alimentación de conformidad con los estándares USB con una clavija micro USB de 5 clavijas.  
Tensión de salida 4,8 a 5,2 V  
Corriente de salida 0,9 A o superior

#### Uso del puerto [5V DC]

Aunque el URX22C esté conectado a un ordenador, es posible suministrar alimentación a través del puerto [5V DC] mediante una fuente de alimentación externa ajustando el interruptor [POWER SOURCE] a la posición [5V DC]. De este modo se evitan problemas de alimentación. Por ejemplo, pueden producirse circuitos cerrados de tierra que se generan a partir de las diferencias en el potencial de voltaje si el dispositivo conectado al URX22C está usando la misma toma de corriente que el ordenador, o la calidad de audio se puede degradar si el suministro de alimentación del puerto USB del ordenador no es estable.

### 4 Conmutador [+48V]

Activa y desactiva la alimentación phantom. Cuando encienda este interruptor, se suministrará alimentación phantom al conector XLR conectada a los conectores [MIC/LINE 1/2]. Encienda este interruptor si está utilizando un micrófono de condensador.

#### AVISO

Quando utilice la alimentación phantom, asegúrese de tomar las siguientes precauciones para evitar ruido y posibles daños en el URX22C o en el equipo conectado.

- No conecte ni desconecte ningún dispositivo mientras el interruptor de la alimentación phantom está activado.
- Gire el mando [PHONES] y [OUTPUT] mando completamente hacia abajo antes de encender/apagar la alimentación phantom.
- Si conecta al conector [MIC/LINE 1/2] dispositivos que no requieren alimentación phantom, asegúrese de DESACTIVAR el interruptor de alimentación phantom.

#### NOTA

Quando activa o desactiva la alimentación fantasma, la señal de entrada del conector que está activado o desactivado se silencia durante varios segundos.

### 5 Conector [MIDI OUT]

Para la conexión al conector MIDI IN del dispositivo MIDI. Transmite señales MIDI desde el ordenador.

### 6 Conector [MIDI IN]

Para la conexión al conector MIDI OUT del dispositivo MIDI. Recibe y emite señales MIDI al ordenador.

#### NOTA

- Seleccione [Steinberg URX22C-port1] para el puerto MIDI cuando utilice un conector MIDI con una aplicación iOS. Tenga en cuenta que [Steinberg URX22C-port2] no está disponible.
- No active dspMixFx cuando utilice un dispositivo MIDI. Esto puede interferir con la transmisión o recepción estables de los datos.

### 7 conectores [MAIN OUTPUT L/R]

Conéctelos a los altavoces del monitor u otro equipo de audio. Conecte enchufes tipo teléfono (balanceados/no balanceados) a estos conectores. Emite las señales MIX 1. Para ajustar el nivel de señal de salida, utilice el mando [OUTPUT] del panel frontal.

# Software

En esta sección se incluyen las operaciones de software para utilizar el URX22C con un ordenador.

## Yamaha Steinberg USB Driver

Yamaha Steinberg USB Driver es un programa de software que permite la comunicación entre el URX22C y un ordenador. En el Panel de control, puede configurar los ajustes básicos del controlador de audio (Windows) o confirmar la información del controlador de audio (Mac).

### Cómo abrir la ventana

#### Windows

- En el menú Inicio, seleccione [Yamaha Steinberg USB Driver] → [Panel de control].
- Desde el menú de la serie Cubase, seleccione [Estudio] → [Configuración de estudio] → [Yamaha Steinberg USB ASIO] → [Panel de Control].

Haga clic en las fichas superiores para seleccionar la ventana que desee.

#### Mac

- Seleccione [Aplicación] → [Yamaha Steinberg USB Control Panel]
- Desde el menú de la serie Cubase, seleccione [Studio] → [Studio Setup] → [Steinberg UR22C DAW (High Precision)] → [Control Panel] → [Open Config App]

### Control Panel (panel de control)

Estas ventanas permiten seleccionar la velocidad de muestreo y el modo USB.

#### Windows

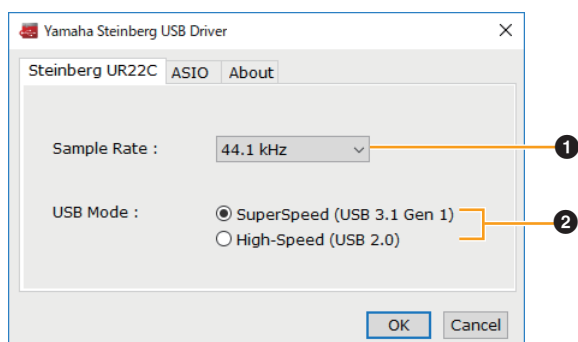

#### Mac

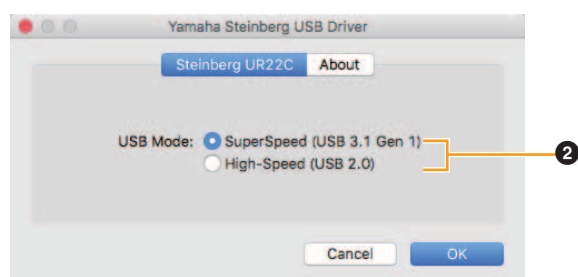

#### 1 Sample Rate

Permite seleccionar la velocidad de muestreo del dispositivo.

**Ajustes:** 44,1 kHz; 48 kHz; 88,2 kHz; 96 kHz; 176,4 kHz; 192 kHz

#### NOTA

Las velocidades de muestreo disponibles pueden diferir dependiendo del valor DAW que se utilice.

#### 2 USB Mode

Cambia entre velocidades de transferencia de datos USB. El ajuste predeterminado es el modo SuperSpeed (USB 3.1 Gen 1).

**Ajustes:** SuperSpeed (USB 3.1 Gen 1), High-Speed (USB 2.0)

#### NOTA

Si se utiliza el modo (USB 2.0), el ancho de banda de los datos se reducirá, pero esto no afectará a la funcionalidad del URX22C. Otros valores de rendimiento, como la latencia, no cambiarán.

### Ventana ASIO (solo Windows)

Permite seleccionar los ajustes del controlador ASIO.

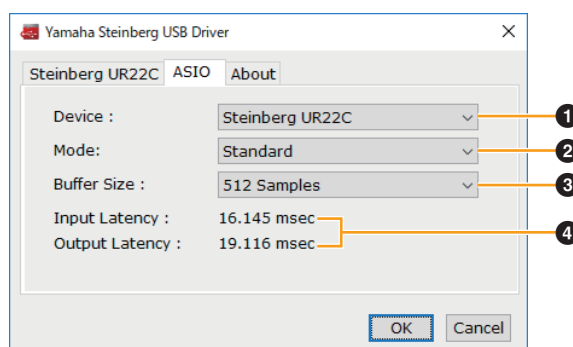

#### 1 Device

Permite seleccionar el dispositivo que se utilizará con el controlador ASIO. Esta función está disponible cuando se conectan al ordenador dos o más dispositivos compatibles con Yamaha Steinberg USB Driver.

#### 2 Mode

Le permite seleccionar el modo de latencia (tiempo de retraso).

**Ajustes:** Low Latency, Standard, Stable

Velocidad de muestreo	Descripciones
Low Latency	Este modo presenta una latencia más baja. Se requiere una computadora de alto rendimiento para una transferencia de datos estable.
Standard	Modo de latencia estándar.
Stable	Este modo presenta una mayor latencia. Esta configuración le permite utilizar esta unidad para una transferencia de datos estable cuando utiliza computadoras de bajo rendimiento o proyectos DAW de alta carga.

### 3 Buffer Size

Permite seleccionar el tamaño de búfer del controlador ASIO. El margen varía en función de la velocidad de muestreo especificada. Cuanto más bajo sea el valor del tamaño de búfer ASIO, menor será el valor de la latencia de audio.

Frecuencia de muestreo	Rango
44,1 kHz / 48 kHz	De 32 a 2048 muestras
88,2 kHz / 96 kHz	De 64 a 4096 muestras
176,4 kHz / 192 kHz	De 128 a 8192 muestras

### 4 Input Latency/Output Latency

Indica la latencia (tiempo de retardo) para la entrada y salida de audio en milésimas de segundo.

## Ventana About

Indica la información de versión y copyright del controlador de audio.

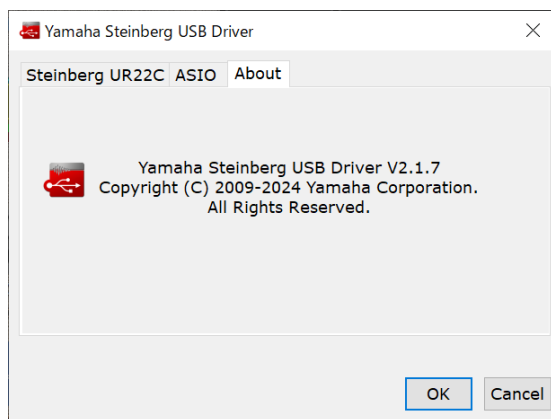

## Cómo seleccionar el tamaño del búfer (Mac)

Puede seleccionar el tamaño de búfer en la ventana de ajustes de cada aplicación (software DAW, etc.).

En el menú de la serie Cubase, seleccione [Studio] → [Studio Setup] y, a continuación, haga clic en [Control Panel] en [Steinberg UR22C DAW] o [Steinberg UR22C DAW (High Precision)] en el menú que aparece en la parte izquierda de la ventana.

El método para abrir la ventana de ajustes es distinto en cada aplicación.

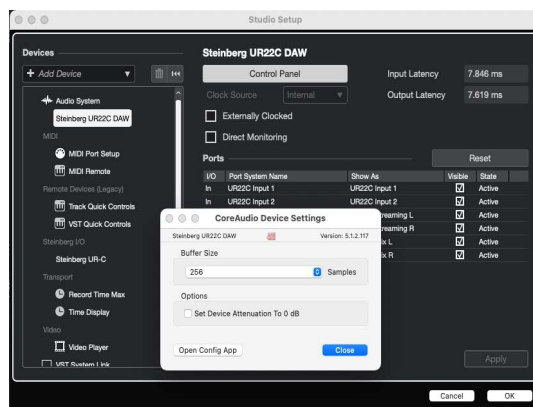

## Uso con el procesamiento de enteros de 32 bits (Mac)

[Steinberg UR22C DAW] o [Steinberg UR22C DAW (High Precision)] se muestra en la [ASIO Driver] configuración del programa de la serie Cubase. Seleccione [Steinberg UR22C DAW (High Precision)] al procesar resoluciones de enteros de 32 bits entre Cubase y el controlador.

## Cómo seleccionar la velocidad de muestreo (Mac)

Puede seleccionar la velocidad de muestreo en la ventana [Configuración de Audio MIDI]. Seleccione la frecuencia de muestreo en el menú [Aplicaciones] → [Utilidades] → [Configuración de Audio MIDI] → [Formato].

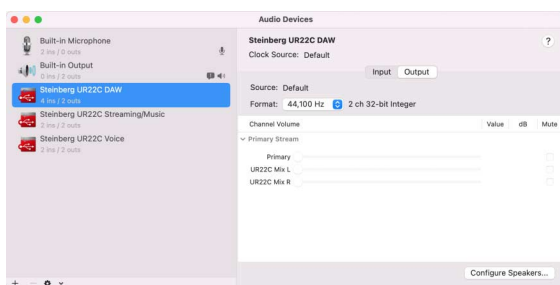

# Uso con un ordenador

## Ejemplo de conexión

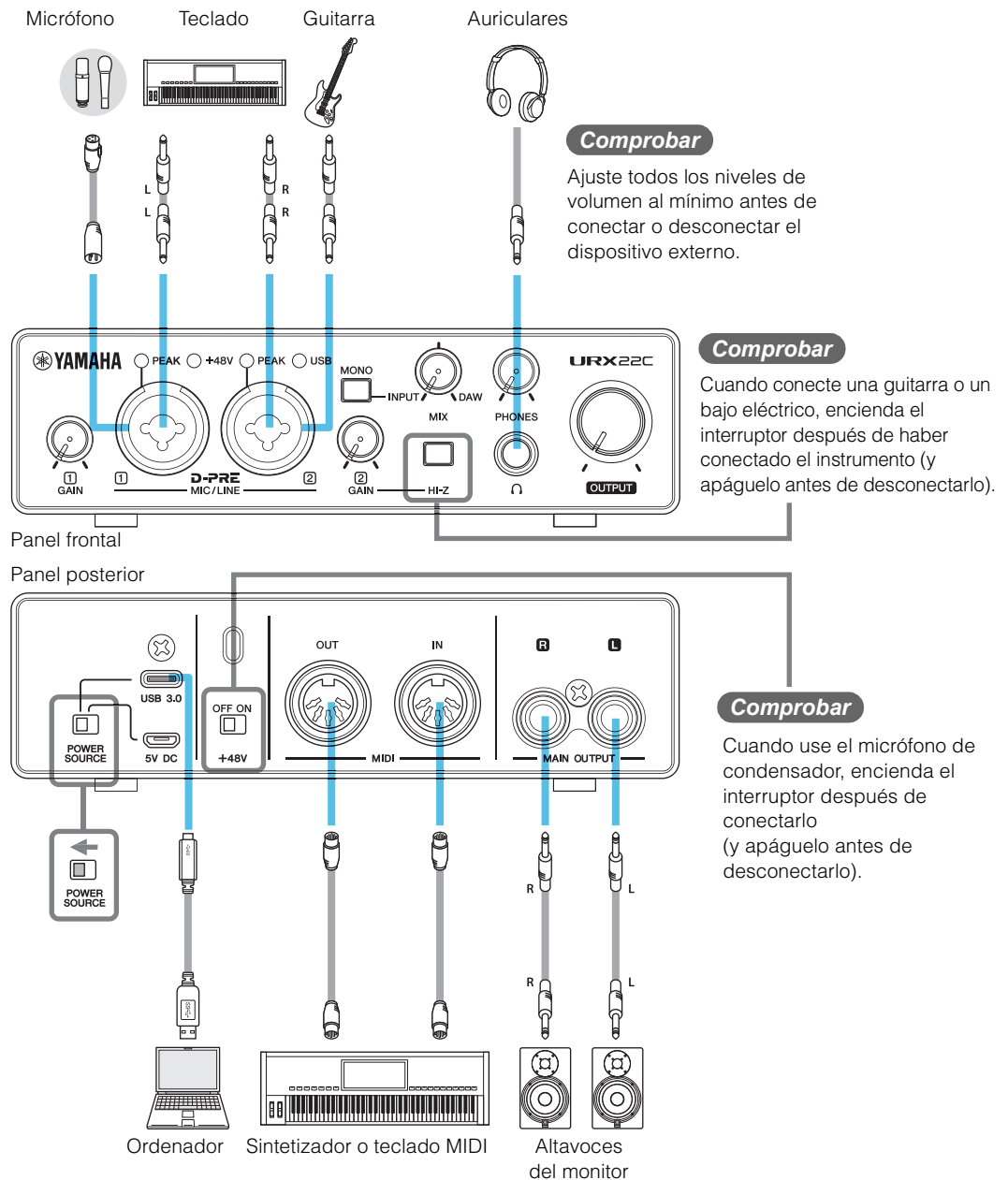

### NOTA

- Cuando utilice el dispositivo con la fuente de alimentación por bus, conéctelo al puerto USB 3.0 del ordenador.
- Para el tipo de conector del ordenador que se conectará al dispositivo, consulte "Tipos de conector de ordenador" (página 19).

## Ajustes del ordenador

Al usarlo con el controlador USB Yamaha Steinberg, el UR-C se maneja como 3 dispositivos de audio.

### Para Windows

Puede seleccionar Música (Steinberg UR22C), Voz (Steinberg UR22C) y DAW (Steinberg UR22C) como dispositivos de salida de sonido y Streaming (Steinberg UR22C), Voz (Steinberg UR22C) y Entrada 1/2 (Steinberg UR22C) como dispositivos de entrada.

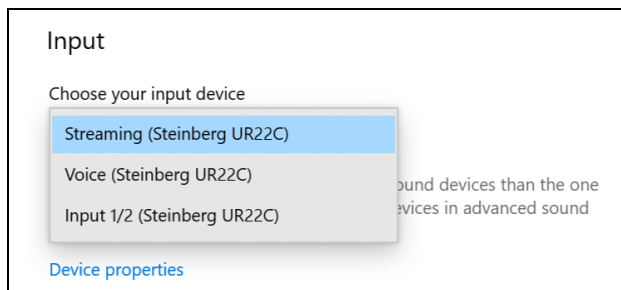
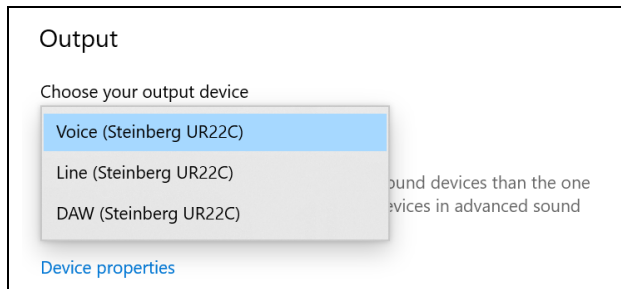

Al utilizar una aplicación DAW, etc., puede producirse un bucle de realimentación de señal con la función de monitor de pista, etc., así que verifique cuidadosamente la configuración de la aplicación que está utilizando.

### NOTA

Los nombres de los dispositivos de entrada/salida para el sonido son los mismos que en el modelo anterior y pueden mostrarse como se muestra a continuación.

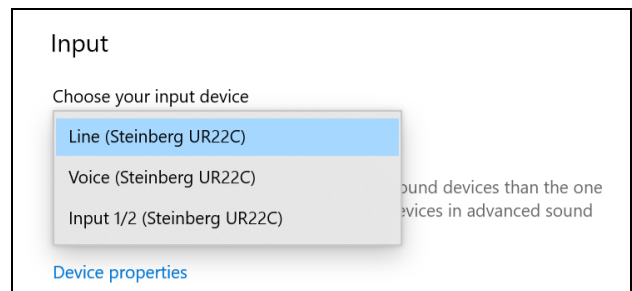
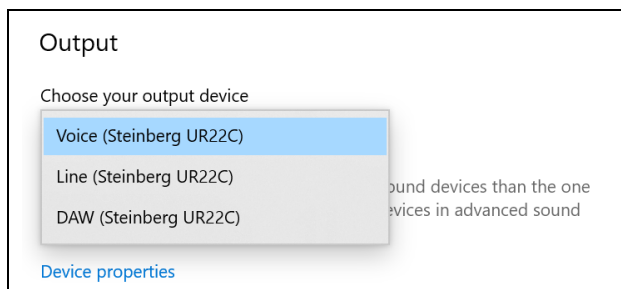

Si es necesario, cambie Línea a Música o Línea a Streaming en Propiedades de sonido.

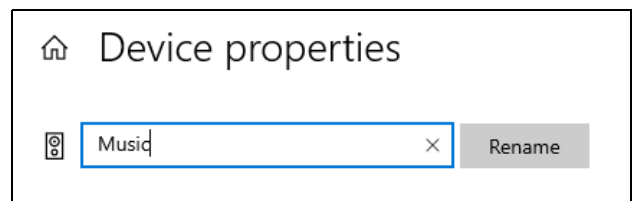

### Para Macs

Se pueden seleccionar tres dispositivos de audio: Steinberg UR22C DAW, Steinberg UR22C Streaming/ Música y Steinberg UR22C Voice.

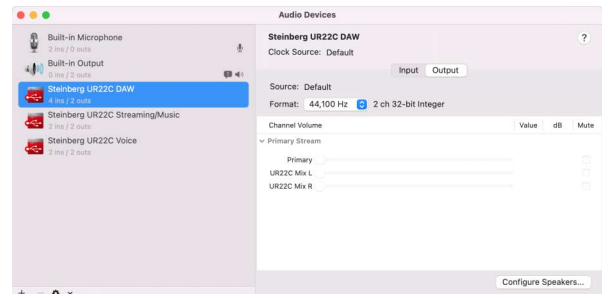

La Pantalla de Dispositivos de Audio en la Configuración de Audio MIDI

## Configuración de los ajustes del controlador de audio en el software DAW

### Programas de la serie Cubase

1. Si el software de la serie Cubase se está ejecutando, salga de la aplicación.
- NOTA**  
En una Mac, si se selecciona [Steinberg UR22C DAW (High Precision)] , Cubase utiliza el controlador exclusivamente.
2. Conecte el dispositivo directamente al ordenador mediante el cable USB incluido.
  3. Confirme que el indicador [USB] está encendido.
  4. Haga doble clic en el acceso directo a Cubase del escritorio para iniciar Cubase.
  5. Cuando aparezca la ventana [ASIO Driver Setup] durante el inicio del programa de la serie Cubase, compruebe que el dispositivo esté seleccionado y, a continuación, haga clic en [OK].

**NOTA**

Cuando se seleccione [Steinberg UR22C DAW (High Precision)] en un Mac, Cubase utilizará el controlador de manera exclusiva. En esta condición, [Steinberg UR22C DAW] no puede ser utilizado por otras aplicaciones.

Los ajustes del controlador de audio se han completado.

### Programas distintos de la serie Cubase

1. Asegúrese de que ha cerrado todas las aplicaciones.
2. Conecte el dispositivo directamente al ordenador mediante el cable USB incluido.
3. Confirme que el indicador [USB] está encendido.
4. Inicie el software DAW.
5. Abra la ventana de configuración de la interfaz de audio.
6. (Solo Windows) Seleccione el controlador ASIO para la configuración del controlador de audio.
7. Ajuste el controlador ASIO para Windows y la interfaz de audio para Mac como sigue.

**Windows**

Establezca el ajuste del controlador [Yamaha Steinberg USB ASIO] en los ajustes del controlador ASIO.

**Mac**

Ajuste UR22C en la configuración de la interfaz de audio.

Los ajustes del controlador de audio se han completado.

## Grabación y reproducción

Esta sección explica operaciones de grabación sencillas para utilizar un micrófono. Conecte un micrófono al conector [MIC/LINE 1] como en los ejemplos de conexión (página 8). Active el interruptor [+48V] cuando vaya a utilizar un micrófono de condensador con alimentación phantom.

### Programas de la serie Cubase

1. Inicie el software DAW de la serie Cubase y muestre la ventana [Cubase Hub].
2. Seleccione la plantilla [Empty] en [Recording] en la ventana [steinberg hub] y haga clic en [Crear].
3. Active la Monitorización Directa de la siguiente forma.  
[Studio] → [Studio Setup] → [Yamaha Steinberg USB ASIO] (Windows) o [Steinberg UR22C DAW] (Mac) → marque la casilla de verificación en [Direct Monitoring] → [OK]
4. Vuelva a la ventana de proyecto y haga clic en [Project] → [Add Track] → [Audio] para mostrar [Add Track].
5. Ajuste [Audio Inputs] y [Configuration] en [Mono] y [Count] en [1] y, a continuación, haga clic en [Add Track] para crear una nueva pista de audio.

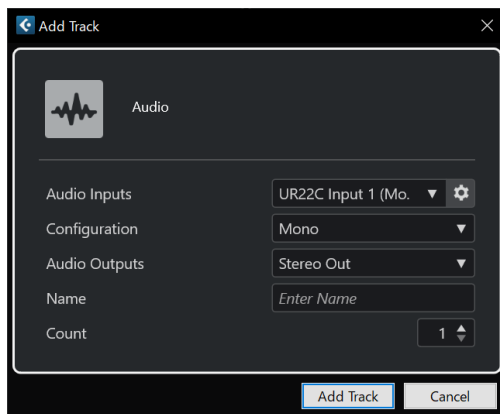

6. Compruebe si el [Record Enable] está activado (el indicador se ilumina en rojo) para la pista de audio agregada, y que el [Monitoring] está activado (el indicador se ilumina en naranja). Si no están activados, haga clic para activarlos.



7. Mientras canta con el micrófono, ajuste el nivel de la señal de entrada del micrófono con el mando [INPUT 1 GAIN] del dispositivo.

#### Configuración de niveles óptimos de grabación

Ajuste los mandos [INPUT GAIN] de manera que el indicador [PEAK] parpadee brevemente en el volumen de entrada más alto.

8. Mientras canta con el micrófono, ajuste el nivel de la señal de salida de los auriculares con el mando [PHONES] del dispositivo.
9. Haga clic en  para comenzar la grabación.



10. Cuando termine la grabación, haga clic en  para detenerla.



11. Desactive [Monitoring] (el indicador se vuelve oscuro/gris) para la pista de audio.



12. Haga clic en la regla para mover el cursor del proyecto a la posición donde desea iniciar la reproducción.

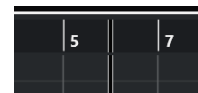

13. Haga clic en  para comprobar el sonido grabado.

Al escuchar el sonido con los altavoces del monitor, ajuste el nivel de la señal de salida con el mando [OUTPUT] del dispositivo.



De este modo concluyen las operaciones de grabación y reproducción.

Para obtener más información sobre la utilización de los programas de la serie Cubase, consulte el manual de operaciones.

## Programas distintos de la serie Cubase

1. **Ejecute el software DAW.**
2. **Abra dspMixFx UR-C.**
3. **Ajuste el nivel de la señal de entrada del micrófono con el mando [INPUT GAIN] del dispositivo.**

### **Configuración de niveles óptimos de grabación**

Ajuste los mandos [INPUT GAIN] de manera que el indicador [PEAK] parpadee brevemente en el volumen de entrada más alto.

4. **Mientras canta con el micrófono, ajuste el nivel de la señal de salida de los auriculares con el mando [PHONES] del dispositivo.**
5. **Utilice dspMixFx UR-C según sea necesario para configurar el URX22C.**
6. **Inicie la grabación en el software DAW.**
7. **Cuando termine la grabación, deténgala.**
8. **Reproduzca el sonido que acaba de grabar para comprobarlo.**

Para obtener más detalles sobre cómo utilizar dspMixFx UR-C, consulte el Guía del usuario de dspMixFx.

[https://manual.yamaha.com/audio/apps\\_software/dspmixfx/](https://manual.yamaha.com/audio/apps_software/dspmixfx/)

Para obtener más información sobre cómo usar el software DAW, consulte el manual del software DAW en cuestión.

# Uso con un dispositivo iOS

## Ejemplo de conexión

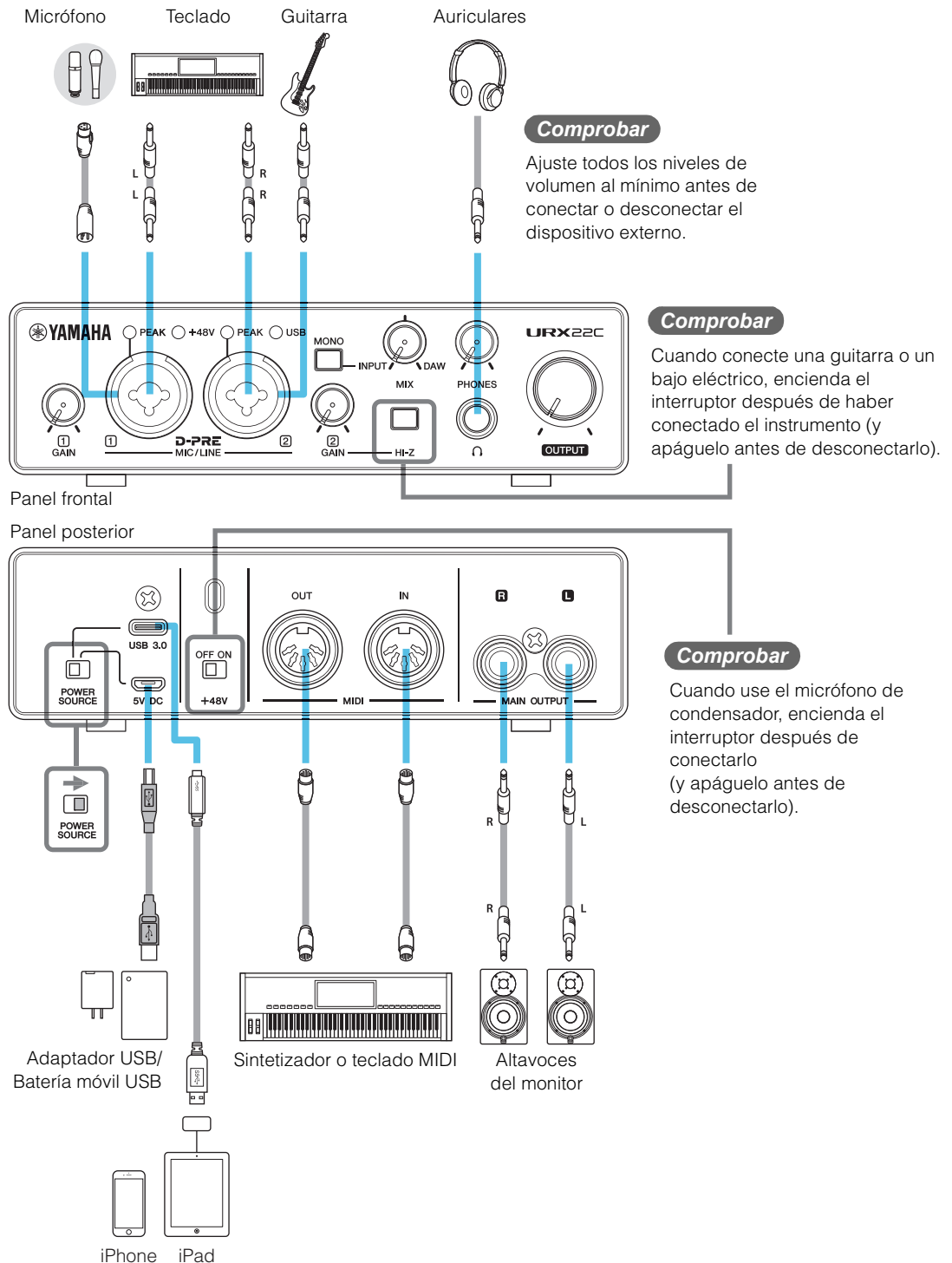

### NOTA

- Puede que se requiera algún accesorio de Apple al conectar el URX22C a un dispositivo iOS. Para obtener más detalles, consulte la URX22C Manual de instalación.
- Para dispositivos iOS, es necesario suministrar alimentación desde el adaptador de alimentación USB o una batería móvil USB.
- Consulte el siguiente sitio web de Yamaha para obtener la información actualizada sobre dispositivos iOS compatibles.  
<https://www.yamaha.com/2/urx22c/>

## Grabación y reproducción

Esta sección explica operaciones de grabación sencillas para utilizar un micrófono. Conecte un micrófono al conector [MIC/LINE 1] como en los ejemplos de conexión (página 13). Active el interruptor [+48V] cuando vaya a utilizar un micrófono de condensador con alimentación phantom.

La explicación utiliza Cubasis (aplicación DAW) como ejemplo.

### NOTA

- Es posible que la aplicación de iOS no sea compatible en su lugar de residencia. Consulte con el distribuidor de Yamaha.
- Para obtener la información más reciente sobre Cubasis, consulte el siguiente sitio web de Steinberg.  
<https://www.steinberg.net/cubasis/>

#### 1. Abra Cubasis.

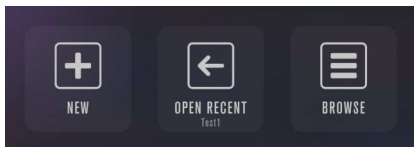

#### 2. Pulse [NEW] en la pantalla.

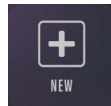

#### 3. Ingrese un nombre de proyecto y toque [CREATE] en la [New project] ventana.

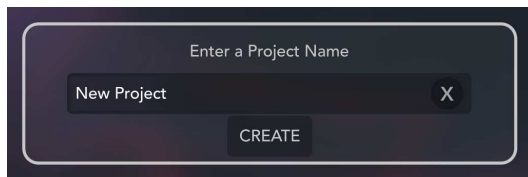

#### 4. Pulse [+ADD] a la izquierda de la pantalla y, a continuación, pulse [AUDIO] para añadir una pista de audio.

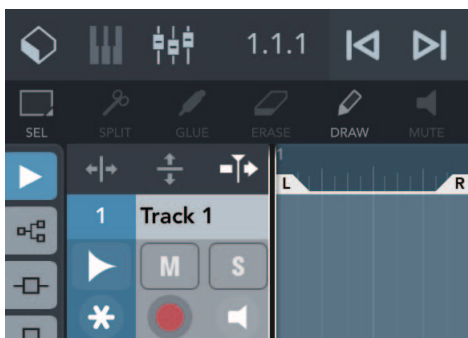
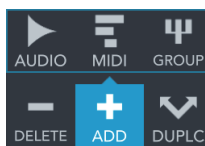

#### 5. Pulse [PLAY] en el extremo izquierdo de la pantalla para ver el inspector de pistas.

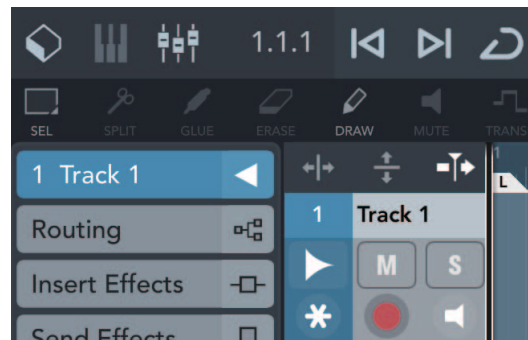
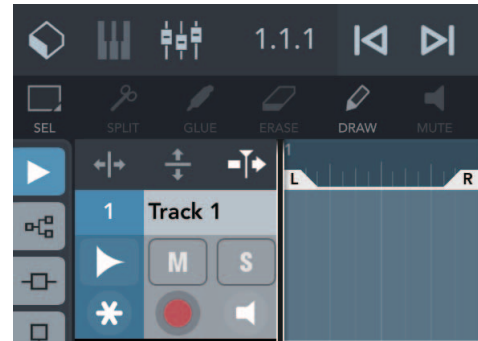

#### 6. Pulse [ROUTING] para ver la ventana de información detallada y ajuste el bus de entrada para la pista punteando en un número.

#### 7. Pulse [MONITOR] para activar la monitorización (iluminado).

#### 8. Ajuste el nivel de la señal de entrada del micrófono con el mando [INPUT 1 GAIN] del dispositivo.

#### Configuración de niveles óptimos de grabación

Ajuste los mandos [INPUT GAIN] de manera que el indicador [PEAK] parpadee brevemente en el volumen de entrada más alto.

#### 9. Mientras canta con el micrófono, ajuste el nivel de la señal de salida de los auriculares con el mando [PHONES] del dispositivo.

#### 10. Pulse [RECORD] para comenzar la grabación.



#### 11. Pulse [STOP] para detener la grabación.

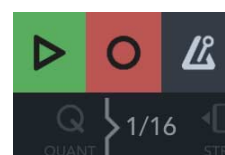

**12. Pulse y deslice sobre la regla para mover la posición de reproducción.**

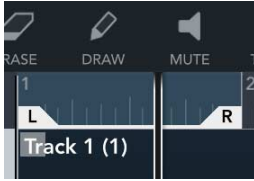

También puede pulsar  para volver al principio de la grabación.

**13. Pulse  para reproducir el sonido grabado.**



**dspMixFx (para dispositivos iOS)**

Desde los dispositivos iOS, puede controlar cómodamente las funciones integradas de la unidad de mezcla DSP y los efectos DSP utilizando dspMixFx para dispositivos iOS. Para obtener más información, consulte el siguiente sitio web de Yamaha.

<https://www.yamaha.com/2/dspmixfx/>

Para obtener más detalles sobre cómo utilizar dspMixFx UR-C, consulte el Guía del usuario de dspMixFx.

[https://manual.yamaha.com/audio/apps\\_software/dspmixfx/](https://manual.yamaha.com/audio/apps_software/dspmixfx/)

## Resolución de problemas

<b>El indicador de alimentación está apagado</b>	<p><b>¿Está bien ajustado el interruptor [POWER SOURCE]?</b></p> <p>El indicador de alimentación no se ilumina cuando no se suministra alimentación al dispositivo. Mueva el interruptor [POWER SOURCE] hacia el lado del conector [5V DC] cuando utilice un adaptador de CA o mueva el interruptor hacia el lado del conector [USB 3.0] para la alimentación por bus (solo ordenador).</p>
<b>El indicador de alimentación parpadea continuamente</b>	<p><b>¿Hay algún problema con la fuente de alimentación?</b></p> <p>El indicador parpadea de forma continua si la alimentación no es suficiente. Mueva el interruptor [POWER SOURCE] hacia el lado del conector [5V DC] y utilice el adaptador de alimentación USB o una batería móvil USB para la fuente de alimentación.</p>
	<p><b>Compruebe si el cable USB que utiliza es el correcto.</b></p> <ul style="list-style-type: none"> <li>• Asegúrese de utilizar el cable USB que se incluye.</li> <li>• Para conectar el dispositivo con el puerto USB Type-C de un ordenador, utilice un cable Type-C a Type-C USB 3.1, disponible en el mercado.</li> </ul>
<b>El indicador USB parpadea continuamente</b>	<p><b>¿Ha instalado correctamente TOOLS for UR-C? (Solo ordenador)</b></p> <p>El indicador parpadea de forma continua si el ordenador o el dispositivo iOS no reconocen el dispositivo. Consulte las instrucciones de la Manual de instalación para finalizar la instalación de TOOLS for UR-C.</p>
<b>No hay sonido</b>	<p><b>¿Ha instalado correctamente TOOLS for UR-C? (Solo ordenador)</b></p> <p>Consulte las instrucciones de la Manual de instalación para finalizar la instalación de TOOLS for UR-C.</p>
	<p><b>Compruebe que el cable USB que está utilizando sea el correcto.</b></p> <p>Asegúrese de utilizar el cable USB que se incluye.</p>
	<p><b>¿Los controles de volumen del dispositivo están ajustados en los niveles correctos?</b></p> <p>Compruebe el nivel de los mandos [OUTPUT] y [PHONES].</p>
	<p><b>¿Los micrófonos y altavoces de monitorización están bien conectados al dispositivo?</b></p> <p>Consulte la sección "Ejemplo de conexión" (páginas 8, 13) para confirmar la conexión.</p>
	<p><b>¿Están bien configurados los ajustes del controlador de audio en el software DAW?</b></p> <p>Consulte la sección "Configuración de los ajustes del controlador de audio en el software DAW" (página 10) para configurar los.</p>

**No hay sonido****¿Está bien definido el ajuste [ASIO Driver] en el programa de la serie Cubase?**

Desde el menú de la Serie Cubase, abra [Studio] → [Studio Setup] → [Audio System] y luego confirme que [Yamaha Steinberg USB ASIO] (Windows) o [Steinberg UR22C DAW] o [Steinberg UR22C DAW (High Precision)] (Mac) esté seleccionado en [ASIO Driver]

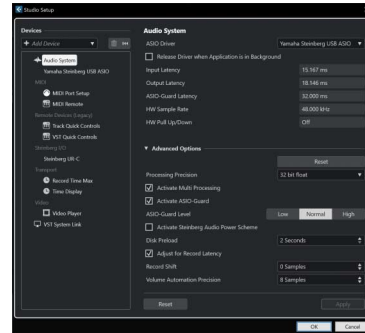
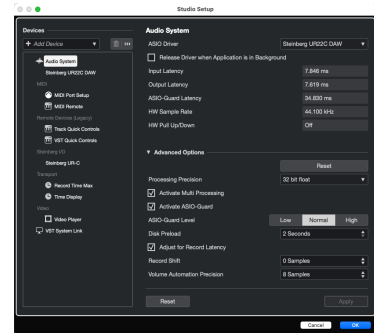
**Windows****Mac****¿Encendió la alimentación del dispositivo antes de iniciar el software DAW?**

Antes de iniciar el software DAW, conecte el dispositivo a un ordenador y encienda la alimentación del dispositivo.

**¿Está la función de direccionamiento de entrada/salida correctamente ajustada?**

Consulte la sección “Grabación/Reproducción” ([página 11](#)) para comprobar el direccionamiento de entrada/salida en el DAW.

**¿Está activado el interruptor de altavoces del monitor?**

Confirme que el interruptor de altavoces del monitor está activado.

**¿El tamaño del búfer está establecido en un valor demasiado bajo?**

Aumente del tamaño del búfer proporcionalmente a la configuración actual; siga las instrucciones de la sección “Yamaha Steinberg USB Driver” ([página 6](#)).

**¿Se muestra el mensaje de error “Audio Format is Unmixable”? (Solo para Mac)**

El mensaje de error “Audio Format is Unmixable” se muestra en el panel de control de Yamaha Steinberg USB. Haga clic en [Revert to Mixable] para resolver el error.



<b>Sonido raro</b> (ruido, interrupción o distorsión)	<b>¿Cumple su ordenador los requisitos del sistema?</b> Compruebe los requisitos del sistema. Para obtener información actualizada, consulte el siguiente sitio web de Yamaha. <a href="https://www.yamaha.com/2/urx22c/">https://www.yamaha.com/2/urx22c/</a>
	<b>¿Está el modo USB ajustado correctamente?</b> Según el controlador de host USB del ordenador, podría producirse una bajada de audio cuando se utiliza el modo SuperSpeed (USB 3.1 Gen 1). Si esto sucede, pruebe a cambiar al modo High-Speed (USB 2.0) en el panel de control Yamaha Steinberg USB Driver.
	<b>¿Está grabando o reproduciendo secciones largas y continuas de audio?</b> La capacidad de procesamiento de datos de audio del ordenador depende de una serie de factores, como la velocidad de la CPU y el acceso a dispositivos externos. Reduzca las pistas de audio y vuelva a comprobar el sonido.
	<b>¿Están los micrófonos conectados correctamente al dispositivo?</b> Conecte un micrófono con una clavija XLR al dispositivo. Si utiliza una clavija de auriculares, el volumen puede resultar insuficiente.
	<b>¿La función Loopback está correctamente ajustada?</b> Desactive el loopback en el área master de dspMixFx si no va a utilizar la función de loopback.
	<b>¿Se muestra el mensaje de error “Audio Format is Unmixable”? (Solo para Mac)</b> El mensaje de error “Audio Format is Unmixable” se muestra en el panel de control de Yamaha Steinberg USB. Haga clic en [Revert to Mixable] para resolver el error.

Consulte el siguiente sitio web de Yamaha para obtener información actualizada sobre la atención al cliente.  
<https://www.yamaha.com/2/urx22c/>

## Apéndice

### Limitaciones en el uso de efectos

El URX22C incluye seis bandas de canal y dos Guitar Amp Classics.

Es posible usar simultáneamente las bandas de canal y Guitar Amp Classics en el mismo canal, porque se proporcionan dos ranuras para insertar efectos en cada canal de entrada.

Sin embargo, se aplican las restricciones siguientes.

- No es posible usar dos bandas de canal y dos Guitar Amp Classics en el mismo canal.
- Guitar Amp Classics no se puede utilizar en canales estéreo.
- No es posible utilizar Guitar Amp Classics si la frecuencia de muestreo se ajusta en 176,4 kHz o 192 kHz.

### Tipos de conector de ordenador

#### USB 3.0 Type A

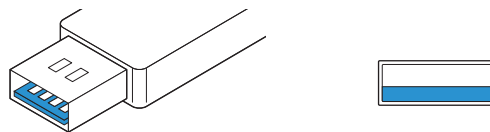

Cuando conecte el dispositivo a un puerto USB 3.0 Type-A del ordenador, necesitará el cable USB incluido.

#### USB 2.0 Type A

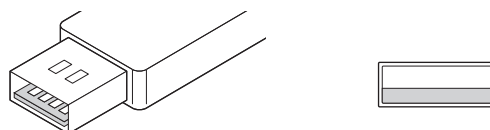

Cuando conecte el dispositivo a un puerto USB 2.0 Type-A del ordenador, necesitará el cable USB incluido y un adaptador de alimentación USB o una batería móvil USB disponibles en el mercado.

#### USB 3.1 Type C

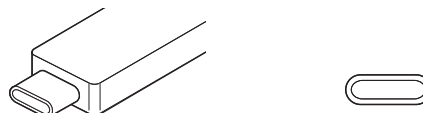

Al conectar el dispositivo a un puerto USB 3.1 Type-C, necesitará un cable USB 3.1 Type-C a Type-C disponible en el mercado (opcional).

## Flujos de señales

El gráfico siguiente indica el flujo de la señal del dispositivo.

### NOTA

- Los controladores del dispositivo, como los mandos [INPUT GAIN] y el mando [OUTPUT] no se incluyen en este gráfico.
- No es posible utilizar Guitar Amp Classics incorporado si la frecuencia de muestreo es de 176,4 kHz o 192 kHz.

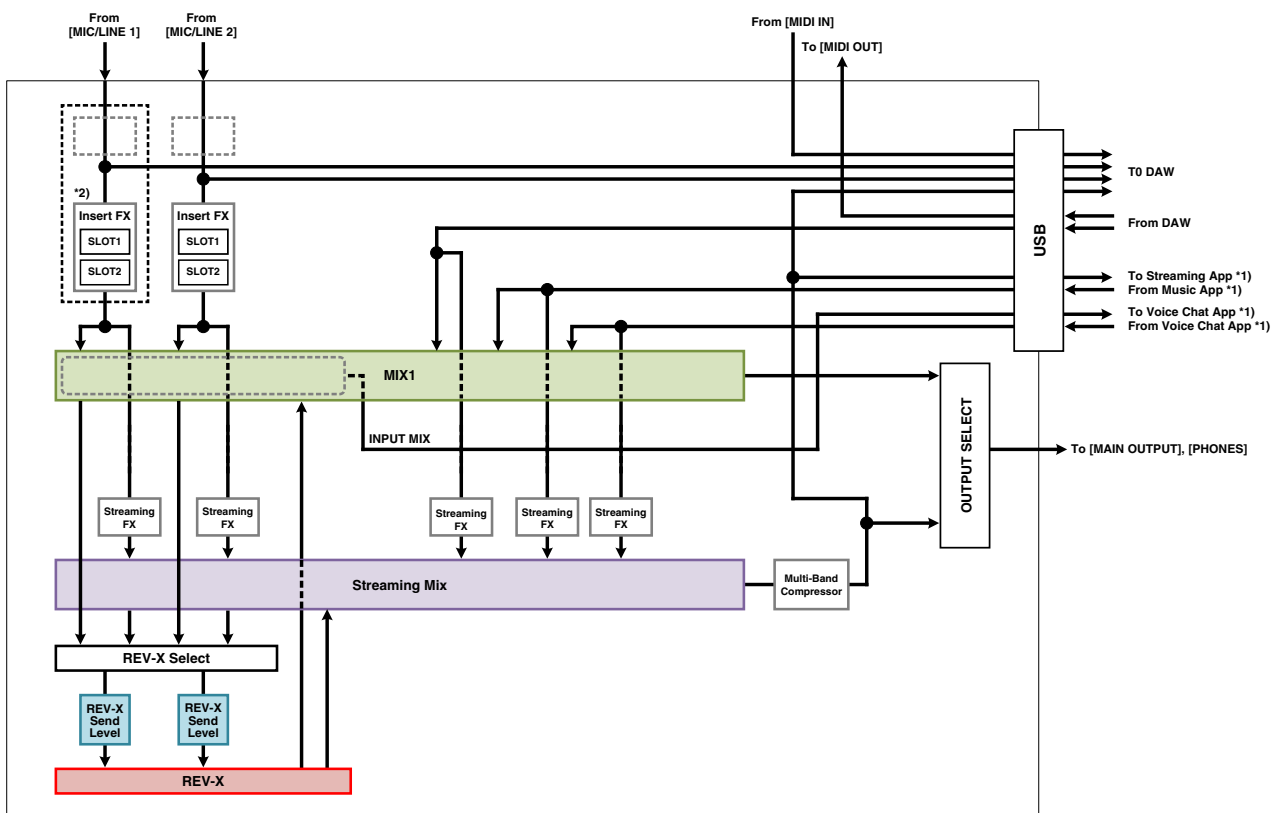

\*1) No se puede utilizar cuando está conectado a un iPhone o iPad.

\*2) La siguiente tabla indica la ubicación de inserción del efecto.

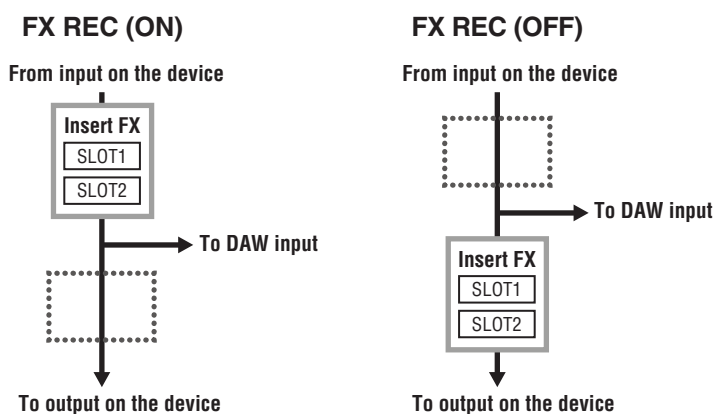

- Ajuste REC FX ON cuando grabe la señal procesada con el efecto DSP mediante el DAW.
- Ajuste FX REC OFF cuando grabe una señal sin el procesamiento del efecto DSP mediante el DAW.

# Diagramas de bloques

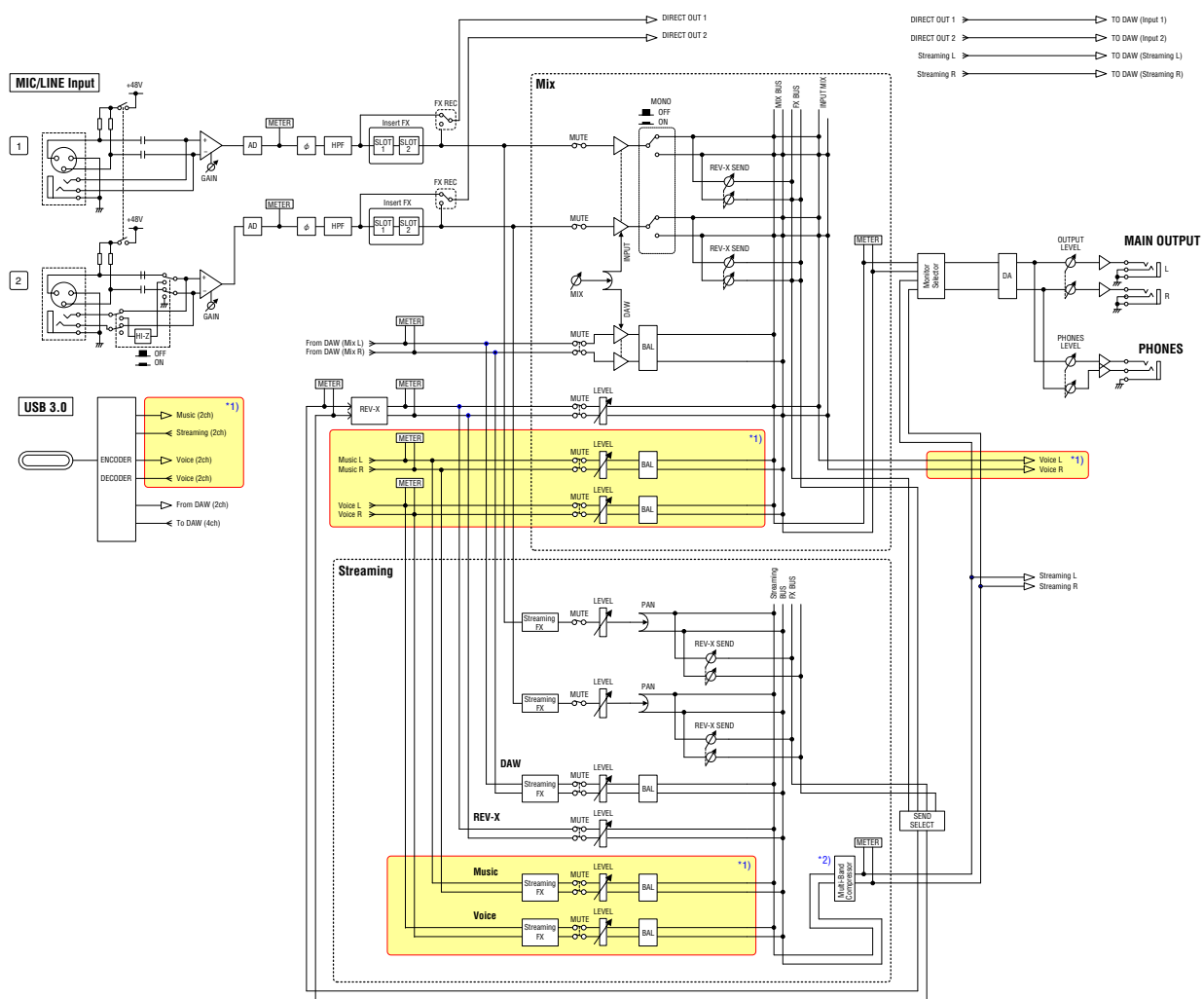

\*1) Not available when connecting iPhone or iPad.  
 \*2) Not available when sample rate is 176.4 kHz or 196 kHz.

## Especificaciones técnicas

<b>MIC INPUT 1-2 (balanceada)</b>	
Respuesta de frecuencia	+0,0/-0,4 dB, 20 Hz – 22 kHz
Margen dinámico	102 dB, con ponderación A
THD+N	0,003 %, 1 kHz, 22 Hz/22 kHz BPF
Nivel de entrada máximo	+6 dBu
Impedancia de entrada	4 k $\Omega$
Margen de ganancia	+6 dB – +60 dB
<b>HI-Z INPUT 2 (no balanceada)</b>	
Nivel de entrada máximo	+9,0 dBV
Impedancia de entrada	1 M $\Omega$
Margen de ganancia	0 dB – +54 dB
<b>LINE INPUT 1/2 (balanceada)</b>	
Nivel de entrada máximo	+22 dBu
Impedancia de entrada	18,5 k $\Omega$
Margen de ganancia	-10 dB – +44 dB
<b>MAIN OUTPUT (Impedancia balanceada)</b>	
Respuesta de frecuencia	+0,0/-0,2 dB, 20 Hz – 22 kHz
Margen dinámico	105 dB, con ponderación A
THD+N	0,002 %, 1 kHz, 22 Hz/22 kHz BPF
Nivel de salida máximo	+12 dBu
Impedancia de salida	150 $\Omega$
<b>PHONES</b>	
Nivel de salida máximo	15 mW+15 mW, 40 $\Omega$
<b>USB</b>	
Especificación	USB 3.0, 32 bits, 44,1 kHz/48 kHz/88,2 kHz/96 kHz/176,4 kHz/192 kHz
<b>XLR INPUT</b>	
Polaridad	 1: Tierra 2: Activo (+) 3: Inactivo (-)

## Especificaciones generales

<b>Requisitos de alimentación</b>	4,5 W
<b>Dimensiones (anchura x altura x profundidad)</b>	159 x 47 x 159 mm
<b>Peso neto</b>	1,0 kg
<b>Margen de temperaturas de funcionamiento al aire libre</b>	0 °C – 40 °C
<b>Accesorios incluidos</b>	<ul style="list-style-type: none"> <li>• Cable USB 3.0 (3.1 Gen1, de Type-C a Type-A, 1,0 m)</li> <li>• Manual de instalación</li> <li>• Cubase AI License Card</li> <li>• Basic FX Suite License Card</li> <li>• Steinberg Plus License Card</li> </ul>

El contenido de este manual es aplicable a las especificaciones más recientes desde la fecha de publicación. Descargue la versión más reciente desde el sitio web de Yamaha.

## Desinstalación de TOOLS for UR-C

Para desinstalar el software, debe eliminar el siguiente software uno por uno:

- Yamaha Steinberg USB Driver
- Steinberg UR-C Applications
- Basic FX Suite

Siga los pasos detallados a continuación para desinstalar TOOLS for UR-C.

### Windows

- 1. Desconecte todos los dispositivos USB del ordenador, excepto el ratón y el teclado.**
- 2. Inicie el ordenador e inicie sesión en la cuenta del administrador.**  
Cierre todas las aplicaciones y ventanas que estén abiertas.
- 3. Abra la ventana de desinstalación efectuando el siguiente procedimiento.**  
Seleccione [Panel de control] → [Desinstalar un programa] para acceder al panel [Desinstalar o cambiar este programa].
- 4. Seleccione el software que se va a desinstalar de la lista.**
  - Yamaha Steinberg USB Driver
  - Steinberg UR-C Applications
  - Basic FX Suite
- 5. Haga clic en [Desinstalar] / [Desinstalar/Cambiar].**  
Si se abre la ventana [Control de cuentas de usuario], haga clic en [Continuar] o en [Sí].
- 6. Siga las instrucciones que aparecen en la pantalla para quitar el software.**

Repita los pasos 4 a 6 para desinstalar el software restante que no ha seleccionado.

Así finaliza la desinstalación de TOOLS for UR-C.

### Mac

- 1. Desconecte todos los dispositivos USB del ordenador, excepto el ratón y el teclado.**
- 2. Inicie el ordenador e inicie sesión en la cuenta del administrador.**  
Cierre todas las aplicaciones y ventanas que estén abiertas.
- 3. Extraiga las TOOLS for UR-C que ha descargado de antemano.**
- 4. Haga doble clic en el archivo siguiente en la carpeta extraída.**
  - Uninstall Yamaha Steinberg USB Driver
  - Uninstall Steinberg UR-C Applications
  - Uninstall Basic FX Suite
- 5. Haga clic en [Ejecutar] cuando aparezca el mensaje "Bienvenido al desinstalador \*\*\*".**  
Los caracteres \*\*\* representan el nombre del software.  
Después, siga las instrucciones en pantalla para desinstalar el software.
- 6. Haga clic en [Reiniciar] o en [Cerrar] cuando aparezca el mensaje "Desinstalación finalizada".**
- 7. Cuando aparezca el mensaje pidiendo que se reinicie el ordenador, haga clic en [Reiniciar].**

Repita los pasos 4 a 7 para desinstalar el software restante que no ha seleccionado.

Así finaliza la desinstalación de TOOLS for UR-C.

<p>Yamaha Global website <a href="https://www.yamaha.com/">https://www.yamaha.com/</a></p> <p>Yamaha downloads <a href="https://download.yamaha.com/">https://download.yamaha.com/</a></p>
--